

Số: 15 /2017/TT-BGTVT

Hà Nội, ngày 15 tháng 5 năm 2017

THÔNG TƯ

Ban hành Quy chuẩn kỹ thuật quốc gia về phân cấp và đóng phương tiện thủy nội địa vỏ thép chở xô hóa chất nguy hiểm - Sửa đổi lần 1:2016 QCVN 01:2008/BGTVT và Quy chuẩn kỹ thuật quốc gia về ngăn ngừa ô nhiễm do phương tiện thủy nội địa - Sửa đổi lần 2:2016 QCVN 17:2011/BGTVT

Căn cứ Luật Tiêu chuẩn và Quy chuẩn kỹ thuật ngày 29 tháng 6 năm 2006;

Căn cứ Nghị định số 127/2007/NĐ-CP ngày 01 tháng 8 năm 2007 của Chính phủ quy định chi tiết thi hành một số điều của Luật Tiêu chuẩn và Quy chuẩn kỹ thuật;

Căn cứ Nghị định số 12/2017/NĐ-CP ngày 10 tháng 02 năm 2017 của Chính phủ quy định chức năng, nhiệm vụ, quyền hạn và cơ cấu tổ chức của Bộ Giao thông vận tải;

Theo đề nghị của Vụ trưởng Vụ Khoa học-Công nghệ và Cục trưởng Cục Đăng kiểm Việt Nam;

Bộ trưởng Bộ Giao thông vận tải ban hành Thông tư ban hành Quy chuẩn kỹ thuật quốc gia về phân cấp và đóng phương tiện thủy nội địa vỏ thép chở xô hóa chất nguy hiểm - sửa đổi lần 1:2016 QCVN 01:2008/BGTVT và Quy chuẩn kỹ thuật quốc gia về ngăn ngừa ô nhiễm do phương tiện thủy nội địa - sửa đổi lần 2:2016 QCVN 17:2011/BGTVT.

Điều 1. Ban hành kèm theo Thông tư này:

1. Quy chuẩn kỹ thuật quốc gia về phân cấp và đóng phương tiện thủy nội địa vỏ thép chở xô hóa chất nguy hiểm

Mã số đăng ký: Sửa đổi lần 1:2016 QCVN 01:2008/BGTVT.

2. Quy chuẩn kỹ thuật quốc gia về ngăn ngừa ô nhiễm do phương tiện thủy nội địa

Mã số đăng ký: Sửa đổi lần 2:2016 QCVN 17:2011/BGTVT.

Điều 2. Thông tư này có hiệu lực thi hành kể từ ngày 28 tháng 11 năm 2017. Bãi bỏ các văn bản sau:

1. Quyết định số 30/2008/QĐ-BGTVT ngày 22 tháng 12 năm 2008 của Bộ trưởng Bộ Giao thông vận tải ban hành Quy chuẩn kỹ thuật quốc gia về phân cấp và đóng phương tiện thủy nội địa vỏ thép chở xô hóa chất nguy hiểm.

2. Thông tư số 70/2011/TT-BGTVT ngày 30 tháng 12 năm 2011 của Bộ trưởng Bộ Giao thông vận tải ban hành Quy chuẩn kỹ thuật quốc gia về Quy phạm ngăn ngừa ô nhiễm do phương tiện thủy nội địa và Thông tư số 08/2013/TT-BGTVT ngày 06 tháng 5 năm 2013 của Bộ trưởng Bộ Giao thông vận tải về sửa đổi, bổ sung một số quy định tại QCVN 17: 2011/BGTVT – Quy chuẩn kỹ thuật quốc gia về Quy phạm ngăn ngừa ô nhiễm do phương tiện thủy nội địa ban hành kèm theo Thông tư số 70/2011/TT-BGTVT ngày 30 tháng 12 năm 2011.

Điều 3. Chánh Văn phòng Bộ, Chánh Thanh tra Bộ, các Vụ trưởng, Cục trưởng Cục Đăng kiểm Việt Nam, Thủ trưởng các cơ quan, đơn vị thuộc Bộ Giao thông vận tải, các tổ chức và cá nhân có liên quan chịu trách nhiệm thi hành Thông tư này. /.

Nơi nhận:

- Như Điều 3;
- Các Bộ, cơ quan ngang Bộ, cơ quan thuộc CP;
- UBND các tỉnh, thành phố trực thuộc TW;
- Bộ Khoa học và Công nghệ (để đăng ký);
- Các Thứ trưởng;
- Cục Kiểm tra văn bản (Bộ Tư pháp);
- Công báo; Công TTĐT Chính phủ;
- Công TTĐT Bộ GTVT;
- Báo GT, Tạp chí GTVT;
- Lưu: VT, KHCN.

BỘ TRƯỞNG



Trương Quang Nghĩa



CỘNG HOÀ XÃ HỘI CHỦ NGHĨA VIỆT NAM

QUY CHUẨN KỸ THUẬT QUỐC GIA
SỬA ĐỔI LẦN 1: 2016 QCVN 01 : 2008/BGTVT

QUY CHUẨN KỸ THUẬT QUỐC GIA
VỀ PHÂN CẤP VÀ ĐÓNG PHƯƠNG TIỆN THỦY NỘI ĐỊA
VỎ THÉP CHỞ XÔ HOÁ CHẤT NGUY HIỂM

*National technical regulation on the classification and
construction of inland waterway
steel ships carrying dangerous chemicals in bulk*

LỜI NÓI ĐẦU

Quy chuẩn kỹ thuật Quốc gia về phân cấp và đóng phương tiện thủy nội địa vỏ thép chỡ xô hóa chất nguy hiểm (Sửa đổi lần 1: 2016 QCVN 01: 2008/BGTVT) do Cục Đăng kiểm Việt Nam biên soạn, Vụ Khoa học - Công nghệ (Bộ Giao thông vận tải) trình duyệt, Bộ Khoa học và Công nghệ thẩm định, Bộ trưởng Bộ Giao thông vận tải ban hành theo Thông tư số 45/2017/TT - BGTVT ngày 15 tháng 5 năm 2017.

www.LuatVietnam.vn

**QUY CHUẨN KỸ THUẬT QUỐC GIA
VỀ PHÂN CẤP VÀ ĐÓNG PHƯƠNG TIỆN THUYỀN NỘI ĐỊA
VỎ THÉP CHỖ XÔ HOÁ CHẤT NGUY HIỂM**

MỤC LỤC

PHẦN 1	QUY ĐỊNH CHUNG	7
1.1	Quy định chung	7
1.2	Định nghĩa sự nguy hiểm	8
1.3	Giải thích từ ngữ	9
PHẦN 2	QUY ĐỊNH KỸ THUẬT	12
Chương 1	Khả năng chống chìm của tàu và vị trí các kết hàng	12
1.1	Quy định chung	12
1.2	Dẫn cứng và thông báo ổn định	13
1.3	Lỗ xả mạn bên dưới boong mạn khô	13
1.4	Trạng thái tải trọng	14
1.5	Lỗ thùng giả định	14
1.6	Vị trí các kết hàng	14
1.7	Ngập nước giả định	15
1.8	Tiêu chuẩn lỗ thùng	16
1.9	Yêu cầu chống chìm	17
Chương 2	Bố trí trên tàu	19
2.1	Cách ly hàng	19
2.2	Buồng sinh hoạt, buồng phục vụ, buồng máy và trạm điều khiển	19
2.3	Buồng bơm hàng	20
2.4	Lối ra vào các khoang ở khu vực hàng	20
2.5	Hệ thống hút khô và dẫn	21
2.6	Nhận dạng bơm và đường ống	21
2.7	Hệ thống nạp và xả hàng ở mũi hoặc đuôi tàu	22
2.8	Các yêu cầu về vận hành	23

SỬA ĐỔI 1: 2016 QCVN 01: 2008/BGTVT

Chương 3	Biện pháp chữa hàng	24
3.1	Định nghĩa	24
3.2	Thiết kế và kết cấu	24
3.3	Những yêu cầu về loại kết dùng cho những sản phẩm đặc biệt.....	25
Chương 4	Chuyển hàng	26
4.1	Kích thước đường ống	26
4.2	Chế tạo đường ống và các chi tiết nối ống.....	27
4.3	Hàn hệ thống ống.....	28
4.4	Các yêu cầu thử đối với đường ống.....	28
4.5	Bố trí đường ống	29
4.6	Hệ thống điều khiển việc chuyển hàng.....	30
4.7	Các ống mềm dẫn hàng của tàu	30
Chương 5	Vật liệu chế tạo	31
5.1	Quy định chung	31
5.2	Yêu cầu vận hành	31
Chương 6	Kiểm soát nhiệt độ hàng	32
6.1	Quy định chung	32
6.2	Các yêu cầu bổ sung.....	33
Chương 7	Hệ thống thông hơi kết hàng và thoát khí	34
7.1	Thông hơi kết hàng	34
7.2	Các kiểu hệ thống thông hơi kết.....	35
7.3	Yêu cầu thông hơi cho từng loại sản phẩm.....	36
7.4	Thoát khí kết hàng.....	36
Chương 8	Kiểm soát môi trường	38
8.1	Quy định chung	38
8.2	Yêu cầu về kiểm soát môi trường cho từng sản phẩm riêng.....	39
Chương 9	Trang bị điện	40
9.1	Quy định chung	40
9.2	Liên kết.....	40
9.3	Các yêu cầu về điện đối với những sản phẩm riêng	40
Chương 10	Phòng cháy và chữa cháy	41
10.1	Quy định chung	41
10.2	Các buồng bơm hàng.....	42
10.3	Khu vực hàng	42
10.4	Các yêu cầu riêng	44

Chương 11	Thông gió cưỡng bức ở khu vực hàng	45
11.1	Quy định chung.....	45
11.2	Các không gian thường có người vào trong khi làm hàng	45
11.3	Các buồng bơm và các khoang kín khác thường có người vào	46
11.4	Các khoang thông thường không được vào	46
11.5	Những yêu cầu về vận hành.....	47
Chương 12	Các dụng cụ đo	48
12.1	Đo kiểm tra.....	48
12.2	Phát hiện hơi.....	48
12.3	Các yêu cầu bổ sung	49
Chương 13	Trang bị bảo hộ cá nhân.....	50
13.1	Trang bị bảo hộ.....	50
13.2	Trang bị an toàn.....	50
13.3	Các yêu cầu về vận hành.....	52
Chương 14	Yêu cầu đặc biệt.....	53
14.1	Quy định chung	53
14.2	Dung dịch Ammonium Nitrate 93% hoặc nhỏ hơn theo khối lượng	53
14.3	Carbon Disulphide.....	54
14.4	Diethyl Ether	56
14.5	Dung dịch Hydrogen Peroxide	57
14.6	Hỗn hợp chống kích nổ cho nhiên liệu động cơ (chứa Ankyt chì).....	59
14.7	Phosphorus vàng hoặc trắng	59
14.8	Propylene oxide hoặc các hỗn hợp của Ethylene oxide/ Propylene oxide có hàm lượng Ethylene oxide không quá 30% theo khối lượng	61
14.9	Dung dịch natri clorat không lớn hơn 50% theo khối lượng.....	65
14.10	Sulphur (nóng chảy).....	66
14.11	Các axit	67
14.12	Các sản phẩm độc	68
14.13	Hàng được bảo vệ bằng chất phụ gia	68
14.14	Hàng có áp suất hơi tuyệt đối lớn hơn 0,1013 MPa ở 37,8 °C.....	70
14.15	Nhiễm bẩn hàng	71
14.16	Yêu cầu thông gió tăng cường	71
14.17	Yêu cầu đối với buồng bơm hàng đặc biệt	71

SỬA ĐỔI 1: 2016 QCVN 01: 2008/BGTVT

14.18	Kiểm soát việc tràn hàng.....	72
14.19	Alkyl (C7-C9) nitrate, tất cả các đồng phân.....	72
14.20	Cảm biến nhiệt.....	73
14.21	Yêu cầu vận hành	73
Chương 15	Yêu cầu vận hành.....	81
15.1	Lượng hàng tối đa cho phép của mỗi két	81
15.2	Yêu cầu vận hành	81
Chương 16	Tóm tắt các yêu cầu tối thiểu	84
16.1	Quy định chung.....	84
Chương 17	Danh mục hoá chất Quy chuẩn này không áp dụng.....	87
17.1	Quy định chung.....	87
PHẦN 3	QUY ĐỊNH VỀ PHÂN CẤP VÀ QUẢN LÝ	91
Chương 1	Quy định chung.....	91
1.1	Phân cấp phương tiện	91
1.2	Giấy chứng nhận.....	91
1.3	Thủ tục cấp giấy chứng nhận.....	92
1.4	Thu hồi đăng ký kỹ thuật.....	92
1.5	Phục hồi cấp tàu	92
1.6	Lưu trữ hồ sơ trên tàu.....	93
Chương 2	Quy định về giám sát kỹ thuật	94
2.1	Quy định chung.....	94
2.2	Các yêu cầu bổ sung đối với các loại hình kiểm tra.....	94
PHẦN 4	TRÁCH NHIỆM CỦA TỔ CHỨC, CÁ NHÂN	100
PHẦN 5	TỔ CHỨC THỰC HIỆN	101
Phụ lục	Tóm tắt các yêu cầu tối thiểu.....	102

**QUY CHUẨN KỸ THUẬT QUỐC GIA
VỀ PHÂN CẤP VÀ ĐÓNG PHƯƠNG TIỆN THUYỀN NỘI ĐỊA
VỎ THÉP CHỜ XÔ HOÁ CHẤT NGUY HIỂM**

*National technical regulation on the classification
and construction of inland waterway steel ships
carrying dangerous chemicals in bulk*

PHẦN 1 - QUY ĐỊNH CHUNG

1.1 Quy định chung

1.1.1 Phạm vi điều chỉnh

1 Quy chuẩn này quy định về kết cấu và trang thiết bị cho các phương tiện thủy nội địa vỏ thép chờ xô hoá chất nguy hiểm bao gồm các sản phẩm được đưa ra ở (1) và (2) dưới đây và Phụ lục kèm theo Quy chuẩn kỹ thuật này có áp suất hơi tuyệt đối không vượt quá 0,28 MPa ở nhiệt độ 37,8 °C (trừ các sản phẩm dầu mỏ hoặc các sản phẩm dễ cháy tương tự khác).

(1) Các sản phẩm có tính nguy hiểm lớn về cháy vượt quá nguy hiểm về cháy của các sản phẩm dầu mỏ và các sản phẩm dễ cháy tương tự khác;

(2) Các sản phẩm có các tính nguy hiểm đáng kể bổ sung thêm hoặc khác với tính dễ cháy.

2 Không áp dụng các yêu cầu của các Quy chuẩn khác đối với thân tàu, máy và trang thiết bị đã được quy định ở Quy chuẩn này.

3 Nếu tàu được dự định để chờ cùng một lúc hoặc luân phiên các sản phẩm được nêu trong Quy chuẩn này và các sản phẩm được nêu ở Phần 8D của QCVN 21: 2015/BGTVT, thì tàu phải thỏa mãn đồng thời các yêu cầu ở Quy chuẩn này và ở Phần 8D của QCVN 21: 2015/BGTVT sao cho phù hợp với sản phẩm được chờ, trừ khi các yêu cầu của Quy chuẩn này được ưu tiên áp dụng hơn khi tàu được thiết kế và đóng để chờ riêng các sản phẩm phù hợp với các yêu cầu của Quy chuẩn này, kể cả các sản phẩm được đánh dấu "*" ở cột "a" Bảng 8D/19.1 ở Chương 19 Phần 8D của QCVN 21: 2015/BGTVT.

4 Ngoài các quy định của Quy chuẩn này, phương tiện thủy nội địa vỏ thép chờ xô hoá chất nguy hiểm phải thỏa mãn các quy định tại các phần tương ứng của Sửa đổi 1: 2015 QCVN 72: 2013/BGTVT.

1.1.2 Đối tượng áp dụng

Quy chuẩn này áp dụng đối với các tổ chức và cá nhân có hoạt động liên quan đến các phương tiện thủy nội địa chờ xô hóa chất nguy hiểm thuộc phạm vi điều chỉnh nêu tại 1.1.1, bao gồm: cơ quan Đăng kiểm Việt Nam (sau đây viết tắt là "Đăng kiểm"); các chủ tàu; cơ sở thiết kế, đóng mới, hoán cải, phục hồi, sửa chữa và khai thác phương tiện thủy nội địa chờ xô hóa chất nguy hiểm; cơ sở thiết kế, chế tạo trang thiết bị, vật liệu, máy được lắp đặt trên tàu; tổ chức, cá nhân xuất nhập khẩu, khai thác, sử dụng phương tiện thủy nội địa vỏ thép chờ xô hóa chất nguy hiểm.

SỬA ĐỔI 1: 2016 QCVN 01: 2008/BGTVT

1.1.3 Thay thế tương đương

Kết cấu, trang thiết bị không áp dụng các quy định của Quy chuẩn này nhưng được coi là tương đương với các yêu cầu của Quy chuẩn này nếu cơ sở thiết kế, cơ sở chế tạo có các tài liệu, bằng chứng chứng minh kết cấu, trang thiết bị phù hợp các quy định của Quy chuẩn này.

1.1.4 Tài liệu viện dẫn

- 1** Sửa đổi 1: 2015 QCVN 72: 2013/BGTVT - Quy chuẩn kỹ thuật quốc gia về quy phạm phân cấp và đóng phương tiện thủy nội địa;
- 2** QCVN 21: 2015/BGTVT - Quy chuẩn kỹ thuật quốc gia về Quy phạm phân cấp và đóng tàu biển vỏ thép;
- 3** IBC Code - Bộ luật quốc tế về kết cấu và trang thiết bị của tàu chở xô hóa chất nguy hiểm;
- 4** MARPOL 73/78 - Công ước quốc tế về ngăn ngừa ô nhiễm do tàu gây ra - 1973 được sửa đổi bằng Nghị định thư 1978.

1.2 Định nghĩa sự nguy hiểm

1.2.1 Quy định chung

Các loại hàng được chuyên chở bằng tàu phải được phân loại theo mức độ nguy hiểm quy định ở 1.2.2 tới 1.2.5 dưới đây.

1.2.2 Nguy hiểm cho sức khỏe

- 1** "Nguy hiểm cho sức khỏe" là nguy hiểm được xác định bởi một trong số những quy định từ (1) tới (3) sau đây:

(1) Tác dụng ăn mòn trên da ở trạng thái lỏng;

(2) Tính độc cấp được tính bằng:

LD 50 đường miệng: Liều gây chết đến 50% đối tượng được thử nghiệm, thực hiện qua đường uống;

LD 50 da: Liều gây chết đến 50% đối tượng được thử nghiệm, thực hiện qua đường da;

LC 50 hít vào: Nồng độ gây chết qua đường hít thở đến 50% đối tượng được thử nghiệm.

(3) Tác động nguy hiểm tới sức khỏe khác như ung thư và cảm giác.

1.2.3 Nguy hiểm gây phản ứng

- 1** "Nguy hiểm gây phản ứng" là mối nguy hiểm được xác định bằng sự phản ứng với:

(1) Các sản phẩm khác;

(2) Nước;

(3) Không khí;

(4) Bản thân sản phẩm (bao gồm phản ứng trùng hợp).

1.2.4 Nguy hiểm gây cháy

"Nguy hiểm gây cháy" là mối nguy hiểm được xác định bằng các giới hạn (phạm vi) của điểm chớp cháy, nổ và nhiệt độ tự cháy của hóa chất.

1.2.5 Gây ô nhiễm sông, biển

1 "Gây ô nhiễm sông, biển" là mối nguy hiểm được xác định bởi một trong những quy định từ (1) đến (6) như sau:

- (1) Sự tích tụ vi sinh;
- (2) Không có sự phân hủy vi sinh;
- (3) Ngộ độc cấp tính đối với các sinh vật thủy sinh;
- (4) Ngộ độc kinh niên đối với các sinh vật thủy sinh;
- (5) Ảnh hưởng lâu dài đối với sức khỏe con người;
- (6) Các đặc tính lý học làm sản phẩm nổi hoặc chìm và do đó hưởng đến môi trường sống của sông, biển.

1.3 Giải thích từ ngữ

1 Trừ khi có quy định khác, trong Quy chuẩn này các thuật ngữ dưới đây được hiểu như sau:

- (1) "Nhiệt độ sôi" là nhiệt độ mà ở đó sản phẩm tạo ra áp suất hơi bằng áp suất khí quyển;
- (2) "Khu vực hàng" là phần của tàu có chứa các két hàng, két lửng, buồng bơm hàng, kể cả các buồng bơm, khoang cách ly, két dẫn hoặc khoang trống kề với các két làm két lửng và cả các phần boong trải khắp toàn bộ chiều dài và chiều rộng của phần thân tàu trên các khoang, két nêu trên. Khi các két độc lập được đặt ở trong các khoang hàng thì các khoang cách ly, két dẫn hay khoang trống ở phía sau của khoang hàng sau cùng hoặc ở phía trước của khoang hàng phía mũi được loại trừ khỏi khu vực hàng;
- (3) "Buồng bơm hàng" là khoang chứa các bơm và thiết bị phục vụ cho việc bơm các loại hàng bao gồm trong Phần này;
- (4) "Buồng phục vụ hàng" là các buồng nằm trong khu vực hàng dùng làm các xưởng, các tủ, các kho chứa có diện tích hơn 2 m² để chứa các trang thiết bị làm hàng;
- (5) "Két hàng" là không gian bao kín được thiết kế để chứa hàng;
- (6) "Tàu chở hóa chất" là tàu được đóng mới hoặc hoán cải để chở xô sản phẩm ở dạng lỏng bất kỳ được liệt kê trong Phụ lục của Quy chuẩn này;
- (7) "Khoang cách ly" là khoang ngăn cách nằm giữa hai vách ngăn hoặc boong thép kề nhau, khoang này có thể là khoang trống hoặc là két dẫn;
- (8) "Trạm điều khiển" là buồng đặt thiết bị vô tuyến điện, thiết bị lái tàu hoặc nguồn điện sự cố của tàu hoặc buồng đặt các thiết bị báo cháy và điều khiển dập cháy tập trung, nhưng không bao gồm các buồng chứa các thiết bị kiểm soát cháy đặc biệt mà thường được bố trí trong khu vực hàng;

SỬA ĐỔI 1: 2016 QCVN 01: 2008/BGTVT

- (9) "Giới hạn (phạm vi) cháy/nổ" là các điều kiện về trạng thái của hỗn hợp nhiên liệu - chất oxy hóa mà ở đó nếu đưa vào một nguồn cháy bên ngoài đủ mạnh thì chỉ có khả năng gây cháy trong thiết bị thử nghiệm đã định;
- (10) "Điểm chớp cháy" là nhiệt độ tính bằng độ ($^{\circ}\text{C}$) mà tại đó sản phẩm sinh đủ hơi để cháy để đốt cháy. Các giá trị đưa ra trong Quy chuẩn này được xác định bằng "phương pháp thử cốc kín" nhờ thiết bị thử điểm chớp cháy được chấp thuận;
- (11) "Khoang hàng" là không gian bao kín bởi kết cấu thân tàu, trong đó chứa kết rời;
- (12) "Độc lập" có nghĩa là các hệ thống đường ống, hoặc hệ thống thông hơi, không được nối với hệ thống khác bằng bất kỳ cách nào và không có các phương tiện sẵn có nào để có thể nối với các hệ thống khác;
- (13) "Thiết bị dầu đốt" là các thiết bị để lọc và chuyển nhiên liệu đã được hâm nóng tới động cơ đốt trong, thiết bị dùng để lọc và chuyển nhiên liệu đến nồi hơi đốt bằng dầu, thiết bị dùng để lọc và chuyển nhiên liệu đến động cơ đốt trong hoặc máy tạo khí trơ có áp suất lớn hơn $0,18 \text{ N/mm}^2$, bơm nén dầu, lọc dầu, thiết bị hâm làm việc với nhiên liệu ở áp suất lớn hơn $0,18 \text{ N/mm}^2$;
- (14) "Hệ số ngập" của một khoang là tỷ số giữa thể tích trong khoang đó mà nước có khả năng chiếm chỗ chia cho toàn bộ thể tích của khoang đó;
- (15) "Buồng bơm" là khoang nằm ở trong khu vực hàng, có chứa các bơm và những thiết bị khác dùng để vận hành nước dẫn và dầu đốt;
- (16) "Tỷ trọng tương đối" của chất lỏng là tỷ số khối lượng của một đơn vị thể tích chất lỏng đó với khối lượng của một đơn vị thể tích tương ứng của nước ngọt;
- (17) "Tách biệt" có nghĩa là một hệ thống ống hàng, hệ thống thông hơi hàng không được nối với một hệ thống ống hàng hoặc hệ thống thông hơi hàng khác. Sự tách biệt này có thể đạt được nhờ sử dụng các biện pháp thiết kế hoặc vận hành. Biện pháp vận hành không được sử dụng trong phạm vi kết hàng và chúng phải bao gồm một trong các kiểu sau:
- (a) Các đoạn ống nối tháo được hoặc van và bích tịt ở cuối ống;
 - (b) Bố trí nối tiếp hai bích có tấm chặn với thiết bị phát hiện rò rỉ ở trong ống giữa 2 mặt bích đó.
- (18) "Khối lượng riêng" là tỷ số khối lượng với thể tích của sản phẩm, được thể hiện bằng kg/m^3 . Định nghĩa này áp dụng đối với các chất lỏng, khí và hơi;
- (19) "Áp suất hơi" là áp suất cân bằng của hơi bão hòa ở bên trên chất lỏng được diễn tả bằng MPa ở nhiệt độ xác định;
- (20) "Khoang trống" là khoang kín nằm trong khu vực hàng, ở bên ngoài kết hàng, không phải là khoang hàng, kết dẫn, kết dầu đốt, buồng bơm hàng, buồng bơm hay khoang bất kỳ mà thông thường được thuyền viên sử dụng;
- (21) "IBC Code" là "Bộ luật quốc tế về kết cấu và trang thiết bị của tàu chở xô hóa chất nguy hiểm";
- (22) "MARPOL 73/78" là "Công ước quốc tế về ngăn ngừa ô nhiễm do tàu gây ra" - 1973 được sửa đổi bằng "Nghị định thư 1978";

- (23) “Chất lỏng độc hại” là chất bất kỳ đã được quy định trong cột loại chất gây ô nhiễm, nằm trong Chương 16 và 17 Quy chuẩn này hoặc các chất được đánh giá tạm thời theo các yêu cầu ở quy định 6.3 Phụ lục II MARPOL thuộc loại X, Y, Z;
- (24) “Buồng máy” là tất cả những buồng máy loại A và những không gian khác có đặt máy chính, nồi hơi, thiết bị dầu đốt, động cơ đốt trong và máy hơi nước, các máy phát điện và động cơ điện chính, các trạm nạp dầu, các máy làm lạnh, máy điều chỉnh giảm lác của tàu, thiết bị thông gió và điều hòa không khí, các không gian tương tự và các lối đi dẫn đến các khoảng không gian đó;
- (25) Buồng máy loại A là các khoảng không gian và các lối đi dẫn đến các không gian chứa:
- (1) Động cơ đốt trong dùng làm máy chính; hoặc
 - (2) Động cơ đốt trong không dùng làm máy chính nhưng có tổng công không nhỏ hơn 375 kW; hoặc
 - (3) Nồi hơi đốt dầu (kể cả máy tạo khí trợ) hoặc thiết bị dầu đốt hoặc thiết không phải nồi hơi như máy sinh khí trợ, thiết bị đốt chất thải v.v...
- (26) Buồng phục vụ là những buồng sử dụng để làm bếp, buồng đựng thức ăn có các thiết bị nấu, các tủ, buồng thư tín, kho chứa, xưởng máy không nằm trong buồng máy, các buồng tương tự và lối đi dẫn đến các buồng đó.

PHẦN 2 - QUY ĐỊNH KỸ THUẬT

CHƯƠNG 1 KHẢ NĂNG CHỐNG CHÌM CỦA TÀU VÀ VỊ TRÍ CÁC KẾT HÀNG

1.1 Quy định chung

1.1.1 Quy định chung

Tàu thuộc quy định của Phần này phải không bị chìm do tác động thông thường của ngập nước sau khi thân tàu bị hư hỏng giả định do ngoại lực gây ra. Ngoài ra, để bảo vệ cho tàu và môi trường, bất kỳ kết hàng nào của tàu cũng phải được bảo vệ chống thủng trong trường hợp có hư hỏng nhỏ, ví dụ do va chạm với cầu tàu hoặc tàu kéo và phải có biện pháp bảo vệ trong trường hợp hư hỏng do va đập hay mắc cạn, bằng cách bố trí chúng phía trong tàu, cách vỏ tàu một khoảng cách lớn hơn khoảng cách tối thiểu của các lỗ thủng giả định trong phần này đảm bảo kết hàng không bị ảnh hưởng bởi hư hỏng của vỏ tàu. Cả hai trường hợp, thủng giả định và khoảng cách giữa các kết hàng với tôn vỏ tàu phải phụ thuộc vào mức độ nguy hiểm của sản phẩm được chở.

1.1.2 Loại tàu

1 Tàu phải được thiết kế theo một trong các tiêu chuẩn sau:

- (1) Tàu loại I là tàu chở hóa chất vận chuyển các sản phẩm nêu ở Phụ lục của Quy chuẩn này có mức độ gây ô nhiễm môi trường và nguy hiểm rất nghiêm trọng đòi hỏi các biện pháp bảo vệ tối đa chống rò rỉ của loại hàng chuyên chở;
- (2) Tàu loại II là tàu chở hóa chất vận chuyển các sản phẩm được nêu trong Phụ lục của Quy chuẩn này có mức độ gây ô nhiễm môi trường và nguy hiểm nghiêm trọng đáng kể đòi hỏi các biện pháp phòng ngừa thích đáng để chống sự rò rỉ của loại hàng này;
- (3) Tàu loại III là tàu chở hóa chất vận chuyển các sản phẩm nêu trong Phụ lục của Quy chuẩn này có mức độ gây ô nhiễm môi trường và nguy hiểm tương đối nghiêm trọng đòi hỏi lớp vỏ bảo vệ kết hàng ở mức vừa phải để giữ được khả năng nổi của tàu trong điều kiện bị thủng.

Như vậy, tàu loại I là tàu chở hóa chất để vận chuyển các sản phẩm được coi là có mức độ nguy hiểm cao nhất và tàu loại II, III dành cho vận chuyển các sản phẩm có mức độ nguy hiểm giảm dần. Do đó, tàu loại I phải được thiết kế để chịu được mức độ thủng nghiêm trọng nhất và các kết hàng của nó phải được bố trí vào phía trong tàu ở một khoảng cách lớn nhất được quy định tính từ vỏ ngoài.

1.1.3 Loại tàu được quy định tùy theo từng sản phẩm

Loại tàu được quy định tùy theo từng sản phẩm được nêu ở cột "e" trong Phụ lục của Quy chuẩn này.

1.1.4 Yêu cầu đối với tàu chở nhiều loại sản phẩm

Nếu tàu được thiết kế để chở nhiều loại sản phẩm được nêu trong Phụ lục của Quy chuẩn này thì tiêu chuẩn hư hỏng phải tương ứng với sản phẩm có yêu cầu kiểu loại tàu nghiêm ngặt nhất. Tuy nhiên, các yêu cầu về vị trí của từng kết hàng là các yêu cầu đối với loại tàu có liên quan đến sản phẩm tương ứng được chuyên chở.

1.2 Dẫn cứng và thông báo ổn định**1.2.1 Dẫn cứng**

Dẫn cứng thông thường không được đặt ở trong các kết đáy đôi khu vực hàng. Tuy nhiên, nếu vì lý do ổn định việc bố trí dẫn cứng trong các kết không thể tránh khỏi, thì nó phải được bố trí sao cho đảm bảo các tải trọng va đập do hư hỏng ở đáy tàu không truyền trực tiếp lên kết cấu kết hàng.

1.2.2 Mạn khô và thông báo ổn định

- 1 Mạn khô của các tàu nêu tại 1.1 Quy chuẩn này phải được xác định theo các quy định tại phần 7 sửa đổi 1:2015 QCVN 72: 2013/BGTVT. Tuy nhiên, chiều chìm thiết kế không được lớn hơn yêu cầu của Quy chuẩn này.
- 2 Trong tất cả các điều kiện khai thác tàu phải thoả mãn các quy định trong Phần 7 của phần 7 sửa đổi 1:2015 QCVN 72: 2013/BGTVT.
- 3 Khi xét ảnh hưởng mặt thoáng của hàng lỏng ở các điều kiện tải trọng phải giả thiết cho mỗi loại hàng tối thiểu ở một cặp khoang ngang hoặc một khoang ở dọc tâm có bề mặt thoáng và khoang hoặc kết chứa đưa vào tính toán phải ở vị trí mà ảnh hưởng của mặt thoáng là lớn nhất.
- 4 Dẫn cứng thông thường không được đặt ở bên trong các kết đáy đôi. Tuy nhiên, vì lý do ổn định khi việc bố trí dẫn cứng trong các kết đáy đôi là không thể tránh khỏi, thì nó phải được bố trí để đảm bảo sao cho các tải trọng va đập do thùng ở đáy tàu không truyền trực tiếp lên kết cấu kết hàng.
- 5 Bản thông báo quy định ở sửa đổi 1:2015 QCVN 72: 2013/BGTVT phải có tóm tắt về khả năng chống chìm của tàu.

1.3 Lỗ xả mạn bên dưới boong mạn khô**1.3.1 Lỗ xả mạn**

- 1 Việc trang bị và điều khiển các van xả mạn được lắp để xả qua tôn vỏ tàu từ các khoang bên dưới boong mạn khô hoặc từ khu vực thượng tầng và lầu trên boong mạn khô có các cửa kín phải thoả mãn các yêu cầu tương ứng nêu tại 13.4 Chương 13 Phần 3 của QCVN 21: 2015/BGTVT, nhưng việc lựa chọn các van bị giới hạn bởi:
 - (1) Một van tự động một chiều có biện pháp đóng chủ động từ trên boong mạn khô; hoặc
 - (2) Khi khoảng cách thẳng đứng tính từ đường nước chờ hàng mùa hè đến đầu phía trong tàu của ống xả vượt quá $0.01L_f$, có hai van tự động một chiều không có phương tiện đóng cưỡng bức với điều kiện là có thể đến được van bên trong tàu để kiểm tra khi đang ở trạng thái làm việc.

1.3.2 Van một chiều

Các van tự động một chiều được đề cập ở 1.3.1-1(1) và 1.3.1-1(2) phải được đăng kiểm thẩm định và có đầy đủ khả năng ngăn nước vào tàu, có xét đến điều kiện tăng chìm, chúi và nghiêng trong các yêu cầu chống chìm ở 1.9.

SỬA ĐỔI 1: 2016 QCVN 01: 2008/BGTVT

1.4 Trạng thái tải trọng

Khả năng chống chìm do bị thủng phải được xem xét đối với tất cả các trạng thái có thể xảy ra về tải trọng và sự thay đổi về mức nước và độ chúi. Các yêu cầu chống chìm không cần áp dụng cho tàu ở trạng thái dãn (lượng hàng chứa trong các kết rời rủa hàng nhỏ trên boong không cần phải tính đến khi xét trạng thái dãn) với điều kiện là hàng có ở trên tàu chỉ dùng cho mục đích làm mát, tuần hoàn hoặc cấp nhiên liệu.

1.5 Lỗ thủng giả định

1.5.1 Phạm vi lỗ thủng giả định lớn nhất

- 1 Phạm vi lỗ thủng giả định lớn nhất ở trên mạn tàu phải theo Bảng 2/1.1.
- 2 Phạm vi lỗ thủng giả định lớn nhất ở đáy phải thỏa mãn Bảng 2/1.2.

1.5.2 Lỗ thủng khác

Nếu bất kỳ lỗ thủng nào có kích thước nhỏ hơn phạm vi lỗ thủng lớn nhất xác định ở 1.5.1 mà có thể gây ra trạng thái nguy hiểm hơn thì lỗ thủng như thế phải được xem xét.

Bảng 2/1.1 Thủng ở mạn

Hướng	Phạm vi lỗ thủng
(1) Theo chiều dọc tàu	$1/3L_r^{2/3}$ hoặc 14,5 m, lấy giá trị nhỏ hơn.
(2) Theo chiều ngang	B/5 hoặc 11,5 m, lấy giá trị nhỏ hơn (đo về phía trong từ mạn tàu theo đường vuông góc với mặt phẳng dọc tâm trên đường nước chở hàng mùa hè).
(3) Thăng đứng	Từ dưới lên không có giới hạn (từ đường lý thuyết của tôn đáy tại đường tâm tàu).

Bảng 2/1.2 Thủng ở đáy

Hướng	Phạm vi lỗ thủng	
	Đối với $0,3L_r$ từ đường vuông góc mũi của tàu.	Phần bất kỳ còn lại của tàu.
(1) Theo chiều dọc	$1/3L_r^{2/3}$ hoặc 14,5 m lấy giá trị nhỏ hơn.	$1/3L_r^{2/3}$ hoặc 5 m, lấy giá trị nhỏ hơn.
(2) Theo chiều ngang	B/6 hoặc 10 m, lấy giá trị nhỏ hơn.	B/6 hoặc 5 m, lấy giá trị nhỏ hơn.
(3) Theo chiều thẳng đứng	B/15 hoặc 6 m, lấy giá trị nhỏ hơn (đo từ đường lý thuyết của tôn đáy tại đường tâm tàu (xem 1.6.2)).	B/15 hoặc 6 m, lấy giá trị nhỏ hơn (đo từ đường lý thuyết của tôn đáy ở đường tâm tàu (xem 1.6.2)).

1.6 Vị trí các kết hàng

1.6.1 Vị trí các kết hàng

- 1 Các kết hàng phải được bố trí ở các khoảng cách như sau ở trong tàu:

- (1) Các tàu loại I: Tính từ tôn vỏ ở mạn không nhỏ hơn phạm vi lỗ thủng theo phương ngang quy định ở Bảng 2/1.1 và từ đường lý thuyết tôn đáy tại tâm tàu không nhỏ hơn phạm vi lỗ thủng thẳng đứng quy định ở Bảng 2/1.2 và không có chỗ nào nhỏ hơn 760 mm kể từ tôn vỏ. Yêu cầu này không áp dụng đối với các kết chứa nước bắn pha loãng do rửa các kết;

(2) Các tàu loại II: Kể từ đường lý thuyết tôn đáy tại tâm tàu không nhỏ hơn phạm vi lỗ thủng theo phương thẳng đứng xác định ở Bảng 2/1.2 và không có chỗ nào cách tôn vỏ nhỏ hơn 760 mm. Yêu cầu này không áp dụng với kết chứa nước bản pha loãng do rửa kết;

(3) Các tàu loại III: Không quy định.

1.6.2 Giếng hút khô trong các kết hàng

Trừ các tàu loại I, các hố giếng hút khô đặt trong các kết hàng có thể nhô vào phạm vi lỗ thủng ở đáy theo chiều thẳng đứng được xác định ở dòng (3) của Bảng 2/1.2 với điều kiện các giếng như thế phải nhỏ tới mức có thể và đoạn nhô xuống bên dưới tôn đáy trong không được vượt quá 25% chiều cao của đáy đôi hoặc 350 mm, lấy giá trị nhỏ hơn. Nếu không có đáy đôi, đoạn nhô ra của giếng hút khô của các kết rời bên dưới giới hạn trên của lỗ thủng ở đáy không được vượt quá 350 mm. Khi xác định các khoang bị ảnh hưởng bởi lỗ thủng, các giếng hút được bố trí phù hợp với quy định này có thể được bỏ qua.

1.7 Ngập nước giả định

1.7.1 Quy định chung

Các yêu cầu 1.9 phải được xác định bằng tính toán trong đó có xét cả đến các đặc điểm thiết kế của tàu, bố trí, hình dáng và trang thiết bị bên trong các khoang bị thủng; sự phân bố, tỷ trọng tương đối và ảnh hưởng mặt thoáng của chất lỏng và mớn nước và độ chúi đối với tất cả các trạng thái tải trọng.

1.7.2 Hệ số ngập thể tích khoang

Hệ số ngập thể tích khoang giả định bị thủng phải thỏa mãn Bảng 2/1.3.

Bảng 2/1.3 Hệ số ngập thể tích khoang

Khoang	Hệ số ngập khoang
- Dùng làm kho	0,60
- Dùng làm phòng ở	0,95
- Chứa máy móc	0,85
- Trống	0,95
- Chứa chất lỏng tiêu dùng	0 đến 0,95 *
- Chứa các chất lỏng khác	0 đến 0,95 *

Chú thích: “*”: Hệ số ngập thể tích khoang của các khoang bị nước chiếm một phần phải tương thích với lượng chất lỏng được chờ trong khoang.

1.7.3 Các chất lỏng chứa trong kết

Bất cứ hư hỏng nào làm thủng kết chứa chất lỏng thì hàng trong kết được coi là bị mất hoàn toàn và được thay thế bằng nước biển cho đến mức của mặt phẳng cân bằng cuối cùng.

SỬA ĐỔI 1: 2016 QCVN 01: 2008/BGTVT

1.7.4 Chia khoang kín nước trong phạm vi lỗ thủng lớn nhất

Mỗi vách ngăn kín nước nằm trong phạm vi lỗ thủng lớn nhất nêu ở 1.5.1 và được xem là chịu hư hỏng ở các vị trí nêu ở 1.8.1 đều phải được giả thiết là bị thủng. Nếu lỗ thủng nhỏ hơn lỗ thủng lớn nhất được xét phù hợp với 1.5.2 thì chỉ có các vách ngăn kín nước hoặc nhóm các vách kín nước trong phạm vi bao bọc của lỗ thủng nhỏ hơn đó được giả định là bị thủng.

1.7.5 Ngập không đối xứng

Tàu phải được thiết kế sao cho giảm được đến mức độ nhỏ nhất kết hợp với việc bố trí hiệu quả sự ngập không đối xứng.

1.7.6 Thiết bị cân bằng

Thiết bị cân bằng tàu yêu cầu phương tiện hỗ trợ cơ khí như các van hoặc các ống thẳng bằng, nếu có lắp đặt thì không được coi là nhằm mục đích giảm góc nghiêng ngang hoặc đạt được phạm vi ổn định dư tối thiểu để thỏa mãn các yêu cầu của 1.9, và độ ổn định dư trừ toàn bộ phải được duy trì ở tất cả các giai đoạn sử dụng cân bằng. Các khoang được nối bằng các ống dẫn có tiết diện ngang lớn có thể được xem là chung.

1.7.7 Bố trí chống ngập tiếp theo

Nếu các ống, ống dẫn, đường ống hoặc đường hầm được đặt trong phạm vi thủng giả định, như đã nêu ở 1.5 thì sự bố trí phải làm sao để sự ngập tiếp theo không thể theo đó mà lan rộng ra các khoang khác ngoài các khoang giả định bị ngập đối với mỗi trường hợp thủng.

1.7.8 Tính nổi của thượng tầng

1 Tính nổi của bất kỳ phần thượng tầng nào ngay trên chỗ thủng ở mạn thì không được tính tới. Tuy nhiên, các phần không bị ngập của thượng tầng bên ngoài phạm vi lỗ thủng có thể được tính đến với điều kiện là:

- (1) Chúng được tách biệt khỏi khoang bị hỏng bởi các vách ngăn kín nước và các yêu cầu ở 1.9.2-1(1) về các khoang nguyên vẹn này được tuân thủ; và
- (2) Các lỗ khoét trong các vách ngăn đó có khả năng đóng được nhờ các cửa kín nước kiểu trượt được điều khiển từ xa và các lỗ khoét không được bảo vệ thì không bị ngập trong phạm vi ổn định dư tối thiểu được quy định ở 1.9.3-1(1). Tuy nhiên, sự ngập của các lỗ khoét khác có khả năng đóng kín bằng cửa kín thời tiết có thể được chấp nhận.

1.8 Tiêu chuẩn lỗ thủng

1.8.1 Phạm vi lỗ thủng giả định

1 Tàu phải có khả năng nổi khi xảy ra thủng như nêu ở 1.5 với các giả thiết ngập ở 1.7 tới mức độ được xác định bởi loại tàu theo các tiêu chuẩn sau:

- (1) Tàu loại I phải nổi được khi bị thủng ở bất kỳ chỗ nào trên suốt chiều dài của tàu;
- (2) Tàu loại II dài hơn 150 m phải nổi được khi bị thủng ở bất kỳ chỗ nào trên suốt chiều dài của tàu;

- (3) Tàu loại II dài từ 150 m trở xuống phải nổi được khi bị thủng ở bất kỳ chỗ nào trên suốt chiều dài tàu, trừ lỗ thủng liên quan đến một trong hai vách ngăn buồng máy được bố trí phía lái;
- (4) Tàu loại III dài hơn 225 m phải nổi được khi bị thủng ở bất kỳ chỗ nào trên suốt chiều dài tàu;
- (5) Tàu loại III có chiều dài lớn hơn hoặc bằng 125 m và nhỏ hơn hoặc bằng 225 m phải nổi được khi bị thủng ở bất kỳ chỗ nào trên suốt chiều dài tàu, trừ lỗ thủng liên quan đến một trong hai vách ngăn buồng máy được bố trí phía lái;
- (6) Tàu loại III có chiều dài nhỏ hơn 125 m phải nổi được khi bị thủng ở bất kỳ chỗ nào trên suốt chiều dài tàu, trừ lỗ thủng liên quan đến buồng máy được bố trí phía lái. Tuy nhiên khả năng chịu được ngập nước buồng máy phải được Đăng kiểm xem xét riêng.

1.8.2 Các biện pháp thay thế

Trong trường hợp các tàu nhỏ loại II và III mà không thỏa mãn đầy đủ các yêu cầu tương ứng của 1.8.1-1(3) và 1.8.1-1(6), thì Đăng kiểm chỉ có thể xem xét miễn giảm với điều kiện có các biện pháp thay thế để duy trì được cùng một mức độ an toàn.

1.9 Yêu cầu chống chìm

1.9.1 Quy định chung

Các tàu phải có khả năng nổi khi bị thủng giả định như nêu ở 1.5 với các tiêu chuẩn như nêu ở 1.8 trong điều kiện cân bằng ổn định và chúng phải thỏa mãn 1.9.1 và 1.9.2.

1.9.2 Tiêu chuẩn ổn định ở giai đoạn ngập nước bất kỳ

1 Ở một giai đoạn ngập nước bất kỳ, các yêu cầu phải tuân theo như sau:

- (1) Đường nước, có tính đến độ tăng chìm, nghiêng ngang và chúi, phải thấp hơn mép dưới của một lỗ khoét bất kỳ mà qua đó có thể xảy ra sự ngập tiếp theo hoặc do tràn. Những lỗ khoét như vậy phải bao gồm cả ống thông hơi và các lỗ khoét được đóng bằng các cửa kín thời tiết hoặc các nắp hầm và có thể loại trừ các lỗ khoét được đóng bằng nắp đậy kín nước và các cửa húp lô kín nước, các nắp hầm kín nước của các két hàng nhô duy trì tính nguyên vẹn cao của boong, các cửa kín nước kiểu trượt điều khiển từ xa và các cửa sổ mạn có kiểu không mở được;
- (2) Góc nghiêng ngang lớn nhất do ngập nước không đối xứng không được vượt quá 25° , nhưng nếu không xảy ra ngập boong thì góc này được phép đến 30° ;
- (3) Dự trữ ổn định trong các giai đoạn ngập trung gian phải thỏa mãn các yêu cầu của Đăng kiểm. Tuy nhiên, nó không được nhỏ hơn đáng kể so với những yêu cầu ở 1.9.3.

1.9.3 Tiêu chuẩn ổn định ở trạng thái cân bằng cuối cùng sau ngập nước

1 Ở trạng thái cân bằng cuối cùng sau khi ngập các yêu cầu phải tuân theo như sau:

- (1) Đường cong tay đòn ổn định phải có giới hạn tối thiểu là 20° so với vị trí cân bằng cùng với tay đòn dự trữ ổn định lớn nhất ít nhất bằng 0,1 m trong phạm vi 20° , phần ở bên dưới đường cong trong phạm vi này không nhỏ hơn 0,0175 m.Rad. Các lỗ khoét không được bảo vệ thì không được ngập nước ở trong phạm vi này trừ khi khoang liên quan giả định bị ngập nước. Trong phạm vi này cho phép các lỗ

SỬA ĐỔI 1: 2016 QCVN 01: 2008/BGTVT

khoét được nêu ở 1.9.2-1(1) và các lỗ khoét khác có khả năng đóng kín thời tiết có thể cho phép bị ngập nước;

- (2) Nguồn năng lượng sự cố phải có khả năng hoạt động.

www.LuatVietnam.vn

CHƯƠNG 2 BỐ TRÍ TRÊN TÀU**2.1 Cách ly hàng****2.1.1 Cách ly các két chứa hàng hoặc cặn hàng**

Trừ khi được quy định khác đi, các két chứa hàng và cặn của hàng thuộc Quy chuẩn này phải được cách ly khỏi khu buồng sinh hoạt, buồng phục vụ, buồng máy, két nước uống và các kho chứa thực phẩm bằng khoang cách ly, khoang trống, buồng bơm hàng, buồng bơm, két trống, két dầu đốt và các khoang tương tự khác.

2.1.2 Cách ly các hàng hóa có phản ứng nguy hiểm với các hàng khác

1 Các hàng, cặn hàng hoặc hỗn hợp các hàng có phản ứng nguy hiểm với các hàng, cặn hàng hoặc hỗn hợp các hàng khác phải thỏa mãn các yêu cầu sau:

- (1) Được cách ly với hàng hóa khác bằng khoang cách ly, khoang trống, buồng bơm hàng, buồng bơm, két trống hoặc khoang chứa loại hàng có khả năng kết hợp lẫn nhau;
- (2) Có các hệ thống bơm và ống tách biệt không đi qua các két hàng khác có chứa các hàng như vậy, trừ khi được đặt trong đường hầm; và
- (3) Có hệ thống thông hơi tách biệt cho két.

2.1.3 Hệ thống đường ống hàng

Hệ thống đường ống hàng không được đi qua buồng sinh hoạt, buồng phục vụ hoặc buồng máy không phải là buồng bơm hàng hoặc buồng bơm.

2.1.4 Các khoang chứa hàng

Các loại hàng hóa thuộc Quy chuẩn này không được chở trong các két mút mũi hoặc mút đuôi.

2.2 Buồng sinh hoạt, buồng phục vụ, buồng máy và các trạm điều khiển**2.2.1 Bố trí**

Không được bố trí buồng sinh hoạt, buồng phục vụ hay trạm điều khiển trong khu vực hàng trừ khi nằm trên phần nhô của buồng bơm hàng hay buồng bơm phù hợp với các quy định tại 4.5.1 và 4.5.2-1 đến 4.5.2-4 Chương 4 Phần 5 của QCVN 21: 2015/BGTVT và không có két hàng hoặc két lửng nào bố trí ở sau đầu trước của buồng sinh hoạt.

2.2.2 Vị trí của đầu hút không khí và các lỗ khoét

Để tránh hơi nguy hiểm, phải xem xét kỹ vị trí của các cửa đầu hút không khí và các lỗ khoét vào buồng sinh hoạt, buồng phục vụ và buồng máy, các trạm điều khiển phù hợp với hệ thống đường ống hàng và các hệ thống thông hơi cho hàng.

2.2.3 Lối vào, cửa hút không khí và cửa vào các buồng sinh hoạt, buồng phục vụ, buồng máy và trạm điều khiển

Lối vào, cửa hút không khí và các cửa vào buồng sinh hoạt, buồng phục vụ và buồng máy, trạm điều khiển không được đối diện với khu vực hàng. Chúng phải được bố trí ở vách cuối không đối diện với khu vực hàng và/hoặc ở phía mạn ngoài của thượng tầng hoặc lầu ở khoảng cách ít nhất là 4% chiều dài tàu (L) nhưng không nhỏ hơn 3 m từ đầu của thượng tầng hoặc lầu đối diện với khu vực hàng. Tuy nhiên, khoảng cách này không cần vượt quá 5 m. Không được bố trí cửa ra vào trong phạm vi trên, trừ trường hợp có

SỬA ĐỔI 1: 2016 QCVN 01: 2008/BGTVT

thể lắp đặt các cửa ra vào các khoang không có lối vào các buồng sinh hoạt, buồng phục vụ, trạm điều khiển, ví dụ như buồng điều khiển hàng và các kho chứa. Nếu các cửa ra vào như thế được lắp đặt, các vách của khoang phải được bọc bằng kết cấu A-60. Các tấm được lắp ghép bằng bu lông để tháo dỡ máy móc có thể được lắp ở giới hạn nêu trên. Các cửa ra vào và cửa sổ của buồng lái có thể bố trí trong giới hạn nêu trên chúng được thiết kế để có thể đảm bảo đóng kín khí và hơi cho buồng lái một cách nhanh chóng và hiệu quả. Các cửa sổ và cửa húp lô đối diện với khu vực hàng và ở 2 mạn của thượng tầng và lầu trong giới hạn được nêu ở trên phải có kiểu cố định (không mở). Các cửa húp lô đó ở tầng thứ nhất trên boong chính phải có nắp bằng thép hoặc vật liệu tương đương ở bên trong.

2.3 Buồng bơm hàng

2.3.1 Bố trí các buồng bơm hàng

1 Các buồng bơm hàng phải được bố trí sao cho đảm bảo:

- (1) Lối đi không bị cản trở vào bất kỳ lúc nào từ sàn cầu thang và sàn buồng; và
- (2) Lối đi không bị cản trở đối với một người có mang theo các trang bị bảo vệ cá nhân đến các van cần thiết để làm hàng.

2.3.2 Thiết bị thường trực để đưa người bị thương lên

Các thiết bị thường trực phải được bố trí để đưa người bị thương lên bằng dây cáp cứu mà không có chướng ngại vật nhô ra.

2.3.3 Lắp đặt các lan can bảo vệ

Các lan can bảo vệ phải được lắp đặt trên tất cả các cầu thang và sàn boong.

2.3.4 Cầu thang lên xuống

Các cầu thang thường được sử dụng không được lắp thẳng đứng và phải có các sàn nghỉ ở những khoảng cách hợp lý.

2.3.5 Phương tiện xả hàng và nước bẩn đáy tàu

Phải trang bị các phương tiện để hút khô và xử lý bất kỳ sự rò rỉ nào có khả năng xảy ra từ các bơm hàng và các van trong buồng bơm hàng. Hệ thống hút khô phục vụ cho buồng bơm hàng phải có khả năng vận hành được từ bên ngoài buồng bơm hàng. Phải bố trí một hoặc vài két lắng để chứa nước bẩn đáy tàu hoặc nước rửa két. Phải trang bị bích nối Quốc tế hoặc các phương tiện khác để chuyển các chất lỏng bị ô nhiễm lên các phương tiện tiếp nhận trên bờ.

2.3.6 Đồng hồ áp lực xả của bơm

Đồng hồ áp lực xả của bơm phải được trang bị bên ngoài buồng bơm hàng.

2.3.7 Tính kín khí ở các vách ngăn và boong có trục xuyên qua

Nếu máy được dẫn động bằng hệ trục xuyên qua vách ngăn hay boong phải lắp các đệm kín khí được bôi trơn tốt hoặc các phương tiện khác bảo đảm tính kín khí ở vùng vách và boong đó.

2.4 Lối ra vào các khoang ở khu vực hàng

2.4.1 Quy định chung

Lối ra vào các khoang cách ly, kết dẫn, kết hàng và các khoang khác trong khu vực hàng phải trực tiếp từ boong hờ và bảo đảm việc kiểm tra được chúng được một cách toàn diện. Lối vào các khoang đáy đôi có thể qua một buồng bơm hàng, buồng bơm, khoang cách ly sâu, hầm ống hay các buồng tương tự, nhưng phải xem xét đến điều kiện thông gió.

2.4.2 Kích thước thông nhỏ nhất của các lỗ lên xuống nằm ngang

Kích thước của lối vào qua các lỗ khoét nằm ngang, các nắp hầm hoặc lỗ người chui phải đủ để một người mang các thiết bị thở có bình chứa khí và các thiết bị bảo vệ lên xuống bất kỳ một cầu thang nào mà không bị cản trở và thuận tiện cho việc đưa một người bị thương lên từ đáy khoang. Kích thước lỗ thông nhỏ nhất không được nhỏ hơn 600 mm x 600 mm.

2.4.3 Kích thước thông nhỏ nhất của lối ra vào thẳng đứng và bố trí các lỗ khoét theo phương thẳng đứng

Với lối vào qua các lỗ khoét thẳng đứng hoặc lỗ người chui để ra vào qua toàn bộ chiều dài và rộng của khoang không được nhỏ hơn 600 mm x 800 mm, với chiều cao mép dưới không lớn hơn 600 mm tính từ tôn đáy tàu trừ khi có bố trí các tấm sàn trơn trượt hoặc các bậc thang.

2.4.4 Các kích thước nhỏ hơn của lỗ trên lỗ khoét

Các kích thước nhỏ hơn có thể được xem xét trong các trường hợp đặc biệt nếu khả năng qua lại các lỗ như vậy hoặc đưa người bị thương ra được.

2.5 Hệ thống hút khô và dẫn

2.5.1 Quy định chung

Các bơm, đường ống dẫn, đường ống thông hơi và thiết bị tương tự khác phục vụ các kết dẫn cố định phải độc lập với các thiết bị tương tự phục vụ kết hàng và phải độc lập với chính các kết hàng. Các hệ thống xả của các kết dẫn cố định nằm kề với các kết hàng phải ở bên ngoài buồng máy và buồng sinh hoạt. Các hệ thống nạp có thể ở trong buồng máy với điều kiện chúng phải đảm bảo việc nạp từ mức boong của kết và có lắp các van một chiều.

2.5.2 Nạp nước dẫn vào các kết hàng

Việc nạp nước dẫn vào các kết hàng có thể được bố trí từ độ cao mặt boong bằng các bơm phục vụ cho kết dẫn cố định, với điều kiện ống nạp không nối cố định với các kết hàng hoặc ống dẫn và được lắp các van một chiều.

2.5.3 Hệ thống bơm hút khô cho các khoang ở khu vực hàng

Hệ thống hút khô cho các buồng bơm, buồng bơm hàng, khoang trống, các kết lửng, các kết đáy đôi và những khoang tương tự phải được đặt hoàn toàn trong khu vực hàng, trừ các khoang trống, các kết đáy đôi và kết dẫn được cách ly khỏi các kết chứa hàng hoặc cận hàng bằng các vách đôi.

2.6 Nhận dạng bơm và đường ống

Phải có dấu hiệu phân biệt rõ ràng các bơm, van và đường ống để nhận dạng công việc và các khoang mà chúng phục vụ.

SỬA ĐỔI 1: 2016 QCVN 01: 2008/BGTVT

2.7 Hệ thống nạp và xả hàng ở mũi hoặc đuôi tàu

2.7.1 Quy định chung

Hệ thống ống hàng có thể được phép bố trí để nạp và xả hàng ở mũi và đuôi tàu. Không cho phép dùng các trang thiết bị di động.

2.7.2 Hệ thống nạp và xả hàng ở mũi và đuôi tàu

Không cho phép sử dụng các đường ống nạp và xả hàng ở mũi và đuôi tàu để chuyển các sản phẩm yêu cầu phải chờ ở tàu loại I. Không cho phép sử dụng các đường ống nạp và xả hàng ở mũi và đuôi tàu để chuyển các loại hàng tỏa ra hơi độc yêu cầu phải phù hợp với 14.12.1, trừ khi được Đăng kiểm chấp thuận riêng.

2.7.3 Các yêu cầu với đường ống

1 Ngoài các yêu cầu ở 4.1, những quy định sau được áp dụng:

- (1) Đường ống ở bên ngoài khu vực hàng phải được đặt ở trên boong hờ về phía trong tàu cách ít nhất 760 mm. Đường ống như vậy phải được nhận dạng rõ ràng và được lắp các van chặn ở chỗ nối của nó với hệ thống ống hàng nằm trong khu vực hàng. Tại vị trí này, nó cũng phải có khả năng cách ly nhờ đoạn ống nối tháo rời và các bích tịt khi không được sử dụng;
- (2) Đầu nối với bờ phải có các van chặn và bích tịt;
- (3) Đường ống phải được hàn giáp mép ngấu hoàn toàn và được kiểm tra toàn bộ bằng tia X. Chỉ được phép nối bích trên đường ống nằm trong khu vực hàng và ở chỗ đầu nối bờ;
- (4) Phải trang bị các tấm chắn văng tõe ở các chỗ nối nêu ở (1) cũng như các khay thu gom có đủ thể tích cùng với phương tiện dùng để tháo khô;
- (5) Đường ống phải tự xả về khu vực hàng và tốt nhất là vào két hàng. Những thiết bị khác để tháo khô đường ống có thể được xem xét nếu chúng có tác dụng tương tự;
- (6) Phải bố trí các hệ thống để cho phép đường ống được tẩy sạch sau khi sử dụng và giữ cho kín khí khi không sử dụng. Các ống thông hơi liên quan tới việc làm sạch phải được bố trí trong khu vực hàng. Các chỗ nối thích hợp vào đường ống phải có van chặn và bích tịt.

2.7.4 Các cửa ra vào, đầu hút gió, và các lỗ khoét vào buồng sinh hoạt, buồng phục vụ, buồng máy và các trạm điều khiển

Các cửa ra vào, đầu hút gió và lỗ khoét vào các buồng sinh hoạt, buồng phục vụ, buồng máy, các trạm điều khiển không được đối diện với chỗ đầu nối bờ của hệ thống nạp và xả hàng ở mũi và đuôi tàu. Chúng phải được đặt ở phía mạn của thượng tầng hoặc lầu ở khoảng cách ít nhất là 4% chiều dài tàu, nhưng không nhỏ hơn 3 m kể từ đầu của lầu đối diện đầu nối bờ của hệ thống nạp và xả hàng ở mũi và đuôi tàu. Tuy nhiên, khoảng cách này không cần vượt quá 5 m. Các cửa sổ mạn đối diện chỗ đầu nối bờ và trên các mạn của thượng tầng hoặc lầu ở trong phạm vi khoảng cách kể trên phải là kiểu cố định (không mở). Thêm vào đó, trong thời gian hệ thống nạp và xả hàng ở mũi hoặc đuôi tàu đang làm việc, tất cả các cửa ra vào, lỗ và các cửa thông khác ở mạn tương ứng hoặc lầu phải được đóng kín. Đối với các tàu nhỏ, khi không thể thỏa mãn 3.2.3 và quy định này, Đăng kiểm có thể cho phép giảm nhẹ các yêu cầu trên.

2.7.5 Tắm chắn cho các ống hơi và các lỗ khoét khác

Các ống thông hơi và các lỗ khoét khác của các khoang kín không được liệt kê ở 2.7.4 phải được che chắn khỏi mọi sự văng tóe có thể xảy ra do vỡ vòi hoặc chỗ nối.

2.7.6 Lối thoát sự cố

Các lối thoát sự cố phải không được kết thúc trong các thành quây theo yêu cầu ở 2.7.7 hoặc ở bên trong khoảng cách 3 m qua thành quây.

2.7.7 Thành quây chống tràn

Phải trang bị thành quây liên tục có độ cao thích hợp giữ chất tràn ở trên boong và tránh tràn vào khu vực buồng sinh hoạt và buồng phục vụ.

2.7.8 Trang thiết bị điện trong phạm vi thành quây chống tràn

Các trang bị điện trong phạm vi thành quây theo yêu cầu ở 2.7.7 hoặc ở trong khoảng cách 3 m qua thành quây phải thỏa mãn các yêu cầu ở Chương 9 của Quy chuẩn này.

2.7.9 Hệ thống chữa cháy

Hệ thống chữa cháy đối với khu vực nạp và xả hàng ở mũi và đuôi tàu phải thỏa mãn 10.3.16.

2.7.10 Các yêu cầu khác đối với việc nối bờ của hệ thống hàng

Các phương tiện liên lạc giữa trạm điều khiển hàng và vị trí nối với bờ của hệ thống hàng phải được trang bị và được chứng nhận là an toàn, nếu cần. Cần trang bị để đóng từ xa các bơm hàng từ vị trí đầu nối bờ của hệ thống hàng.

2.8 Các yêu cầu về vận hành

2.8.1 Phạm vi áp dụng

Các quy định ở 2.8 không phải là các điều kiện để duy trì cấp tàu nhưng chủ tàu, thuyền trưởng hoặc những người khác có trách nhiệm với hoạt động của tàu phải thực hiện kiểm tra theo quy định.

2.8.2 Đường ống hàng để nạp và xả hàng ở mũi và đuôi tàu

Các đường ống nạp và xả hàng ở mũi và đuôi tàu không được dùng để chuyển các sản phẩm yêu cầu phải chở bằng tàu loại I. Các đường ống nạp và xả hàng ở mũi và đuôi tàu không dùng để chuyển các hàng tỏa ra hơi độc yêu cầu phải thỏa mãn 14.12.1, trừ khi được chính quyền đồng ý.

2.8.3 Lối vào cửa hút gió và các lỗ khoét vào buồng sinh hoạt, phục vụ và buồng máy, các trạm điều khiển

Trong khi hệ thống nạp và xả hàng ở mũi và đuôi tàu đang hoạt động, tất cả các cửa, lỗ, các cửa thông khác trên mạn tương ứng của thượng tầng hoặc lầu phải được đóng kín.

CHƯƠNG 3 BIỆN PHÁP CHỮA HÀNG

3.1 Định nghĩa

3.1.1 Két rời

"Két rời" là một khoang chứa hàng không tiếp giáp với kết cấu thân tàu hoặc không phải là một phần của kết cấu thân tàu. Két rời được chế tạo và lắp đặt sao cho khử được hoặc giảm tối thiểu được ứng suất do ứng suất hoặc chuyển động của kết cấu kề cận của thân tàu. Két rời không đóng góp vào tính nguyên vẹn kết cấu của thân tàu.

3.1.2 Két liền vỏ

"Két liền vỏ" là một khoang chứa hàng tạo thành một phần của thân tàu, có thể chịu ứng suất tương tự và bởi cùng những tải trọng đã gây ứng suất cho kết cấu tiếp giáp của thân tàu và két liền vỏ thường đóng góp vào tính nguyên vẹn kết cấu thân tàu.

3.1.3 Két trọng lực

"Két trọng lực" là két có áp suất thiết kế không lớn hơn 0,07 MPa đo ở đỉnh két. Két trọng lực có thể là két rời hoặc két liền vỏ. Két rời được kết cấu và thử nghiệm theo các tiêu chuẩn của Đăng kiểm, có xét đến nhiệt độ trong khi vận chuyển và tỷ trọng tương đối của hàng hóa.

3.1.4 Két áp lực

"Két áp lực" là két có áp suất thiết kế lớn hơn 0,07 MPa. Két áp lực là một két rời có hình dạng cho phép áp dụng những chỉ tiêu thiết kế của bình chịu áp lực theo tiêu chuẩn của đăng kiểm.

3.2 Thiết kế và kết cấu

3.2.1 Quy định chung

1 Thiết kế và kết cấu của két trọng lực liền vỏ, két trọng lực lửng trụ rời và két áp lực rời phải theo các yêu cầu từ (1) đến (5) sau đây. Các loại két khác phải được Đăng kiểm xét thẩm định riêng biệt.

(1) Đối với các tải trọng và ứng suất giả định của khoang hàng phải xét đến tải trọng ở (a), tải trọng và ứng suất kết hợp nêu ở từ (b) đến (g).

(a) Tải trọng tác động khi thử nghiệm két;

(b) Tải trọng tĩnh do hàng hóa;

(c) Tải trọng động do chuyển động của tàu trên biển;

(d) Áp suất thiết kế của van an toàn của két, nếu cần thiết;

(e) Ứng suất phát sinh trong kết cấu thân tàu, nếu cần thiết;

(f) Ứng suất nhiệt, nếu cần thiết;

(g) Trọng lượng của két, áp suất ngoài và tải trọng ngoài tác động lên két, nếu cần thiết.

(2) Đối với những két hàng chứa không đầy, phải xét đến ảnh hưởng của áp suất động do hàng hóa được chứa không đầy;

(3) Đối với những két hàng dùng để chứa những hàng hóa có nhiệt độ chênh lệch nhiều so với nhiệt độ của khí quyển, phải đặc biệt quan tâm để trang bị những phương tiện

ngăn sự tăng nhanh ứng suất nhiệt. Điều đó có thể đạt được bằng cách trang bị những thiết bị hâm nóng trước hoặc làm lạnh trước kết hàng và các phụ tùng, thiết bị của kết;

- (4) Đối với những tàu có kết hàng quá dài hoặc quá rộng phải đặt những phương tiện phù hợp để giảm áp suất động bổ sung của hàng hóa do chuyển động của tàu trên biển. Điều đó có thể đạt được bằng cách đặt các vách va đập;
- (5) Đối với kết hàng có lớp lót hoặc lớp cách ly bên trong, phải thử nghiệm các tính chất của vật liệu được dùng, phải có phương pháp công nghệ và kết cấu chi tiết để đảm bảo rằng chúng thỏa mãn các tính năng thiết kế khi được hoàn thành.

3.2.2 Kết trọng lực

- 1 Nói chung kích thước, kết cấu của kết hàng phải tuân theo các quy định tương ứng của Chương 12 và Chương 27 Phần 2A của QCVN 21: 2015/BGTVT đối với kết cấu khoang hàng của tàu dầu, có xét đến tải trọng và ứng suất nêu ở 3.2.1-1(1).
- 2 Kỹ thuật hàn kết trọng lực phải phù hợp với các quy định ở 27.13 Chương 27 Phần 2A của QCVN 21: 2015/BGTVT trong đó F3 của Bảng 2A/27.20 phải được thay bằng F2.
- 3 Kết trọng lực lừng trụ rời phải theo các yêu cầu ở -1 và -2 và các yêu cầu từ (1) đến (4) sau đây:
 - (1) Kết cấu đỡ kết trọng lực lừng trụ rời phải được kết cấu đủ khỏe để chịu được trọng lượng của kết và tải trọng do chuyển động của tàu, phải sao cho không phát sinh tải trọng tập trung quá lớn tác động lên thân tàu và lên kết;
 - (2) Kết cấu đỡ kết trọng lực lừng trụ rời chứa hàng hóa có nhiệt độ chênh lệch nhiều so với nhiệt độ khí quyển phải hạn chế được sự co giãn của kết do sự thay đổi của nhiệt độ;
 - (3) Phải có biện pháp để ngăn chặn sự xô dịch của kết do chuyển động hoặc va đập của tàu. Ngoài ra, cũng phải có biện pháp để ngăn chặn kết bị nổi lên khi khoang tàu đặt kết bị ngập nước;
 - (4) Kết trọng lực lừng trụ rời phải được kết cấu và lắp đặt sao cho khử được khả năng phát triển ứng suất tập trung quá lớn, và các góc kết phải lượn tròn trừ khi có những quy định khác của Đăng kiểm.

3.2.3 Kết áp lực

- 1 Kết áp lực phải ít nhất thỏa mãn các yêu cầu đối với bình chịu áp lực nhóm II quy định ở Sửa đổi 1 : 2015 QCVN 72: 2013/BGTVT, với áp suất thiết kế lớn hơn hoặc bằng 1,5 tổng của áp suất do tải trọng quy định ở 3.2.1-1(1)(b) và áp suất nêu ở 3.2.1-1(1)(d). Nếu dùng phương pháp tăng áp suất khí để chuyển hàng thì áp suất thiết kế kết áp lực phải không được nhỏ hơn 0,3 MPa.

3.3 Những yêu cầu về loại kết dùng cho những sản phẩm đặc biệt

3.3.1 Những yêu cầu về loại kết dùng cho những sản phẩm đặc biệt

Những yêu cầu về thiết kế và lắp đặt các loại kết dùng cho những sản phẩm đặc biệt được nêu ở cột "f" của Phụ lục.

CHƯƠNG 4 CHUYỂN HÀNG

4.1 Kích thước đường ống

4.1.1 Chiều dày thành ống

Theo các điều kiện ở 4.1.4, chiều dày (t) của các ống không được nhỏ hơn:

$$t = \frac{t_0 + b + c}{1 - a/100} \quad (\text{mm})$$

Trong đó:

t_0 : Chiều dày lý thuyết;

$$t_0 = PD/(2Ke + P) \quad (\text{mm}).$$

P : Áp suất tính toán (MPa) được quy định ở 4.1.2;

D : Đường kính ngoài (mm);

K : Ứng suất cho phép (N/mm^2) được nêu ở 4.1.5;

e : Hệ số bền mối hàn, bằng 1,0 đối với các ống liền và các ống hàn dọc hoặc xoáy ốc, được sản xuất ở các nhà máy chế tạo ống hàn được Đăng kiểm công nhận và có chất lượng tương đương ống liền khi mối hàn được kiểm tra không phá hủy theo quy định của Đăng kiểm. Đối với các trường hợp khác, giá trị $e < 1,0$ có thể được Đăng kiểm xác định cụ thể dựa vào quy trình sản xuất;

b : Lượng bổ sung cho uốn (mm). Giá trị b phải được chọn sao cho ứng suất tính được tại chỗ uốn chỉ do áp suất bên trong gây ra không vượt quá ứng suất cho phép. Khi không làm được như thế, b không được nhỏ hơn giá trị sau:

$$b = \frac{Dt_0}{2,5r} \quad (\text{mm})$$

Trong đó:

r : Bán kính uốn trung bình (mm);

c : Độ ăn mòn cho phép được Đăng kiểm chấp nhận (mm);

a : Dung sai chế tạo âm đối với chiều dày (%).

4.1.2 Áp suất tính toán của hệ thống ống

Áp suất tính toán P trong công thức tính t_0 ở 4.1.1 là áp suất dư lớn nhất mà hệ thống có thể chịu tác động trong khi làm việc, có lưu ý đến áp suất đặt cao nhất của van an toàn bất kỳ trên hệ thống.

4.1.3 Áp suất tính toán của hệ thống không được bảo vệ bằng van an toàn

1 Đường ống và các bộ phận của hệ thống ống không được bảo vệ bằng một van an toàn hoặc có thể bị cách ly khỏi van an toàn của chúng thì ít nhất phải được thiết kế ở áp suất lớn nhất trong các áp suất dưới đây:

- (1) Áp suất hơi bão hòa ở 45 °C, đối với các hệ thống ống và bộ phận có thể chứa một lượng chất lỏng;

- (2) Áp suất đặt của van an toàn trên cửa đẩy của bơm nối với chúng;
- (3) Cột áp tổng cực đại có thể có ở cửa đẩy của bơm nối với chúng khi bơm không có van an toàn.

4.1.4 Áp suất tính toán nhỏ nhất

Áp suất tính toán không được nhỏ hơn 1 MPa, trừ trường hợp đối với các đường ống hồ dầu không được nhỏ hơn 0,5 MPa.

4.1.5 Ứng suất cho phép đối với các ống

Đối với các ống, ứng suất cho phép được xét ở trong công thức tính t_0 ở 4.1.1 là giá trị nhỏ hơn trong các giá trị sau:

$$\frac{R_m}{A} \quad \text{hoặc} \quad \frac{R_e}{B}$$

Trong đó:

- R_m : Giới hạn bền kéo danh nghĩa nhỏ nhất ở nhiệt độ môi trường (N/mm^2);
- R_e : Giới hạn chảy danh nghĩa nhỏ nhất tại nhiệt độ môi trường (N/mm^2). Nếu đường cong ứng suất biến dạng không cho biết một giới hạn chảy rõ ràng thì dùng giới hạn chảy quy ước 0,2%;
- A và B : Phải có giá trị ít nhất là $A = 2,7$ và $B = 1,8$.

4.1.6 Tiêu chuẩn thiết kế đường ống

- 1 Chiều dày thành ống tối thiểu phải tương ứng với Bảng 3/9.6(1) Chương 9 Phần 3 của Sửa đổi 1 : 2015 QCVN 72: 2013/BGTVT.
- 2 Khi cần độ bền để tránh hư hỏng, bề gập, bị võng hay oằn xuống quá mức do trọng lượng ống và lượng chứa trong ống và do các tải trọng đè lên từ các kết cấu đỡ, do võng vỏ tàu hoặc các nguyên nhân khác, chiều dày thành ống phải được tăng lên quá chiều dày được yêu cầu ở 4.1.1 hoặc nếu điều này không thể thực hiện được hay có khả năng gây áp suất cục bộ quá lớn thì những tải trọng này phải được giảm bớt, được bảo vệ phòng tránh hoặc loại bỏ bằng các phương pháp thiết kế khác.
- 3 Các mặt bích, van và các phụ tùng khác phải theo Sửa đổi 1 : 2015 QCVN 72: 2013/BGTVT, có lưu ý đến áp suất tính toán được nêu ở 4.1.2.

4.2 Chế tạo đường ống và các chi tiết nối ống

4.2.1 Phạm vi áp dụng

Các yêu cầu của mục này áp dụng cho đường ống ở bên trong và ngoài các kết hàng. Tuy nhiên Đăng kiểm có thể chấp nhận giảm nhẹ những yêu cầu này đối với những đường ống hồ dầu và đối với đường ống ở bên trong các kết hàng trừ đường ống hàng phục vụ các khoang hàng khác.

4.2.2 Mối nối của đường ống hàng

- 1 Đường ống hàng phải được nối bằng cách hàn, trừ:
 - (1) Các mối nối với các van chặn đã được chấp nhận và các ống giãn nở;
 - (2) Các mối nối ngoại lệ khác được Đăng kiểm chấp thuận riêng.

SỬA ĐỔI 1: 2016 QCVN 01: 2008/BGTVT

4.2.3 Nối trực tiếp các ống không có bích

1 Việc nối trực tiếp các ống không có bích phải như sau:

- (1) Các mối nối hàn giáp mép ngấu hoàn toàn ở góc mối hàn có thể được dùng trong mọi trường hợp;
- (2) Các mối nối hàn lồng với các ống lồng và việc hàn liên kết có các kích thước thỏa mãn yêu cầu Đăng kiểm chỉ được dùng cho các ống có đường kính ngoài nhỏ hơn hoặc bằng 50 mm. Mối nối kiểu này không chấp nhận được dùng khi có khả năng xảy ra sự ăn mòn khe hở;
- (3) Các mối nối bằng ren được Đăng kiểm chấp nhận chỉ được dùng cho các đường ống phụ và các đường ống dụng cụ đo có đường kính ngoài nhỏ hơn hoặc bằng 25 mm.

4.2.4 Nối bằng bích

Các bích phải có cổ được hàn kiểu ống lồng hoặc ống kẹp. Tuy vậy, bích kiểu hàn ống kẹp không được dùng với đường kính danh nghĩa trên 50 mm.

4.2.5 Các tiêu chuẩn đối với các bích

Các bích phải phù hợp với các tiêu chuẩn được Đăng kiểm chấp nhận về kiểu, chế tạo và thử nghiệm.

4.2.6 Mối nối dẫn nở

1 Mối nối dẫn nở dùng trong hệ thống đường ống phải như sau:

- (1) Phải có đoạn vòng hoặc uốn cong dẫn nở;
- (2) Ống xép có thể được Đăng kiểm xét riêng trong trường hợp cụ thể;
- (3) Không được sử dụng các mối nối trượt.

4.3 Hàn hệ thống ống

4.3.1 Hàn, xử lý nhiệt sau khi hàn và thử không phá hủy

Hàn, xử lý nhiệt sau khi hàn và thử không phá hủy phải được tiến hành theo các tiêu chuẩn được Đăng kiểm chấp nhận.

4.4 Các yêu cầu thử đối với đường ống

4.4.1 Phạm vi áp dụng

Những yêu cầu về thử của Phần này áp dụng cho đường ống ở bên trong và ngoài kết hàng. Tuy nhiên, Đăng kiểm có thể cho phép giảm nhẹ những yêu cầu này đối với đường ống bên trong kết hàng và đường ống hồ đầu.

4.4.2 Thử thủy lực

Sau lắp ráp, mỗi hệ thống ống hàng phải được thử thủy lực ít nhất bằng 1,5 lần áp suất tính toán. Khi các hệ thống ống hoặc các bộ phận của các hệ thống đã được chế tạo hoàn chỉnh và được trang bị toàn bộ phụ tùng, việc thử thủy lực có thể được tiến hành trước khi lắp đặt xuống tàu. Các mối hàn thực hiện tại tàu đều phải thử thủy lực ít nhất bằng 1,5 lần áp suất tính toán.

4.4.3 Thử rò rỉ

Sau khi lắp ráp xuống tàu, mỗi hệ thống ống hàng phải được thử rò rỉ với áp suất thử trong phụ thuộc vào phương pháp thử.

4.5 Bố trí đường ống**4.5.1 Quy định chung**

Đường ống hàng không được đặt dưới boong giữa mạn ngoài của các khoang chứa hàng và vỏ của tàu trừ khi khoảng cách theo yêu cầu để phòng hư hỏng (xem 2.6) được bảo đảm, nhưng những khoảng cách như thế có thể được giảm khi việc hỏng đường ống không làm rò rỉ hàng, với điều kiện là khoảng trống yêu cầu cho việc kiểm tra được bảo đảm.

4.5.2 Đường ống hàng bên dưới boong

1 Đường ống hàng nằm ở dưới boong chính có thể chạy từ khoang mà nó phục vụ và xuyên qua các vách ngăn của khoang hoặc ranh giới chung nằm dọc và ngang với các khoang hàng, kết dầm, các khoang trống, các buồng bơm hoặc buồng bơm hàng nằm kề sát với điều kiện là bên trong kết mà nó phục vụ đường ống đó được lắp một van chặn có thể điều khiển được từ boong thời tiết và tính tương hợp của hàng được đảm bảo trong trường hợp hỏng hóc của đường ống. Trường hợp ngoại lệ, nếu một khoang hàng kề với buồng bơm hàng, van chặn điều khiển được từ boong thời tiết có thể được đặt trên vách ngăn của kết về phía buồng bơm hàng nhưng phải lắp thêm một van vào giữa van trên vách và bơm hàng. Tuy nhiên, Đăng kiểm có thể chấp nhận một van hoạt động bằng thủy lực được bao bọc toàn bộ đặt ở bên ngoài kết hàng, với điều kiện là van đó:

- (1) Được thiết kế không có nguy cơ rò rỉ;
- (2) Được lắp trên vách ngăn của kết hàng mà nó phục vụ;
- (3) Được bảo vệ hợp lý tránh hư hỏng về cơ học;
- (4) Được lắp cách vỏ tàu một khoảng cách như được yêu cầu về phòng tránh hư hỏng;
- (5) Thao tác được từ boong thời tiết.

4.5.3 Van chặn được lắp ở đường ống hàng

Trong buồng bơm hàng bất kỳ, khi một bơm phục vụ nhiều kết thì phải lắp van chặn trên đường ống vào mỗi kết.

4.5.4 Các hầm ống

Đường ống hàng được đặt trong các hầm ống cũng phải tuân theo các yêu cầu ở 4.5.1 và 4.5.2. Các hầm ống phải thỏa mãn tất cả các yêu cầu của khoang về kết cấu, vị trí, thông gió và các yêu cầu đối với nguy cơ về điện. Khả năng tương hợp của hàng phải được bảo đảm trong trường hợp hỏng ống. Đường hầm không được có bất kỳ cửa thông nào khác ngoài cửa lên boong thời tiết và buồng bơm hàng hoặc buồng bơm.

4.5.5 Đường ống hàng đi qua vách ngăn

Đường ống hàng qua các vách ngăn phải được bố trí sao cho không gây ứng suất quá lớn tại vách ngăn và không được sử dụng các mặt bích bắt bằng bu lông qua vách.

SỬA ĐỔI 1: 2016 QCVN 01: 2008/BGTVT

4.6 Hệ thống điều khiển việc chuyển hàng

4.6.1 Quy định chung

- 1 Để điều khiển hàng một cách thỏa đáng, các hệ thống chuyển hàng phải được trang bị:
 - (1) Một van chặn có thể thao tác bằng tay trên mỗi đường nạp và xả của két đặt ở gần chỗ ống xuyên qua két, nếu có một bơm chìm riêng biệt dùng để xả hàng trong két hàng thì không yêu cầu van chặn trên đường xả của két đó;
 - (2) Một van chặn ở mỗi đầu nối ống mềm dẫn hàng;
 - (3) Các thiết bị dừng từ xa cho tất cả các bơm hàng và thiết bị tương tự.

4.6.2 Vị trí điều khiển

Vị trí điều khiển cần thiết trong lúc chuyển hoặc vận chuyển hàng được nêu trong Phần này, không phải loại ở trong các buồng bơm hàng đã được đề cập ở trong Phần này, không được đặt ở bên dưới boong thời tiết.

4.6.3 Các yêu cầu bổ sung

Đối với các sản phẩm hàng nhất định, các yêu cầu bổ sung về điều khiển việc chuyển hàng được nêu ở cột "o" của Phụ lục của Quy chuẩn này.

4.7 Các ống mềm dẫn hàng của tàu

4.7.1 Quy định chung

Các ống mềm dẫn chất lỏng và hơi dùng để chuyển hàng phải phù hợp với hàng và thích hợp với nhiệt độ của hàng.

4.7.2 Áp suất tính toán

Các ống mềm chịu áp suất của két hoặc áp suất đẩy của các bơm phải được thiết kế với áp suất vỡ ống không ít hơn 5 lần áp suất lớn nhất mà ống sẽ phải chịu trong lúc chuyển hàng.

4.7.3 Thử nghiệm mẫu

Mỗi dạng ống mềm dẫn hàng mới đồng bộ với phụ tùng nối ở đầu phải được thử nghiệm mẫu tại nhiệt độ môi trường thông thường với chu kỳ áp suất 200 lần từ không đến ít nhất hai lần áp suất làm việc lớn nhất quy định. Sau khi thực hiện thử áp suất chu kỳ, mẫu thử này phải được thử áp suất vỡ tối thiểu bằng 5 lần áp suất làm việc lớn nhất theo quy định tại nhiệt độ làm việc cực đại dự kiến. Các ống mềm dùng để thử nghiệm mẫu không được dùng cho khai thác hàng. Sau đó, trước khi được đưa vào sử dụng, mỗi đoạn mới của ống mềm dẫn hàng đã chế tạo phải được thử thủy lực ở nhiệt độ môi trường tới áp suất không nhỏ hơn 1,5 lần áp suất làm việc lớn nhất theo quy định nhưng không lớn hơn 2/5 áp suất vỡ của nó. Ống mềm phải được in bằng khuôn hoặc được đánh dấu bằng cách ghi ngày thử, áp suất làm việc lớn nhất theo quy định và nếu được sử dụng ở điều kiện khác với nhiệt độ môi trường thì phải in bằng khuôn hoặc ghi nhiệt độ khai thác lớn nhất hoặc nhỏ nhất hoặc cả hai. Áp suất làm việc lớn nhất theo quy định không được nhỏ hơn 1 MPa.

CHƯƠNG 5 VẬT LIỆU CHẾ TẠO

5.1 Quy định chung

5.1.1 Các vật liệu kết cấu dùng cho kết hàng, đường ống

Các vật liệu kết cấu dùng để chế tạo kết cùng với đường ống, bơm, van, ống thông hơi và các vật liệu liên kết chúng phải phù hợp với nhiệt độ và áp suất của hàng và được Đăng kiểm chấp thuận. Thép được coi là vật liệu thông thường để chế tạo.

5.1.2 Xem xét chọn vật liệu kết cấu

1 Phải xét đến những yếu tố sau trong việc chọn vật liệu kết cấu, nếu có thể:

- (1) Tính dễ nứt ở nhiệt độ làm việc;
- (2) Tác dụng ăn mòn của hàng;
- (3) Khả năng xảy ra phản ứng nguy hiểm giữa hàng và vật liệu kết cấu.

5.1.3 Thông tin về vật liệu kết cấu

Thông tin tương tác về vật liệu kết cấu phải được nêu rõ trong hướng dẫn vận hành quy định ở 15.1.1 và thường trực cho thuyền trưởng và/hoặc các nhà khai thác tàu.

5.2 Yêu cầu vận hành

5.2.1 Phạm vi áp dụng

Những quy định trong mục này không phải là điều kiện để duy trì cấp khi kiểm tra tàu nhưng là điều kiện mà chủ tàu, thuyền trưởng hay các cá nhân khác có liên quan tới hoạt động khai thác của tàu phải tuân thủ.

5.2.2 Các yêu cầu về thông tin hàng hóa

Chủ hàng phải có trách nhiệm cung cấp thông tin tương thích cho thuyền trưởng và/hoặc nhà khai thác tàu. Điều này phải được thực hiện trong một thời gian nhất định trước khi vận chuyển hàng hoá. Hàng hoá phải tương thích với tất cả các vật liệu kết cấu sao cho bảo toàn được tính nguyên vẹn của vật liệu và/hoặc không gây nguy hiểm cho vật liệu hoặc không làm tăng tiềm năng phản ứng nguy hiểm.

CHƯƠNG 6 KIỂM SOÁT NHIỆT ĐỘ HÀNG

6.1 Quy định chung

6.1.1 Quy định chung

Khi được trang bị, mọi hệ thống hâm hoặc làm mát hàng phải được chế tạo lắp đặt và thử thỏa mãn các yêu cầu của Đăng kiểm. Vật liệu dùng để chế tạo các hệ thống kiểm soát nhiệt độ phải thích hợp để sử dụng với sản phẩm dự định chở.

6.1.2 Chất hâm hoặc làm mát hàng

Chất hâm hoặc làm mát hàng phải thuộc kiểu đã được chấp thuận cho việc sử dụng với hàng xác định. Cần phải chú ý đến nhiệt độ bề mặt của ống ruột gà hoặc ống dẫn hâm nóng để tránh các phản ứng nguy hiểm do quá nhiệt hoặc quá lạnh cục bộ của hàng (xem thêm 14.13.6).

6.1.3 Các van của hệ thống hâm hoặc làm mát

Các hệ thống hâm hoặc làm mát phải được trang bị các van để cách ly hệ thống cho mỗi kết và cho phép điều chỉnh dòng chảy bằng tay.

6.1.4 Duy trì áp suất trong hệ thống hâm hoặc làm mát

Trong hệ thống hâm hoặc làm mát bất kỳ, phải có phương tiện để đảm bảo rằng, trong bất kỳ trường hợp nào ngoài trường hợp trống, có thể duy trì được một áp suất trong hệ thống cao hơn cột áp cao nhất có thể có do chất lỏng trong kết tạo ra trên hệ thống.

6.1.5 Phương tiện đo nhiệt độ hàng

1 Phải có phương tiện để đo nhiệt độ hàng.

- (1) Các phương tiện đo nhiệt độ hàng phải thuộc kiểu hạn chế hoặc kín tương ứng, khi đòi hỏi một thiết bị đo kiểu hạn chế hoặc kiểu kín được yêu cầu cho các chất riêng biệt như được nêu ở cột "j" trong Phụ lục của Quy chuẩn này;
- (2) Thiết bị đo nhiệt độ kiểu hạn chế phải theo định nghĩa của thiết bị đo kiểu hạn chế ở 12.1.1-1(2), ví dụ một nhiệt kế cầm tay được hạ xuống ở bên trong một ống đo có kiểu hạn chế;
- (3) Thiết bị đo nhiệt độ kiểu kín phải theo định nghĩa của thiết bị đo kiểu kín ở 12.1.1-1(3), ví dụ một nhiệt kế đọc từ xa mà cảm biến của nó được đặt trong kết;
- (4) Khi quá nhiệt hoặc quá lạnh có thể dẫn đến tình trạng nguy hiểm phải trang bị một hệ thống báo động theo dõi nhiệt độ hàng (xem thêm các yêu cầu vận hành ở 15.2.7).

6.1.6 Mạch làm việc với chất hâm hoặc làm mát

- 1 Khi các sản phẩm mà 14.12, 14.12.1, hay 14.12.3 liệt kê ở cột "o" trong Phụ lục của Quy chuẩn này đang được hâm hoặc làm mát, môi chất hâm hoặc làm mát phải làm việc trong mạch:

- (1) Độc lập với các công việc khác của tàu, ngoại trừ hệ thống hâm hoặc làm mát hàng khác và không đi vào buồng máy; hoặc
- (2) Ở bên ngoài khoang chờ các sản phẩm độc hại; hoặc
- (3) Ở nơi mà môi chất được lấy mẫu để kiểm tra sự có mặt của hàng trong môi chất trước khi được tái tuần hoàn cho công việc khác của tàu hay đi vào buồng máy. Thiết bị lấy mẫu thử phải được đặt trong phạm vi khu vực hàng và có khả năng phát hiện sự có mặt của bất kỳ hàng độc hại nào đang được hâm hoặc làm mát. Khi sử dụng phương pháp này, đường hồi của ống ruột gà phải được thử không những ở lúc bắt đầu hâm hoặc làm mát sản phẩm độc hại, mà còn ở trường hợp đầu tiên khi ống ruột gà này được dùng sau khi đã chở một hàng độc hại không được hâm hoặc không được làm mát.

6.2 Các yêu cầu bổ sung

6.2.1 Các yêu cầu bổ sung

Đối với các sản phẩm nhất định, các yêu cầu bổ sung ở Chương 14 của Quy chuẩn này được nêu ra ở cột "o" trong Phụ lục của Quy chuẩn này.

CHƯƠNG 7 HỆ THỐNG THÔNG HƠI KẾT HÀNG VÀ THOÁT KHÍ

7.1 Thông hơi kết hàng

7.1.1 Hệ thống thông hơi

Tất cả các kết hàng phải được trang bị hệ thống thông hơi phù hợp với hàng đang được chở và hệ thống này phải độc lập với các hệ thống thông hơi của tất cả các khoang khác của tàu. Các hệ thống thông hơi kết phải được thiết kế để giảm đến mức tối thiểu khả năng tích tụ hơi hàng quanh các boong, hơi hàng dẫn vào buồng sinh hoạt, buồng làm việc, buồng máy, trạm điều khiển và các hơi dễ cháy dẫn vào hoặc tích tụ trong các khoang và khu vực chứa các nguồn phát lửa. Các hệ thống thông hơi kết phải được bố trí tránh để nước lọt vào các kết hàng, đồng thời cửa ra của ống thông hơi phải hướng cho hơi xả lên trên dưới dạng các dòng phụt không bị cản.

7.1.2 Rút khô đường ống thông hơi

Các hệ thống thông hơi phải được nối với đỉnh của mỗi kết hàng và trong chừng mực có thể thì các đường ống thông hơi hàng phải tự chảy về kết hàng trong các điều kiện làm việc nghiêng và chúi bình thường. Khi cần rút khô cho các hệ thống thông hơi ở cao hơn van áp suất/chân không thì phải trang bị các vòi tháo có nắp chụp hoặc nút.

7.1.3 Biện pháp ngăn cột áp suất chất lỏng vượt cột áp thử

Phải có biện pháp để bảo đảm cột áp chất lỏng trong kết bất kỳ không vượt cột áp thiết kế của kết. Thiết bị báo động mức chất lỏng cao phù hợp hệ thống kiểm soát tràn hoặc các van tràn, cùng với các quy trình đo và nạp chất lỏng vào kết có thể được chấp nhận sử dụng cho mục đích này. Nếu phương tiện giới hạn sự quá áp của kết hàng có một van đóng tự động thì van đó phải thỏa mãn các quy định thích hợp nêu ở 14.19.

7.1.4 Thông số tính toán của hệ thống thông hơi

1 Hệ thống thông hơi kết phải được thiết kế sao cho bảo đảm áp suất hoặc độ chân không tạo ra trong kết hàng lúc nạp và xả hàng không vượt quá các thông số tính toán của kết. Các yếu tố chủ yếu cần xét trong việc xác định kích thước của hệ thống thông hơi kết bao gồm như sau:

- (1) Tốc độ nạp và xả thiết kế;
- (2) Sự bốc hơi trong quá trình nạp: điều này phải được tính đến bằng cách nhân tốc độ nạp cực đại với hệ số ít nhất bằng 1,25;
- (3) Khối lượng riêng của hỗn hợp hơi hàng;
- (4) Tổn thất áp suất trong đường ống thông hơi, qua các van và các phụ tùng;
- (5) Các chế độ đặt áp suất/chân không của các thiết bị an toàn.

7.1.5 Vật liệu của đường ống thông hơi

Đường ống thông hơi nối với các kết hàng được chế tạo bằng vật liệu chống ăn mòn, hoặc với các kết được tráng, hoặc phủ để chứa hàng đặc biệt theo yêu cầu của Quy chuẩn phải được tráng, phủ hoặc chế tạo bằng vật liệu chống ăn mòn tương tự.

7.1.6 Thông tin cho thuyền trưởng

Các thông tin cho thuyền trưởng về các tốc độ nạp và xả hàng cực đại cho phép đối với mỗi kết hoặc nhóm các kết tương ứng với thiết kế của các hệ thống thông hơi phải được đưa ra trong sổ tay vận hành theo quy định ở 15.1.1.

7.2 Các kiểu hệ thống thông hơi kết

7.2.1 Hệ thống thông hơi kiểu hở

Hệ thống thông hơi kết kiểu hở là hệ thống không có sự hạn chế nào ngoài các tổn thất ma sát của dòng chảy tự do của hơi hàng vào và ra khỏi các kết hàng trong quá trình làm việc bình thường. Hệ thống thông hơi hở có thể gồm các ống thông hơi riêng từ mỗi kết hoặc các ống thông hơi riêng có thể được kết hợp lại vào một ống góp chung hoặc các ống góp với sự lưu ý thích đáng đến sự ngăn cách hàng. Trong mọi trường hợp, không được lắp các van chặn vào các đường thông hơi riêng hoặc vào bầu góp.

7.2.2 Hệ thống thông hơi kết được kiểm soát

Hệ thống thông hơi kết được kiểm soát là một hệ thống trong đó các van giảm áp và chân không hoặc các van áp suất/chân không được lắp cho mỗi kết để giới hạn áp suất hoặc độ chân không trong kết. Hệ thống thông hơi được kiểm soát có thể gồm các ống thông hơi riêng cho mỗi kết hoặc có thể nối phía áp suất của chúng tới một hoặc nhiều ống góp chung với sự lưu ý thích đáng đến việc ngăn cách các loại hàng. Trong bất kỳ trường hợp nào, không được lắp các van chặn ở phía trước hoặc phía sau các van giảm áp hoặc van giảm chân không hoặc các van áp suất/chân không. Có thể sử dụng trang bị nổi tắt dự phòng không qua van áp suất hoặc van chân không hoặc van áp suất/chân không trong một số điều kiện khai thác nhất định với điều kiện yêu cầu ở 7.2.6 được duy trì và có thiết bị chỉ báo thích hợp cho biết van đang được nổi tắt hay không.

7.2.3 Thiết bị phụ của hệ thống thông hơi kết được kiểm soát

Hệ thống thông hơi kết được kiểm soát phải bao gồm một thiết bị chính và một thiết bị phụ cho phép xả toàn bộ hơi để ngăn ngừa sự quá áp hoặc thấp áp trong trường hợp hư hỏng một thiết bị. Có thể sử dụng cách mà thiết bị phụ có thể bao gồm các cảm biến áp suất được lắp đặt trong từng kết cùng với hệ thống giám sát trong buồng điều khiển hàng của tàu hoặc tại vị trí mà từ đó các hoạt động làm hàng thường được thực hiện. Thiết bị giám sát này phải có thiết bị báo động phát tín hiệu khi quá áp hoặc thấp áp xảy ra trong kết.

7.2.4 Vị trí đầu ra ống thông hơi của hệ thống thông hơi được kiểm soát

- 1 Vị trí đầu ra của ống thông hơi của hệ thống thông hơi kết được kiểm soát phải được bố trí như sau:
 - (1) Ở độ cao không dưới 6 m bên trên boong thời tiết hoặc bên trên lối đi trên cao nếu được lắp trong phạm vi 4 m của lối đi trên cao này;
 - (2) Cách cửa hút gió, lỗ cửa vào buồng sinh hoạt, buồng phục vụ, buồng máy và các nguồn phát lửa gần nhất ít nhất 10 m đo theo phương ngang.

SỬA ĐỔI 1: 2016 QCVN 01: 2008/BGTVT

7.2.5 Độ cao của đầu ra các ống thông hơi có các van thông hơi tốc độ cao

Chiều cao đầu ra các ống thông hơi nêu ở 7.2.4-1(1) có thể giảm xuống còn 3 m cao hơn boong hoặc lối đi lên cao tương ứng nếu có lắp các van thông hơi tốc độ cao, có kiểu được duyệt, dẫn hỗn hợp hơi/không khí theo hướng lên trên dưới dạng dòng phụt không bị cản với tốc độ ít nhất 30 m/s.

7.2.6 Các thiết bị ngăn lửa đi qua

Các hệ thống thông hơi kết được kiểm soát lắp cho các kết dùng để chờ các hàng có nhiệt độ chớp cháy không quá 60 °C phải trang bị các thiết bị ngăn lửa đi vào trong các kết hàng. Thiết kế, thử nghiệm và vị trí của các thiết bị này phải thỏa mãn các yêu cầu được nêu ở 14.4 Phần 3 QCVN 21: 2015/BGTVT.

7.2.7 Sự tắc nghẽn của hệ thống thông hơi

Khi thiết kế các hệ thống thông hơi và lựa chọn các thiết bị ngăn lửa để kết hợp thành hệ thống thông hơi kết, phải chú ý đến khả năng tắc nghẽn của các hệ thống và các phụ tùng này, ví dụ, do sự đông lạnh của hơi hàng, hình thành chất trùng hợp, bụi trong khí quyển hoặc đóng băng trong các điều kiện thời tiết xấu. Phải lưu ý rằng, trong trường hợp này, các thiết bị ngăn lửa và các tấm chắn lửa dễ bị tắc nghẽn hơn. Phải có các biện pháp để có thể kiểm tra, kiểm soát vận hành, làm sạch và thay mới hệ thống và các phụ tùng này khi thích hợp.

7.2.8 Phương tiện chặn trong các đường ống thông hơi

Những yêu cầu ở 7.2.1 và 7.2.2 về sử dụng các van chặn trong các đường ống thông hơi phải được áp dụng cho tất cả các phương tiện chặn khác kể cả các bích có tấm chặn hoặc các bích tịt.

7.3 Yêu cầu thông hơi cho từng loại sản phẩm

7.3.1 Yêu cầu thông hơi cho từng loại sản phẩm

Yêu cầu thông hơi cho từng loại sản phẩm được nêu ở cột "g" và những yêu cầu bổ sung ở cột "o" trong bảng của Chương 16 của Quy chuẩn này.

7.4 Thoát khí kết hàng

7.4.1 Hệ thống thoát khí

1 Hệ thống thoát khí cho các kết hàng được dùng để chứa hàng không phải là hàng được phép thông hơi hở, phải làm sao giảm đến mức tối thiểu những nguy hiểm do khuếch tán các hơi dễ cháy hoặc độc vào khí quyển và vào các hỗn hợp hơi dễ cháy hoặc độc trong kết hàng. Vì vậy, hệ thống thoát khí phải bảo đảm sao cho hơi được xả ra lúc ban đầu:

- (1) Qua các đầu thông hơi được nêu ở 7.2.4 và 7.2.5; hoặc
- (2) Qua các đầu ra cao ít nhất 2 m so với boong kết hàng với tốc độ xả thẳng đứng ít nhất 30 m/s được duy trì trong quá trình thoát khí; hoặc
- (3) Qua các đầu ra cao ít nhất 2 m so với boong kết hàng với tốc độ xả thẳng đứng ít nhất 20 m/s được bảo vệ bằng các thiết bị thích hợp để ngăn ngọn lửa đi qua.

Khi nồng độ hơi dễ cháy ở các đầu ra đã bị giảm xuống tới 30% giới hạn cháy dưới và, nếu là sản phẩm độc hại thì nồng độ hơi không gây nguy hiểm đáng kể cho sức khỏe, có thể tiếp tục thoát khí sau đó ở mức boong kết hàng.

7.4.2 Các đầu ra trong hệ thống thoát khí

Các đầu ra nêu ở 7.4.1-1(2) và 7.4.1-1(3) có thể là ống cố định hoặc là ống di động.

7.4.3 Thiết kế hệ thống thoát khí

1 Khi thiết kế hệ thống thoát khí phù hợp với 7.4.1 đặc biệt là để đạt được tốc độ ra theo yêu cầu của 7.4.1-1(2) và 7.4.1-1(3) phải xét kỹ đến những vấn đề sau:

- (1) Vật liệu kết cấu của hệ thống;
- (2) Thời gian thoát khí;
- (3) Các đặc tính lưu lượng của các quạt được dùng;
- (4) Các tổn thất áp suất do ống dẫn, các cửa vào và ra của kết hàng;
- (5) Áp suất có thể đạt được trong môi chất dẫn động quạt (ví dụ: nước hoặc khí nén);
- (6) Khối lượng riêng của hơi hàng/hỗn hợp khí trong phạm vi các loại hàng được chở.

CHƯƠNG 8 KIỂM SOÁT MÔI TRƯỜNG

8.1 Quy định chung

8.1.1 Quy định chung

Môi trường không gian hơi trong các kết hàng, và trong một số trường hợp, các không gian bao quanh các kết hàng có thể phải yêu cầu kiểm soát được môi trường một cách đặc biệt.

8.1.2 Các kiểu kiểm soát môi trường

1 Có bốn kiểu kiểm soát khác nhau cho các kết hàng như sau:

- (1) Làm trơ - bằng cách nạp cho kết hàng và các hệ thống ống liên quan được nêu trong Chương 14 của Quy chuẩn này, các không gian bao quanh các kết hàng một loại khí hoặc hơi không duy trì sự cháy, không phản ứng với hàng và duy trì trạng thái đó;
- (2) Làm đệm - bằng cách nạp chất lỏng, khí hoặc hơi cho kết hàng và các hệ thống ống liên quan để ngăn cách hàng khỏi không khí và duy trì trạng thái đó;
- (3) Làm khô - bằng cách nạp các khí hoặc hơi khô có điểm sương từ - 40 °C trở xuống ở áp suất khí quyển cho kết hàng và hệ thống ống liên quan và duy trì trạng thái đó;
- (4) Thông gió - cưỡng bức hoặc tự nhiên.

8.1.3 Làm trơ hoặc làm đệm các kết hàng

1 Khi yêu cầu phải làm trơ hoặc làm đệm các kết hàng:

- (1) Phải có nguồn khí trơ đủ dùng để nạp và xả cho các kết hàng được chở theo hoặc được tạo ra ở trên tàu, nếu nguồn trên bờ không có sẵn. Hơn nữa, phải đủ sẵn khí trơ trên tàu để bù cho những hao hụt thông thường trong lúc vận chuyển;
- (2) Hệ thống khí trơ trên tàu phải có khả năng duy trì được áp suất dư ít nhất bằng 0,007 MPa trong hệ thống chứa ở mọi thời gian. Hơn nữa, hệ thống khí trơ không được làm tăng áp suất kết hàng lên cao hơn áp suất đặt của van an toàn của kết;
- (3) Khi sử dụng phương pháp làm đệm, phải bố trí nguồn cấp chất đệm tương tự như yêu cầu đối với khí trơ ở (1) và (2);
- (4) Phải trang bị các phương tiện để theo dõi các khoang vơi chứa lớp phủ bằng khí để bảo đảm duy trì môi trường chính xác;
- (5) Hệ thống khí trơ hoặc đệm hoặc cả hai, khi được dùng với các hàng dễ cháy phải làm sao giảm đến mức tối thiểu sự phát sinh tĩnh điện trong lúc nạp chất làm trơ.

8.1.4 Làm khô

Khi sử dụng phương pháp làm khô và khí nitơ khô được dùng làm môi chất, nguồn cấp chất làm khô phải được trang bị tương tự như các hệ thống yêu cầu ở 8.1.3. Khi các chất làm khô được dùng làm phương tiện làm khô ở trên tất cả các cửa hút khí vào kết, môi

chất phải được chở đủ trên tàu trong suốt hành trình có chú ý đến khoảng nhiệt độ ban ngày và độ ẩm có thể có.

8.2 Yêu cầu về kiểm soát môi trường cho từng sản phẩm riêng

8.2.1 Yêu cầu về kiểm soát môi trường cho từng sản phẩm riêng

Các kiểu kiểm soát môi trường đòi hỏi đối với từng sản phẩm cụ thể được nêu ở cột "h" trong Phụ lục của Quy chuẩn này.

www.LuatVietnam.vn

CHƯƠNG 9 TRANG BỊ ĐIỆN

9.1 Quy định chung

9.1.1 Phạm vi áp dụng

Những quy định của Chương này áp dụng cho các tàu chở các loại hàng có thuộc tính vốn có hoặc do phản ứng của chúng với các chất khác dễ gây cháy và ăn mòn các thiết bị điện.

9.1.2 Nguy cơ cháy và nổ do các sản phẩm dễ cháy

Trang bị điện phải đảm bảo sao cho giảm đến mức tối thiểu nguy cơ cháy và nổ do sản phẩm dễ cháy gây ra.

9.1.3 Tính đặc thù của các vật liệu

Khi hàng hóa đặc biệt có thể gây hư hỏng cho vật liệu thường được dùng trong các thiết bị điện thì phải xét kỹ tính đặc thù của vật liệu được chọn dùng làm vật liệu dẫn điện, cách điện, bộ phận kim loại v.v...khi cần thiết, những bộ phận này phải được bảo vệ tránh tiếp xúc với khí hoặc hơi có thể gặp phải.

9.1.4 Hạn chế sử dụng thiết bị điện trong vùng nguy hiểm

Thiết bị điện và dây dẫn không được đặt ở vị trí nguy hiểm nêu ở 4.2.3-2, -4 và -5 Phần 4, trừ trường hợp ngoại lệ như liệt kê ở 4.2.4 Phần 4 của QCVN 21: 2015/BGTVT.

9.1.5 Thiết bị điện được chứng nhận kiểu an toàn

Khi thiết bị điện được lắp đặt ở vị trí nguy hiểm như nêu ở 9.1.4, phải được thẩm định và cho sử dụng trong môi trường dễ cháy liên quan và phải là loại được duyệt kiểu an toàn.

9.1.6 Chất có nhiệt độ chớp cháy vượt quá 60 °C

Để hướng dẫn, ở cột "i" trong Phụ lục đưa ra các chỉ dẫn nếu nhiệt độ chớp cháy của chất vượt quá 60 °C. Trong trường hợp hàng được hâm nóng, cần xác lập điều kiện chuyên chở và áp dụng các yêu cầu của 4.4.1 và 4.5.1 Phần 4 của QCVN 21: 2015/BGTVT.

9.2 Liên kết

9.2.1 Liên kết

Các kết hàng độc lập phải được liên kết về điện với thân tàu. Tất cả những mối nối ống hàng sử dụng đệm kín và mối nối ống mềm phải được liên kết về điện.

9.3 Các yêu cầu về điện đối với những sản phẩm riêng

9.3.1 Các yêu cầu về điện đối với những sản phẩm riêng

Các yêu cầu về điện đối với những sản phẩm riêng được nêu ở cột "i" trong Phụ lục của Quy chuẩn này.

CHƯƠNG 10 PHÒNG CHÁY VÀ CHỮA CHÁY

10.1 Quy định chung

10.1.1 Phạm vi áp dụng

1 Các yêu cầu đối với tàu dầu nêu ở Phần 5 của QCVN 21: 2015/BGTVT và các yêu cầu tương ứng trong Phần 3 của QCVN 21: 2015/BGTVT phải được áp dụng cho tất cả các tàu nêu trong Phần này, không phụ thuộc tổng dung tích của tàu và bao gồm cả các tàu có tổng dung tích nhỏ hơn 500, trừ các tàu quy định từ (1) đến (8) dưới đây. Nếu có hệ thống phụ trợ hoặc thay thế khác được Đăng kiểm chấp nhận thì các yêu cầu của Phần 5 của QCVN 21: 2015/BGTVT không cần áp dụng cho các tàu thuộc Phần này. Khi có nếu trang bị hệ thống thay thế khác cho các hệ thống khí trơ của các tàu nêu tại Phần này, các yêu cầu ở 4.5.5-1 của Phần 5 của QCVN 21: 2015/BGTVT không cần phải áp dụng cho các tàu đó, ngay cả khi chúng chở dầu thô và các sản phẩm dầu mỏ có nhiệt độ chớp cháy không quá 60 °C và các chất lỏng, sản phẩm khác có nguy cơ cháy tương tự.

- (1) Không phải áp dụng 1.1.1 (trừ 1.1.1-2), 4.5.5, 10.8, 10.9 và Chương 21 Phần 5 của QCVN 21: 2015/BGTVT và 14.4 Chương 14 Phần 3 của QCVN 21: 2015/BGTVT;
- (2) Không cần áp dụng 4.5.1-2 Phần 5 của QCVN 21: 2015/BGTVT (các yêu cầu đối với vị trí của trạm điều khiển hàng chính);
- (3) Chỉ áp dụng 10.2, 10.4 và 10.5 (trừ 10.5.5) Phần 5 của QCVN 21: 2015/BGTVT cho các tàu dầu có tổng dung tích từ 2.000 trở lên;
- (4) 11.2 phải áp dụng thay cho 10.9 Phần 5 của QCVN 21: 2015/BGTVT;
- (5) 11.3 phải áp dụng thay cho 10.8 Phần 5 của QCVN 21: 2015/BGTVT;
- (6) Phải áp dụng 4.5.10 Phần 5 của QCVN 21: 2015/BGTVT cho các tàu có tổng dung tích từ 500 trở lên nhưng thay "khí hydro cacbon" bằng "hơi dễ cháy" ở 4.5.10 Phần 5 của QCVN 21: 2015/BGTVT;
- (7) Phải áp dụng 13.3.3 và 13.4.4 Phần 5 của QCVN 21: 2015/BGTVT cho các tàu có tổng dung tích từ 500 trở lên; và
- (8) Phải áp dụng 10.5.5 Phần 5 của QCVN 21: 2015/BGTVT cho các tàu có tổng dung tích từ 2000 trở lên.

10.1.2 Miễn giảm áp dụng các yêu cầu

Bất kể các quy định ở 10.1.1, các tàu chỉ dùng để chở sản phẩm không cháy (ghi NF trong cột "i" của bảng các yêu cầu tối thiểu) phải thỏa mãn các yêu cầu về chống cháy và chữa cháy được nêu trong Phần 5 (trừ 10.7) của QCVN 21: 2015/BGTVT, trừ các yêu cầu bổ sung đối với tàu dầu, và không cần thỏa mãn quy định 10.2 và 10.3 ở Chương này.

SỬA ĐỔI 1: 2016 QCVN 01: 2008/BGTVT

10.1.3 Yêu cầu đối với các tàu chỉ để chở những sản phẩm có nhiệt độ chớp cháy trên 60 °C

Các tàu chỉ chở các sản phẩm có nhiệt độ chớp cháy trên 60 °C (ghi "C" ở cột "I" của bảng các yêu cầu tối thiểu) có thể tuân theo 1.2.3-2 Phần 5 của QCVN 21: 2015/BGTVT thay cho các quy định của Chương này.

10.2 Các buồng bơm hàng

10.2.1 Hệ thống chữa cháy cố định

Buồng bơm hàng của bất kỳ tàu nào cũng phải được trang bị hệ thống CO₂ nêu ở 25.2.1 và 25.2.2 Phần 5 của QCVN 21: 2015/BGTVT. Bản thông báo phải được treo ở vị trí điều khiển thông báo rằng hệ thống chỉ được dùng để dập cháy và không dùng cho làm trợ vì nguy cơ cháy do tính điện. Các thiết bị báo động được nêu ở 25.2.1-3(2), Phần 5 của QCVN 21: 2015/BGTVT phải an toàn cho việc sử dụng trong hỗn hợp hơi hàng/không khí dễ cháy. Để thỏa mãn quy định này phải có một hệ thống dập lửa thích hợp cho các buồng máy. Tuy nhiên, tổng số khí được trang bị phải đủ để cung cấp một lượng khí tự do bằng 45% tổng thể tích của buồng bơm hàng trong mọi trường hợp.

10.2.2 Hệ thống dập cháy cho các tàu chở một số lượng hàng hạn chế

Các buồng bơm hàng của các tàu chuyên chở một số lượng hàng hạn chế phải được bảo vệ bằng một hệ thống dập cháy thích hợp với loại hàng hóa mà tàu chuyên chở.

10.2.3 Hệ thống dập cháy cố định khác

Hệ thống dập cháy gồm có hệ thống phun sương nước áp lực cố định hoặc một hệ thống bọt có độ dẫn nở cao có thể được trang bị cho buồng bơm hàng nếu hàng được chở không thích hợp với việc dập cháy bằng CO₂.

10.3 Khu vực hàng

10.3.1 Hệ thống bọt cố định trên boong

Mỗi tàu phải được trang bị một hệ thống bọt cố định trên boong theo các yêu cầu từ 10.3.2 đến 10.3.12.

10.3.2 Loại chất tạo bọt

Chỉ được cấp một loại chất tạo bọt và nó phải có hiệu quả đối với số lượng lớn nhất có thể các loại hàng dự định chở. Đối với những hàng mà bọt không có tác dụng hoặc không phù hợp, phải có thêm các hệ thống được Đăng kiểm chấp nhận. Không được dùng những loại bọt Protein thông thường.

10.3.3 Hệ thống cấp bọt

Hệ thống cấp bọt phải có khả năng cấp bọt tới toàn bộ diện tích boong các kết hàng cũng như vào trong các kết hàng bất kỳ mà boong của chúng giả sử bị thủng.

10.3.4 Khả năng của hệ thống bọt cố định trên boong

Hệ thống bọt cố định trên boong phải có khả năng vận hành đơn giản và nhanh. Trạm điều khiển chính cho hệ thống phải được bố trí hợp lý ở bên ngoài khu vực hàng kề với các buồng sinh hoạt, dễ tiếp cận và vận hành được trong trường hợp có cháy trong khu

vực được bảo vệ.

10.3.5 Lưu lượng cấp dung dịch bột

1 Lưu lượng cấp dung dịch bột không được nhỏ hơn lưu lượng lớn nhất trong các điều kiện sau:

- (1) 2 lít/phút trên 1 m² diện tích boong các kết hàng, trong đó diện tích boong các kết hàng bằng tích của chiều rộng lớn nhất của tàu với kích thước tổng chiều dài các khoang kết hàng;
- (2) 20 lít/phút trên 1 m² diện tích mặt cắt theo phương ngang của một kết có diện tích mặt cắt theo phương ngang lớn nhất;
- (3) 10 lít/phút trên 1 m² của diện tích được bảo vệ bằng súng phun lớn nhất, diện tích đó hoàn toàn ở về phía trước súng phun, nhưng không nhỏ hơn 1.250 lít/phút. Đối với các tàu có trọng tải toàn phần nhỏ hơn 4.000 tấn, lưu lượng tối thiểu của súng phun có thể được lấy theo 1(1) hoặc 1(2) lấy giá trị nào lớn hơn.

10.3.6 Thể tích của chất tạo bọt

Chất tạo bọt phải được cấp để bảo đảm tạo bọt ít nhất trong 30 phút khi dùng với tốc độ cấp dung dịch cao nhất như quy định ở 10.3.5.

10.3.7 Súng phun và thiết bị tạo bọt di động

Bọt từ hệ thống bọt cố định phải được cấp bằng các súng phun và các thiết bị tạo bọt. Mỗi súng phun phải phân phối được ít nhất 50% bọt theo yêu cầu ở 10.3.5-1(1) hoặc (2). Lưu lượng của súng phun bất kỳ phải ít nhất bằng 10 lít/phút dung dịch bột trên 1 m² diện tích boong được súng phun đó bảo vệ, diện tích này hoàn toàn ở phía trước súng phun. Lưu lượng này không được nhỏ hơn 1.250 lít/phút. Đối với những tàu có trọng tải toàn phần dưới 4.000 tấn, lưu lượng tối thiểu của súng phun phải được Đăng kiểm xem xét thỏa đáng.

10.3.8 Khu vực được bảo vệ bởi súng phun

Khoảng cách từ súng phun đến điểm xa nhất của diện tích được bảo vệ không được quá 75% khoảng phun xa của súng phun ở điều kiện không khí yên lặng.

10.3.9 Bố trí súng phun và thiết bị tạo bọt di động

Súng phun và chỗ nối cho vòi rồng, thiết bị tạo bọt phải được đặt ở cả mạn phải và trái tại mặt trước của thượng tầng đuôi hoặc các buồng sinh hoạt đối diện với khu vực hàng.

10.3.10 Thiết bị tạo bọt

Thiết bị tạo bọt phải được trang bị để linh hoạt trong thao tác khi chống cháy và bao phủ hết các khu vực mà súng phun bị cản trở. Lưu lượng của thiết bị tạo bọt bất kỳ không được nhỏ hơn 400 lít/phút và khoảng phun xa của nó ở điều kiện không khí yên lặng không được nhỏ hơn 15 m. Số lượng thiết bị tạo bọt được trang bị không được ít hơn 4. Số lượng và sự bố trí các lỗ xả bọt chính phải sao cho bọt từ ít nhất 2 thiết bị tạo bọt có thể hướng tới được phần bất kỳ của diện tích boong các kết hàng.

SỬA ĐỔI 1: 2016 QCVN 01: 2008/BGTVT

10.3.11 Ống dẫn bọt và các van để cách ly các đoạn bị hư hỏng

Trên ống dẫn bọt và trên đường ống cứu hỏa tạo thành một phần của hệ thống bọt trên boong, phải trang bị các van ngay trước vị trí súng phun bất kỳ để cách ly các đoạn bị hư hỏng của các đường ống này.

10.3.12 Đường ống nước cứu hỏa

Sự hoạt động của hệ thống bọt trên boong ở công suất quy định phải cho phép sử dụng đồng thời một số lượng yêu cầu tối thiểu các tia phun nước ở áp suất quy định từ đường ống nước cứu hỏa.

10.3.13 Trang bị thay thế được lắp ở những tàu để chở một số loại hàng hạn chế

Các tàu để chở một số loại hàng hạn chế phải được bảo vệ bằng các trang bị thay thế được Đăng kiểm chấp thuận khi chúng phù hợp với các sản phẩm có liên quan như hệ thống bọt trên boong được yêu cầu đối với đa số hàng dễ cháy.

10.3.14 Thiết bị chữa cháy xách tay

Phải có thiết bị chữa cháy xách tay phù hợp đối với các sản phẩm được chở và được duy trì ở tình trạng làm việc tốt.

10.3.15 Loại trừ các nguồn gây lửa

Khi chở các hàng dễ cháy, tất cả các nguồn gây lửa phải được loại trừ khỏi những vị trí nguy hiểm được nêu ở 4.2.3-2, -4 và -5 Phần 4 của QCVN 21: 2015/BGTVT.

10.3.16 Các yêu cầu bổ sung đối với các tàu có các hệ thống nạp và xả hàng tại mũi hoặc đuôi tàu

Các tàu có hệ thống nạp và xả hàng tại mũi hoặc đuôi tàu phải được trang bị một súng phun bọt bổ sung thỏa mãn các yêu cầu ở 10.3.7 và một thiết bị tạo bọt bổ sung thỏa mãn các yêu cầu ở 10.3.10. Súng phun bọt bổ sung đó được đặt để bảo vệ hệ thống nạp và xả hàng ở mũi hoặc đuôi tàu. Khu vực đường ống hàng ở phía trước hoặc sau của khu vực hàng phải được bảo vệ bằng thiết bị tạo bọt nói ở trên.

10.4 Các yêu cầu riêng

10.4.1 Các yêu cầu riêng

Chất dập lửa được xác định có hiệu quả đối với từng sản phẩm cụ thể được liệt kê ở cột "I" Phụ lục của Quy chuẩn này.

CHƯƠNG 11 THÔNG GIÓ CƯỜNG BỨC Ở KHU VỰC HÀNG

11.1 Quy định chung

11.1.1 Phạm vi áp dụng

Đối với các tàu dùng để chở các sản phẩm nêu ở 10.1.2 và 10.1.3, trừ các axit và các sản phẩm áp dụng quy định 14.17, các quy định 4.5.2-6 và 4.5.4 (trừ -1(2)) Phần 5 của QCVN 21: 2015/BGTVT có thể được áp dụng thay cho các quy định của Chương này.

11.2 Các không gian thường có người vào trong khi làm hàng

11.2.1 Quy định chung

Các buồng bơm và các không gian kín khác chứa các thiết bị làm hàng và những không gian tương tự có liên quan đến làm hàng phải được lắp các hệ thống thông gió cưỡng bức có thể điều khiển từ ngoài các không gian đó.

11.2.2 Thông gió trước khi vào buồng

Phải có các trang bị để thông gió các buồng trước khi vào và phải có cảnh báo ở bên ngoài buồng cần vào về việc cần sử dụng thông gió trước khi vào.

11.2.3 Bố trí và sản lượng của hệ thống thông gió

Phải bố trí các cửa vào và ra của hệ thống thông gió cưỡng bức để đảm bảo đủ không khí chuyển động qua khoang, tránh tích tụ hơi độc hoặc hơi dễ cháy hoặc cả hai (chú ý đến mật độ hơi của chúng) và đảm bảo đủ ôxy cho môi trường làm việc an toàn, nhưng bất kể trường hợp nào, hệ thống thông gió không được có sản lượng nhỏ hơn 30 lần thay đổi không khí trong một giờ dựa trên tổng thể tích của khoang. Đối với các sản phẩm nhất định, tốc độ thông gió được tăng lên đối với buồng bơm hàng được quy định ở 14.17.

11.2.4 Kiểu hệ thống thông gió

Các hệ thống thông gió phải là kiểu cố định và thường là kiểu hút ra. Phải có thể hút khí ra ở trên và dưới các tấm sàn. Trong các buồng để động cơ dẫn động các bơm hàng, thông gió phải thuộc kiểu áp suất dương.

11.2.5 Các đường ống xả gió khỏi các khoang ở khu vực hàng

Các đường xả gió ra từ các khoang trong khu vực hàng phải xả lên trên ở vị trí cách các cửa hút thông gió và cửa thông vào buồng sinh hoạt, buồng phục vụ, buồng máy, các trạm điều khiển và các khoang khác bên ngoài khu vực hàng ít nhất 10 m theo phương ngang.

11.2.6 Bố trí cửa hút gió vào

Phải bố trí các cửa hút gió vào sao cho giảm tới mức tối thiểu khả năng quay vòng lại của các hơi nguy hiểm từ bất kỳ lỗ xả gió nào.

SỬA ĐỔI 1: 2016 QCVN 01: 2008/BGTVT

11.2.7 Bố trí các ống thông gió

Các ống thông gió không được dẫn qua buồng sinh hoạt, buồng phục vụ, buồng máy hay các khoang tương tự.

11.2.8 Các động cơ điện dẫn động quạt

1 Các động cơ điện dẫn động quạt phải được đặt bên ngoài các ống thông gió nếu tàu dự định chở các sản phẩm dễ cháy. Các quạt thông gió và các ống thông gió ở khu vực lắp quạt cho các vị trí nguy hiểm được nêu ở Chương 10, phải có kết cấu không gây tia lửa như được nêu ở từ (1) đến (4), bất kỳ sự kết hợp nào của bộ phận cố định hoặc quay bằng hợp kim nhôm hay magiê với một bộ phận cố định hoặc quay bằng sắt, bất kể khe hở mút cánh, sẽ được coi là có nguy cơ đánh lửa và không được dùng ở những chỗ này:

- (1) Các cánh hoặc vỏ hoặc kết cấu phi kim loại phải được quan tâm thích đáng để loại bỏ tĩnh điện;
- (2) Các cánh và vỏ bằng các kim loại màu;
- (3) Các cánh và vỏ bằng thép austenit không gỉ; và
- (4) Các cánh và vỏ kim loại chứa sắt có khe hở thiết kế ở mút cánh không nhỏ hơn 13 mm.

11.2.9 Các phụ tùng dự trữ cho quạt

Phải trang bị trên tàu đầy đủ các phụ tùng dự trữ cho mỗi kiểu quạt phải có ở trên tàu theo yêu cầu của Chương này.

11.2.10 Các lưới bảo vệ được lắp ở cửa các đường ống thông gió

Các lưới bảo vệ có mắt lưới vuông không lớn hơn 13 mm x 13 mm phải được lắp ở các cửa bên ngoài của ống thông gió.

11.3 Các buồng bơm và các khoang kín khác thường có người vào

11.3.1 Các buồng bơm và các khoang kín khác thường có người vào

Các buồng bơm và các khoang kín khác thường có người vào không được nêu ở 11.2.1 phải được lắp các hệ thống thông gió cưỡng bức có khả năng điều khiển từ bên ngoài khoang đó và thỏa mãn các yêu cầu ở 11.2.3 nhưng chỉ yêu cầu lưu lượng không được ít hơn 20 lần thay đổi không khí trong một giờ dựa vào tổng thể tích của khoang. Phải có trang bị để thông gió các khoang đó trước khi vào.

11.4 Các khoang thông thường không có người vào

11.4.1 Các khoang thông thường không có người vào

Các đáy đôi, khoang cách ly, sống hộp, hầm ống, khoang hàng và các khoang khác mà hàng có thể tích tụ, phải có khả năng được thông gió để bảo đảm môi trường an toàn khi cần vào. Nếu không có hệ thống thông gió cố định cho các khoang đó, phải trang bị các phương tiện thông gió di động được duyệt. Nếu cần, do sự bố trí của các khoang, ví dụ

các khoang hàng, các ống thông gió chính phải được lắp cố định. Đối với thiết bị thông gió cố định, phải bảo đảm lưu lượng 8 lần thay không khí trong 1 giờ, còn với hệ thống di động là 16 lần thay không khí trong 1 giờ. Các quạt phải không gây trở ngại cho lối người chui và phải thỏa mãn 11.2.8.

11.5 Những yêu cầu về vận hành

11.5.1 Phạm vi áp dụng

Những quy định trong mục này không phải là các điều kiện yêu cầu phải kiểm tra để duy trì cấp tàu nhưng là điều kiện mà chủ tàu, thuyền trưởng hoặc những người có liên quan đến hoạt động của tàu phải tuân theo.

11.5.2 Thông gió trước khi vào buồng

Buồng được nêu ở 11.2.1 phải được thông gió trước khi vào những buồng đó.

www.LuatVietnam.vn

CHƯƠNG 12 CÁC DỤNG CỤ ĐO

12.1 Đo kiểm tra

12.1.1 Các kiểu thiết bị đo

1 Các kết hàng phải lắp một trong các kiểu thiết bị đo sau đây.

- (1) Thiết bị hờ: loại dùng một lỗ khoét trong kết và có thể đặt dụng cụ đo vào hàng hay hơi của hàng. Lỗ đo lượng hơi là một ví dụ về loại này;
- (2) Thiết bị hạn chế: loại xuyên qua kết và khi được dùng, nó cho phép một lượng nhỏ hơi hàng hoặc chất lỏng thoát ra khí quyển. Khi không sử dụng, thiết bị được đóng hoàn toàn. Kết cấu phải bảo đảm không cho chất chứa trong kết (chất lỏng hoặc tia) thoát ra gây nguy hiểm khi mở thiết bị;
- (3) Thiết bị kín: loại xuyên kết nhưng nó là một phần của hệ thống kín và giữ cho chất chứa trong kết không thoát ra. Ví dụ như: hệ thống kiểu phao nổi, đầu dò điện tử, đầu dò từ tính, kính quan sát được bảo vệ. Một cách khác thiết bị gián tiếp không xuyên qua vỏ kết và độc lập với kết có thể được sử dụng. Ví dụ như việc cân hàng đồng hồ đo lưu lượng trong ống.

12.1.2 Các thiết bị đo độc lập với thiết bị yêu cầu ở 14.18

Các thiết bị đo phải độc lập với thiết bị yêu cầu ở 14.18.

12.1.3 Việc đo hờ và hạn chế

1 Việc đo hờ và hạn chế chỉ được cho phép ở những nơi:

- (1) Hệ thống thông hơi hờ được Quy chuẩn cho phép; hoặc
- (2) Có phương tiện giảm áp suất kết trước khi thao tác dụng cụ đo.

12.1.4 Các kiểu đo đối với sản phẩm riêng

Các kiểu đo đối với các sản phẩm riêng được nêu ở cột "j" trong Phụ lục.

12.2 Phát hiện hơi

12.2.1 Quy định chung

Tàu chở các sản phẩm độc hoặc dễ cháy hoặc cả hai phải được trang bị ít nhất hai dụng cụ được Đăng kiểm cho là phù hợp, được thiết kế và hiệu chỉnh để kiểm tra phát hiện cho từng loại hơi. Nếu dụng cụ đó không có khả năng kiểm tra được cả nồng độ chất độc và nồng độ dễ cháy, thì phải có hai bộ dụng cụ tách biệt.

12.2.2 Các kiểu thiết bị phát hiện hơi

Dụng cụ phát hiện hơi có thể là kiểu xách tay hoặc cố định. Nếu sử dụng hệ thống phát hiện hơi loại cố định thì ít nhất phải có một dụng cụ kiểu xách tay.

12.2.3 Yêu cầu đối với một số sản phẩm không có sẵn thiết bị phát hiện hơi độc

Khi thiết bị phát hiện hơi độc không có sẵn đối với một số sản phẩm yêu cầu phải có thiết bị phát hiện này, như quy định ở cột "k" Phụ lục, Đăng kiểm có thể miễn cho tàu yêu cầu này. Khi cho phép sự miễn giảm như vậy, phải trang bị bổ sung nguồn cung cấp không khí thờ.

12.2.4 Các yêu cầu về phát hiện hơi đối với các sản phẩm riêng

Các yêu cầu về phát hiện hơi cho những sản phẩm riêng cho ở cột "k" của Phụ lục.

12.3 Các yêu cầu bổ sung

12.3.1 Lắp đặt thiết bị phát hiện khí

Lắp đặt thiết bị phát hiện khí kiểu lấy mẫu được đặt bên ngoài vùng nguy hiểm khí phải thoả mãn yêu cầu khác được quy định bổ sung thêm cho các yêu cầu quy định ở Quy chuẩn này.

www.LuatVietnam.vn

CHƯƠNG 13 TRANG BỊ BẢO HỘ CÁ NHÂN

13.1 Trang bị bảo hộ

13.1.1 Trang bị bảo hộ

Để bảo vệ thuyền viên đang thực hiện công việc nhận/trả hàng, trên tàu phải có các trang bị phòng hộ thích hợp bao gồm các tấm che rộng, găng tay đặc biệt có cổ cao, ủng thích hợp, quần áo bảo hộ làm bằng vật liệu chịu được hóa chất, kính an toàn loại kín hoặc mặt nạ hoặc cả hai thứ... Trang bị và quần áo bảo hộ phải đảm bảo che phủ sao cho không có phần cơ thể nào không được bảo vệ.

13.1.2 Nơi cất giữ trang bị bảo hộ

Trang bị bảo hộ phải được cất giữ trong các tủ đặc biệt để ở những nơi dễ đến lấy. Không nên cất giữ trang bị bảo hộ trong khu vực buồng sinh hoạt, trừ những trang bị mới, chưa dùng và trang bị chưa được sử dụng từ khi được giặt sạch. Tuy nhiên, tủ cất giữ trang bị bảo hộ có thể được bố trí trong khu vực buồng sinh hoạt nếu chúng được cách ly tốt khỏi các khu vực có người ở như các phòng ngủ, hành lang, buồng ăn, phòng tắm v.v...

13.2 Trang bị an toàn

13.2.1 Số lượng trang bị an toàn

Ngoài các trang bị an toàn được yêu cầu ở 10.10 Phần 5 của QCVN 21: 2015/BGTVT, các tàu chở loại hàng có yêu cầu ở 14.12, 14.12.1 hoặc 14.12.3 trong cột "o" ở Phụ lục của Quy chuẩn này phải đủ nhưng không ít hơn 3 bộ trang bị an toàn hoàn chỉnh, mỗi bộ phải đảm bảo an toàn cho người sử dụng vào trong khoang chứa đầy khí và làm việc ở đó ít nhất 20 phút.

13.2.2 Thành phần của bộ trang bị an toàn

1 Một bộ trang bị an toàn hoàn chỉnh phải bao gồm:

- (1) Một thiết bị thở có bình chứa khí độc lập (không dùng ôxy dự trữ);
- (2) Quần áo, ủng, găng tay, kính đeo khí bảo vệ;
- (3) Dây an toàn không cháy có thất lưng chịu được tác dụng của hàng được chở;
- (4) Đèn phòng nổ.

13.2.3 Thiết bị cung cấp khí nén dự trữ

1 Tàu phải có một trong các thiết bị cung cấp khí nén dự trữ sau đây:

- (1) Thiết bị gồm:
 - (a) 1 bộ các chai khí dự trữ được nạp đầy dành cho mỗi thiết bị thở;

- (b) 1 máy nén khí riêng thích hợp cho việc cung cấp khí cao áp có độ tinh khiết theo yêu cầu;
 - (c) Đường ống góp nạp khí có khả năng nạp khí cho các chai khí dự trữ của thiết bị thở cho thiết bị thở yêu cầu ở (b); hoặc
- (2) Các chai khí dự trữ được nạp đầy có tổng dung tích khí tự do ít nhất 6000 lít cho mỗi thiết bị thở ở trên tàu lớn hơn số bình khí dành cho trang bị của người chữa cháy được quy định ở 10.10 Phần 5 của QCVN 21: 2015/BGTVT.

13.2.4 Hệ thống cung cấp không khí bổ sung

- 1 Trong mỗi buồng bơm hàng của tàu chở các loại hàng là đối tượng áp dụng các quy định của 14.17, hoặc hàng hoá trong cột "k" Phụ lục có yêu cầu lắp đặt thiết bị phát hiện hơi độc nhưng không có sẵn thiết bị, phải có:
- (1) Một hệ thống ống thấp áp có đầu nối mềm thích hợp cho việc sử dụng với thiết bị thở nêu ở 14.2.1. Hệ thống này phải có khả năng đưa đủ lượng khí cao áp tới cung cấp, qua các thiết bị giảm áp, đủ không khí thấp áp cho 2 người làm việc trong thời gian ít nhất là 1 giờ, mà không cần dùng đến các chai khí của thiết bị thở, ở khoang có khí nguy hiểm. Phải lắp đặt các thiết bị để nạp lại không khí cho các chai khí cố định và các chai khí của thiết bị thở từ một máy nén khí riêng có khả năng cung cấp khí cao áp có độ tinh khiết theo yêu cầu; hoặc
 - (2) Một lượng không khí tương đương được nén trong bình đặt trong buồng thay cho hệ thống ống khí thấp áp.

13.2.5 Nơi cất giữ trang bị an toàn

Ít nhất một bộ trang bị an toàn nêu ở 13.2.2 phải được giữ trong tủ thích hợp, được đánh dấu rõ ràng, được đặt ở nơi dễ đến lấy và gần buồng bơm hàng. Các bộ còn lại phải được giữ ở những nơi thích hợp, được đánh dấu rõ ràng, dễ đến lấy.

13.2.6 Bảo dưỡng các thiết bị khí nén

Việc bảo dưỡng các thiết bị khí nén phải phù hợp với 13.3.

13.2.7 Cáng

Một cáng thích hợp cho việc nâng một người bị thương lên khỏi các khoang như buồng bơm hàng phải được bố trí ở nơi dễ đến lấy.

13.2.8 Hô hấp khi thoát nạn

- 1 Tàu chở loại hàng có chữ "Cờ" trong cột "n" của Phụ lục của Quy chuẩn này phải có thiết bị bảo vệ hệ hô hấp và mắt thích hợp đủ bảo vệ tất cả mọi người trên tàu trong trường hợp thoát nạn, thiết bị này phải thỏa mãn các yêu cầu sau:

- (1) Thiết bị bảo vệ hệ hô hấp:
 - (a) Không được dùng thiết bị bảo vệ hệ hô hấp kiểu phin lọc;
 - (b) Bình thường, thiết bị thở có bình chứa khí thông thường phải làm việc được trong ít nhất 15 phút.

SỬA ĐỔI 1: 2016 QCVN 01: 2008/BGTVT

(2) Thiết bị bảo vệ hệ hô hấp trong trường hợp thoát nạn phải được đánh dấu rõ ràng là dùng cho mục đích này và không được dùng cho mục đích chữa cháy hay làm hàng.

13.2.9 Trang bị y tế sơ cứu

Trên tàu phải có các trang bị y tế sơ cứu trong đó có thiết bị hô hấp bằng ôxy và thuốc giải độc đối với hàng được chở.

13.2.10 Trang bị tắm khử độc và rửa mắt

Trên tàu phải có trang bị tắm khử độc và rửa mắt được đánh dấu rõ ràng, bố trí ở những vị trí thuận tiện cho sử dụng. Trang bị tắm khử độc và rửa mắt phải làm việc được trong mọi điều kiện môi trường.

13.3 Các yêu cầu về vận hành

13.3.1 Phạm vi áp dụng

Các yêu cầu của ở 13.3 không phải là các điều kiện yêu cầu phải kiểm tra để duy trì cấp, nhưng là những điều kiện mà chủ tàu, thuyền trưởng và những người khác có liên quan đến hoạt động của tàu cần phải chú ý đến.

13.3.2 Việc sử dụng các trang bị bảo hộ

Trang bị bảo hộ phải được sử dụng trong bất kỳ công việc nào có thể gây ra nguy hiểm cho người.

13.3.3 Bảo dưỡng các thiết bị liên quan đến khí nén

Các thiết bị liên quan đến khí nén nêu ở 13.2.2 phải được thuyền trưởng kiểm tra ít nhất mỗi tháng một lần, kết quả kiểm tra phải được ghi vào Sổ nhật ký tàu, và phải được người có chuyên môn kiểm tra và thử ít nhất mỗi năm một lần.

CHƯƠNG 14 YÊU CẦU ĐẶC BIỆT

14.1 Quy định chung

Các quy định trong Chương này được áp dụng đối với các chất cụ thể nêu ở cột "o" Phụ lục. Những yêu cầu này được bổ sung thêm vào các yêu cầu chung của Phần này.

14.2 Dung dịch Ammonium Nitrate 93% hoặc nhỏ hơn theo khối lượng

14.2.1 Dung dịch Ammonium Nitrate

1 Những quy định ở 14.2 được áp dụng trong các điều kiện sau:

- (1) Dung dịch ammonium nitrate phải có ít nhất 7% khối lượng nước;
- (2) Độ axit (pH) của hàng khi pha loãng với tỷ lệ 10 phần nước và 1 phần hàng theo khối lượng phải nằm trong khoảng giữa 5,0 và 7,0;
- (3) Dung dịch không được có quá 10 phần triệu các ion clorua, 10 phần triệu ion sắt, và không có các chất nhiễm bẩn khác.

14.2.2 Két hàng và thiết bị

Các két chứa và thiết bị làm việc với dung dịch ammonium nitrate phải được tách rời với các két hàng và thiết bị chứa làm việc với những hàng khác hoặc các sản phẩm dễ cháy.

14.2.3 Quy định đối với làm sạch két hàng và thiết bị liên quan

Các két và thiết bị liên quan dùng để chở dung dịch ammonium nitrate phải được trang bị hệ thống làm sạch.

14.2.4 Nhiệt độ của công chất trao nhiệt trong hệ thống hâm két hàng

Nhiệt độ của công chất trao nhiệt trong hệ thống hâm két không được vượt quá 160 °C. Hệ thống hâm phải có hệ thống điều khiển để giữ hàng ở nhiệt độ trung bình là 140 °C. Phải trang bị thiết bị báo động nhiệt độ cao ở 145 °C và 150 °C và thiết bị báo động nhiệt độ thấp ở 125 °C. Nếu nhiệt độ công chất trao nhiệt vượt quá 160 °C thì phải có báo động. Thiết bị báo động nhiệt độ và điều khiển nhiệt độ phải được đặt ở trên buồng lái.

14.2.5 Hệ thống phun khí ammonia

Một thiết bị cố định phải được trang bị để phun khí ammonia vào trong hàng hóa được chở.

14.2.6 Điều khiển hệ thống phun khí ammonia

Thiết bị điều khiển hệ thống nêu ở 14.2.5 phải được đặt trên buồng lái. Vì mục đích này, một két dự trữ để chứa 300 kg ammonia cho 1.000 tấn dung dịch ammonium nitrate phải được trang bị trên tàu.

14.2.7 Kiểu bơm hàng

Các bơm hàng phải là kiểu hút giếng sâu ly tâm hoặc kiểu ly tâm có các vòng đệm kín nước.

SỬA ĐỔI 1: 2016 QCVN 01: 2008/BGTVT

14.2.8 Nắp chụp thời tiết để tránh sự tắc nghẽn trong hệ thống thông hơi

Đường ống thông hơi phải lắp nắp chụp thời tiết có kiểu được duyệt để tránh sự tắc nghẽn. Các nắp như thế phải được thiết kế và bố trí dễ tháo để kiểm tra và làm sạch.

14.3 Carbon disulphide

Có thể vận chuyển carbon disulphide với đệm nước hoặc đệm khí trơ phù hợp như quy định dưới đây:

14.3.1 Vận chuyển có đệm nước

- 1** Phải có biện pháp để duy trì đệm nước ở trong két hàng trong thời gian nạp, xả và trung chuyển hàng. Ngoài ra, phải có thiết bị để duy trì đệm khí trơ ở trong khoảng vơi của két hàng trong thời gian vận chuyển.
- 2** Tất cả các lỗ khoét phải ở đỉnh két và ở bên trên boong.
- 3** Các đường ống nhận hàng phải kết thúc ở gần đáy két.
- 4** Phải có lỗ khoét kiểm tra mức hao tiêu chuẩn để sử dụng trong trường hợp đo sự cố.
- 5** Đường ống hàng và đường ống thông hơi phải độc lập với đường ống và ống thông hơi dùng cho các hàng khác.
- 6** Các bơm có thể được dùng để xả hàng với điều kiện chúng thuộc kiểu hút giếng sâu hoặc kiểu chìm được dẫn động bằng thủy lực. Phương tiện để dẫn động các bơm hút giếng sâu không được tạo ra nguồn lửa đối với carbon disulphide và không được sử dụng thiết bị có thể tạo ra nhiệt độ quá 80 °C.
- 7** Nếu dùng bơm xả hàng, thì nó phải được đặt trong một giếng hình trụ kéo dài từ đỉnh két cho tới điểm gần đáy két.
- 8** Sự thể chỗ của nước và khí trơ có thể sử dụng để xả hàng với điều kiện hệ thống hàng được thiết kế phù hợp với áp suất và nhiệt độ có thể xảy ra.
- 9** Các van xả an toàn phải được chế tạo bằng thép không gỉ.
- 10** Do nhiệt độ cháy của nó thấp và các khe hở hẹp theo yêu cầu để hạn chế sự lan truyền ngọn lửa nên chỉ các hệ thống và mạch điện an toàn về bản chất mới được phép bố trí ở những vị trí nguy hiểm nêu ở 4.2.3-2, -4 và -5 Phần 4 QCVN 21: 2015/BGTVT.

14.3.2 Vận chuyển có đệm khí trơ

- 1** Các két hàng để vận chuyển carbon disulphide phải là két rời có áp suất thiết kế lớn hơn 0,06 MPa.
- 2** Tất cả các lỗ khoét phải được đặt trên đỉnh két, cao hơn boong tàu.
- 3** Đệm kín dùng trong hệ thống chứa hàng phải bằng vật liệu không gây phản ứng với hoặc hòa tan trong carbon disulphide.
- 4** Mỗi nối ren không được đặt trong hệ thống chứa hàng, bao gồm cả đường ống hơi.

- 5 Trước khi nhận hàng, các kết phải được làm tro với lượng khí tro phù hợp với mức ôxy không lớn hơn 2% thể tích. Phải trang bị thiết bị duy trì tự động áp suất dương trong kết dùng khí tro phù hợp trong quá trình nhận hàng, vận chuyển và xả hàng. Hệ thống này phải có khả năng duy trì một áp suất dương thực tế giữa 0,01 và 0,02 MPa, và phải có thiết bị điều khiển từ xa và có thiết bị báo động áp suất quá cao và thấp.
- 6 Không gian khoang hàng bao quanh kết rời có chứa carbon disulphide phải được làm tro bằng khí tro phù hợp cho tới khi mức ôxy không lớn hơn 2% thể tích. Phải trang bị thiết bị chỉ báo và duy trì trạng thái này trong suốt chuyến hành trình. Phải trang bị thiết bị lấy mẫu không gian này đối với hơi carbon disulphide.
- 7 Khi nhận, vận chuyển và xả carbon disulphide phải đảm bảo không thông hơi ra khí trời. Nếu hơi carbon disulphide khi nhận hàng được đưa vào bờ hoặc trở lại tàu khi trả hàng thì hệ thống thu hồi hơi phải tách biệt với tất cả hệ thống chứa hàng khác.
- 8 Carbon disulphide chỉ được xả bằng bơm hút giếng sâu lắp chìm hoặc bằng cách chiếm chỗ của lượng khí tro phù hợp. Bơm hút giếng sâu lắp chìm phải được vận hành theo cách không sinh nhiệt trong bơm. Bơm này cũng phải được trang bị cảm biến nhiệt trong vỏ bơm với thiết bị hiển thị từ xa và báo động trong buồng điều khiển hàng. Thiết bị báo động được đặt tại nhiệt độ 80 °C. Bơm phải được lắp thiết bị ngừng tự động, nếu áp lực kết thấp hơn áp suất khí quyển trong quá trình xả.
- 9 Phải trang bị hệ thống phun sương bằng nước có đủ lưu lượng để có thể bao phủ hữu hiệu diện tích bao quanh ống góp nhận hàng, hệ thống đường ống trên boong hở nối với thiết bị chuyển hàng và vòm kết. Việc bố trí hệ thống đường ống và đầu phun phải sao cho cung cấp đồng đều nước với sẵn lượng 10 lít/m²/phút. Hoạt động điều khiển từ xa phải được bố trí sao cho việc khởi động bơm cấp nước cho hệ thống phun sương nước và việc điều khiển từ xa các van thông thường đóng trong hệ thống có thể thực hiện được từ vị trí thích hợp bên ngoài khu vực hàng, kề với các buồng sinh hoạt và dễ tiếp cận và thao tác khi có cháy ở khu vực được bảo vệ. Hệ thống phun sương nước phải có thể điều khiển từ xa và tại chỗ được và hệ thống này phải đảm bảo rằng bất kỳ hàng hoá bị tràn đều có thể rửa sạch được.
- 10 Không kết hàng nào được đầy quá 98% ở nhiệt độ tham khảo.
- 11 Thể tích lớn nhất (V_L) của hàng được phép chở trong kết là:

$$V_L = 0,98V \frac{\rho_R}{\rho_L}$$

Trong đó:

- V : Thể tích của kết;
- ρ_R : Tỷ trọng tương đối của hàng hóa tại nhiệt độ liên quan;
- ρ_L : Tỷ trọng tương đối của hàng hóa tại nhiệt độ nhận hàng;
- R : Nhiệt độ tham khảo, nghĩa là nhiệt độ tại đó áp suất hơi của hàng hoá ứng với áp suất đặt của van an toàn.

SỬA ĐỔI 1: 2016 QCVN 01: 2008/BGTVT

- 12** Giới hạn nạp vào két cho phép lớn nhất đối với mỗi két hàng phải được xác định cho từng nhiệt độ nhận hàng có thể được áp dụng và cho nhiệt độ tham khảo lớn nhất có thể áp dụng trong danh mục được thẩm định.
- 13** Các vùng trên boong hờ, hoặc các không gian nửa kín trên boong hờ trong phạm vi 3 m cách đầu xà của két, các lỗ xả khí hoặc hơi, bích ống hàng hoặc van hàng của két được chứng nhận để chở carbon disulphide, phải thoả mãn những yêu cầu về thiết bị điện quy định với carbon disulphide ở cột "i" Chương 16 của Quy chuẩn này. Ngoài ra, trong phạm vi vùng đặc biệt không được có các nguồn nhiệt khác, như hệ thống ống hơi nước có nhiệt độ bề mặt vượt quá 80 °C.
- 14** Phải có thiết bị lấy mẫu và đo mức hao hàng hoá mà không phải mở két hoặc ảnh hưởng đến lớp đệm khí trợ phù hợp đương.
- 15** Chỉ được vận chuyển sản phẩm phù hợp với kế hoạch làm hàng đã được thẩm định. Kế hoạch làm hàng phải thể hiện toàn bộ hệ thống đường ống hàng.

14.4 Diethyl Ether

14.4.1 Kiểm soát môi trường đối với khoang trống bao quanh các két hàng

Nếu không được làm trợ, phải trang bị thông gió tự nhiên cho các khoang trống xung quanh các két hàng khi tàu đang chạy. Nếu trang bị hệ thống thông gió cưỡng bức thì tất cả các quạt gió phải có kết cấu không sinh tia. Thiết bị thông gió cưỡng bức không được lắp đặt trong các khoang trống xung quanh các két hàng.

14.4.2 Van an toàn đặt ở két trọng lực

Áp suất đặt của van an toàn không được nhỏ hơn 0,02 MPa đối với các két trọng lực.

14.4.3 Nén khí trợ cho việc xả hàng

Có thể sử dụng biện pháp nén khí trợ để xả hàng từ các két áp lực với điều kiện hệ thống hàng được thiết kế với áp suất dự kiến.

14.4.4 Tránh nguồn lửa hoặc sinh nhiệt ở trong khu vực hàng

Do nguy cơ hỏa hoạn, phải có biện pháp để tránh bất kỳ nguồn lửa hoặc nguồn sinh nhiệt hoặc cả hai ở khu vực hàng.

14.4.5 Bơm xả hàng

Các bơm có thể được dùng để xả hàng, với điều kiện chúng có kiểu thiết kế tránh được áp suất chất lỏng tác dụng lên vòng bít trục hoặc có kiểu chìm được vận hành bằng thủy lực và thích hợp với hàng.

14.4.6 Hệ thống khí trợ

Phải có biện pháp duy trì đệm khí trợ ở trong két hàng trong lúc nạp, xả và vận chuyển hàng.

14.5 Dung dịch hydrogen peroxide**14.5.1 Dung dịch hydrogen peroxide trên 60% nhưng không quá 70% theo khối lượng**

- 1 Các dung dịch hydrogen peroxide trên 60% nhưng không quá 70% theo khối lượng chỉ được chở ở những tàu chuyên dùng và không được chở các hàng khác.
- 2 Các kết hàng và thiết bị liên quan phải là nhôm nguyên chất (99,5%) hoặc thép không gỉ đồng nhất (304L, 316, 316L hoặc 316Ti) được chế tạo theo các quy trình được chấp nhận. Nhôm không được dùng làm đường ống trên boong. Tất cả các vật liệu kết cấu phi kim loại cho hệ thống chứa phải không bị hydrogen peroxide tác dụng cũng như không được góp phần làm nó phân hủy.
- 3 Phải có các biện pháp thích hợp, như cảnh báo không được sử dụng trong lúc vận chuyển hàng cho các buồng bơm.
- 4 Kết hàng phải được cách ly bằng các khoang cách ly khỏi các kết nhiên liệu hoặc khoang bất kỳ chứa chất dễ cháy hay có khả năng cháy khác.
- 5 Các kết hàng để chở hydrogen peroxide không được dùng để dẫn bằng nước biển.
- 6 Các cảm biến nhiệt độ phải được lắp ở trên đỉnh và dưới đáy kết. Các chỉ báo kết quả đo nhiệt độ và sự giám sát liên tục từ xa phải được đặt trên buồng lái. Các thiết bị báo động bằng ánh sáng và âm thanh, hoạt động khi nhiệt độ trong các kết hàng vượt quá 35 °C phải được trang bị trên buồng lái.
- 7 Các thiết bị kiểm tra ôxy cố định (hoặc các đường lấy mẫu khí) phải được trang bị trong các khoang trống kề với các kết để phát hiện rò rỉ của hàng vào các khoang đó. Các kết quả chỉ báo, sự giám sát liên tục từ xa (nếu dùng các đường ống lấy mẫu khí thì lấy mẫu thử gián đoạn là đủ thỏa mãn) và các thiết bị báo động bằng âm thanh và ánh sáng tương tự như đối với cảm biến nhiệt độ phải được để trên buồng lái. Các thiết bị báo động bằng ánh sáng và âm thanh hoạt động khi nồng độ ôxy trong các khoang trống này vượt quá 30% thể tích phải được trang bị trên buồng lái. Hai thiết bị kiểm tra ôxy xách tay cũng phải sẵn có để dùng làm các hệ thống hỗ trợ.
- 8 Để bảo vệ chống sự phân hủy không kiểm soát được, phải trang bị một hệ thống xả bỏ hàng để xả hàng qua mạn.
- 9 Các hệ thống thông hơi kết hàng phải có các van giảm áp suất/chân không cho việc thông hơi được kiểm soát thông thường và phải có các đĩa nổ hoặc thiết bị tương tự để thông hơi trong trường hợp sự cố nếu áp suất kết tăng nhanh do việc phân hủy không kiểm soát được. Các đĩa nổ có kích thước phù hợp với áp suất thiết kế của kết, kích thước của kết và tốc độ phân hủy dự kiến.
- 10 Hệ thống phun sương nước cố định phải được trang bị để làm loãng hoặc xối sạch dung dịch hydrogen peroxide đậm đặc chảy tràn trên boong. Những khu vực bao phủ bởi sương nước phải bao gồm cả những chỗ nối ống góp/ống mềm và các đỉnh kết của những kết dành để chở các dung dịch hydrogen peroxide. Tốc độ sử dụng tối thiểu phải thỏa mãn các tiêu chuẩn sau:

SỬA ĐỔI 1: 2016 QCVN 01: 2008/BGTVT

- (1) Sản phẩm phải được pha loãng từ nồng độ ban đầu đến 35% khối lượng chảy tràn trong vòng 5 phút;
- (2) Tốc độ và kích thước giả định của hàng tràn phải dựa vào các tốc độ nạp và xả lớn nhất đã được dự kiến, thời gian cần thiết để dừng dòng chảy của hàng trong trường hợp kết bị tràn hoặc do hỏng hóc của đường ống hoặc vòi mềm và thời gian cần thiết để bắt đầu đưa nước làm loãng tới từ vị trí điều khiển hàng hoặc trên buồng lái.

11 Trang bị bảo hộ

Để bảo vệ thuyền viên đang thực hiện công việc nhận/trả hàng, trên tàu phải có trang bị bảo hộ chịu được hydrogen peroxide. Trang bị bảo hộ phải gồm quần áo bảo hộ chịu lửa, các găng tay, ủng và thiết bị bảo vệ mắt thích hợp.

14.5.2 Dung dịch hydrogen peroxide nồng độ lớn hơn 8% nhưng không quá 60% theo khối lượng

- 1 Không được dùng tôn vỏ tàu để tạo thành vách bao của két chứa sản phẩm này.
- 2 Các két hàng và thiết bị liên quan phải được chế tạo hoặc làm bằng nhôm nguyên chất (99,5%) hoặc bằng thép không gỉ đồng nhất có kiểu thích ứng với hydrogen peroxide (ví dụ 304, 304 L, 316, 316 L, 316 Ti). Nhôm không được dùng làm đường ống trên boong. Tất cả các vật liệu kết cấu phi kim loại dùng cho hệ thống chứa phải không bị hydrogen peroxide phá hoại hay góp phần làm nó phân hủy.
- 3 Các két hàng phải được cách ly bằng một két cách ly khỏi các két nhiên liệu hoặc bất kỳ khoang khác chứa chất không tương hợp với hydrogen peroxide.
- 4 Các cảm biến nhiệt độ phải được lắp ở trên đỉnh và dưới đáy két. Các chỉ báo kết quả đo nhiệt độ và sự giám sát liên tục từ xa phải được đặt trên buồng lái. Các thiết bị báo động bằng ánh sáng và âm thanh, hoạt động khi nhiệt độ trong các két hàng vượt quá 35 °C phải được trang bị trên buồng lái.
- 5 Các thiết bị kiểm tra ôxy cố định (hoặc các đường ống lấy mẫu khí) phải được trang bị trong các khoang trống kề với các két để phát hiện sự rò rỉ của hàng vào trong các khoang này. Sự tăng cường khả năng cháy do giàu ôxy phải được phát hiện. Các thiết bị chỉ báo, thiết bị kiểm tra liên tục từ xa (nếu dùng đường ống lấy mẫu thủ khí, thì lấy mẫu gián đoạn cũng được chấp nhận) và các thiết bị báo động bằng ánh sáng và âm thanh tương tự như cho các cảm biến nhiệt cũng phải để trên buồng lái. Các thiết bị báo động bằng ánh sáng và âm thanh hoạt động khi nồng độ ôxy trong các khoang trống vượt quá 30% theo thể tích phải được trang bị trên buồng lái. Hai thiết bị kiểm tra ôxy xách tay cũng phải sẵn có dùng làm các hệ thống trợ giúp.
- 6 Để bảo vệ tránh sự phân hủy không kiểm soát được, một hệ thống xả bỏ hàng phải được lắp để xả hàng qua mạn.
- 7 Các hệ thống hơi có thiết bị lọc phải có các van giảm áp suất/chân không đối với việc thông hơi được kiểm soát bình thường và phải có thiết bị để thông hơi sự cố nếu áp suất khoang tăng nhanh do tốc độ phân hủy không kiểm soát được như đã quy định ở 15.5.1-9. Những hệ thống thông hơi này phải được thiết kế sao cho nước biển không lọt vào

trong két hàng ngay cả trong các điều kiện biến động. Thông hơi sự cố được xác định kích thước dựa vào áp suất thiết kế và kích thước két.

- 8 Hệ thống phun sương nước cố định phải được trang bị để làm loãng và rửa sạch bất kỳ dung dịch đậm đặc nào chảy tràn trên boong. Các khu vực được che phủ bởi đầu phun nước phải gồm cả các chỗ nối ống góp/ống mềm và các đỉnh két của những két chở dung dịch hydrogen peroxide. Tốc độ sử dụng tối thiểu phải thỏa mãn tiêu chuẩn sau:
 - (1) Sản phẩm phải được pha loãng từ nồng độ ban đầu xuống 35% khối lượng tràn trong 5 phút;
 - (2) Tốc độ và kích thước già định của hàng tràn phải dựa vào các tốc độ nạp và xả lớn nhất đã được dự kiến, thời gian cần thiết để dừng dòng chảy của hàng trong trường hợp két bị tràn hoặc do hỏng hóc của đường ống hoặc vòi mềm, và thời gian cần thiết để bắt đầu đưa nước làm loãng tới từ vị trí điều khiển hàng hoặc trên buồng lái.
- 9 Trang bị bảo hộ
Để bảo vệ thuyền viên đang thực hiện công việc nhận/trả hàng, trên tàu phải có trang bị bảo hộ chịu được hydrogen peroxide. Trang bị bảo hộ phải gồm quần áo bảo hộ chịu lửa, các găng tay, ủng và thiết bị bảo vệ mắt thích hợp.
- 10 Trong quá trình vận chuyển hydrogen peroxide hệ thống đường ống liên quan phải được cách ly khỏi tất cả các hệ thống khác. Các ống mềm để chuyển hydrogen peroxide phải được đánh dấu "Chỉ để chuyển hydrogen peroxide".

14.6 Hỗn hợp chống kích nổ cho nhiên liệu động cơ (chứa Ankyli chì)

14.6.1 Hạn chế sử dụng của két hàng

Két chở các hàng này không được dùng để vận chuyển bất kỳ hàng nào khác trừ những hàng hóa được sử dụng trong sản xuất các hỗn hợp chống kích nổ cho nhiên liệu động cơ có Ankyli chì.

14.6.2 Hệ thống thông gió trong buồng bơm hàng

Nếu buồng bơm hàng nằm trên boong theo 14.17 thì việc bố trí thông gió phải thỏa mãn 15.16.

14.6.3 Không được vào các két hàng

Phải trang bị các phương tiện thích hợp như cảnh báo yêu cầu không vào trong két hàng dùng để chứa các sản phẩm này.

14.6.4 Phân tích khí

Phải thực hiện phân tích hàm lượng chì để xác định môi trường không khí có thoả mãn không trước khi cho phép người vào buồng bơm hoặc các khoang xung quanh két hàng.

14.7 Phosphorus vàng hoặc trắng

14.7.1 Kết cấu và trang bị của tàu chở phosphorus

SỬA ĐỔI 1: 2016 QCVN 01: 2008/BGTVT

Tàu để chở phosphorus phải có các hệ thống có khả năng nhận hàng, chở và xả hàng trong điều kiện đệm nước với chiều sâu tối thiểu 760 mm vào bất kỳ thời điểm nào và chỉ có khả năng đưa nước được xả từ két chứa phosphorus vào các trạm tiếp nhận trên bờ.

14.7.2 Thiết kế và thử các két hàng

Các két phải được thiết kế và thử với áp suất tối thiểu tương ứng với chiều cao cột nước là 2,4 m so với đỉnh két ở điều kiện tải trọng thiết kế, có tính đến chiều sâu, tỷ trọng tương đối và phương pháp nạp, xả phosphorus.

14.7.3 Diện tích phân giới giữa phosphorus lỏng và đệm nước của nó

Các két phải được thiết kế sao cho giảm được tối đa diện tích phân giới giữa phosphorus lỏng và đệm nước của nó.

14.7.4 Không gian trống bên trên đệm nước

Một không gian trống tối thiểu 1% phải được duy trì bên trên đệm nước. Không gian trống này được điền đầy bằng khí trơ hoặc được thông gió tự nhiên bằng hai ống đẩy có nắp chụp và kết thúc ở các độ cao khác nhau nhưng ít nhất cao hơn boong 6 m và cao hơn đỉnh của buồng bơm là 2 m.

14.7.5 Các lỗ khoét của két hàng

Tất cả các lỗ khoét phải ở trên đỉnh các két hàng và các phụ tùng, mối nối gắn vào các chỗ đó phải bằng vật liệu chịu được phosphorus pentoxide.

14.7.6 Hệ thống nạp hàng

Hệ thống nạp hàng phải thuộc kiểu có khả năng nạp hàng ở nhiệt độ không quá 60 °C.

14.7.7 Hệ thống hâm và thiết bị báo động nhiệt độ cao cho két hàng

Hệ thống hâm két phải ở bên ngoài các két và phải có phương pháp điều chỉnh nhiệt độ thích hợp và bảo đảm nhiệt độ phosphorus không vượt quá 60 °C. Phải có thiết bị báo động nhiệt độ cao, hoạt động trong trường hợp nhiệt độ vượt quá 60 °C.

14.7.8 Hệ thống phun nước cho khoang trống

Một hệ thống phun nước được Đăng kiểm chấp nhận phải lắp trong tất cả các khoang trống bao quanh các két hàng. Hệ thống phun nước này phải có khả năng tự động hoạt động trong trường hợp phosphorus thoát ra.

14.7.9 Hệ thống thông gió cưỡng bức cho khoang trống

Các khoang trống nói ở 14.7.8 phải được trang bị các phương tiện thông gió cưỡng bức có hiệu quả và phải có khả năng đóng kín trong trường hợp sự cố.

14.7.10 Hệ thống nạp và xả phosphorus

Việc nạp và xả phosphorus phải được điều khiển bằng một hệ thống tập trung trên tàu mà ngoài việc bao gồm thiết bị báo động mức cao còn phải bảo đảm không cho hiện tượng

đầy tràn kết xảy ra và việc nạp, xả đó có thể được dừng nhanh chóng từ trên tàu hoặc từ bờ khi có sự cố.

14.7.11 Hệ thống rửa boong

Phải trang bị hệ thống rửa boong để rửa sạch ngay mọi sự chảy tràn của phosphorus bằng nước.

14.7.12 Bích nối để nạp và xả hàng giữa tàu và bờ

Bích nối nạp và xả hàng giữa tàu và bờ phải có kiểu được thẩm định.

14.8 Propylene oxide hoặc các hỗn hợp của ethylene oxide/ propylene oxide có hàm lượng ethylene oxide không quá 30% theo khối lượng

14.8.1 Quy định chung

Các quy định của 14.8 được áp dụng ở điều kiện vận chuyển các sản phẩm không có acetylene.

14.8.2 Kết dùng chờ propylene oxide và các hỗn hợp của ethylene oxide/propylene oxide có hàm lượng ethylene oxide không quá 30% theo khối lượng

1 Kết dự định dùng để chờ các sản phẩm này phải được trang bị các phương tiện để làm sạch kết nếu nó đã chứa một trong ba sản phẩm đã chờ trước đây gây xúc tác trùng hợp, như:

- (1) Các axit vô cơ (ví dụ sulphuric, hydrochloric, nitric);
- (2) Carboxylic axit và các anhydrides (ví dụ formic, acetic);
- (3) Carboxylic axit được halogen hóa (ví dụ chloracetic);
- (4) Các sulphonic axit (ví dụ benzene sulphonic);
- (5) Các chất kiềm ăn da (ví dụ sodium hydroxide, potassium hydroxide);
- (6) Ammonia và các dung dịch ammonia;
- (7) Amines và các dung dịch amine;
- (8) Các chất oxy hóa.

14.8.3 Hệ thống làm sạch kết hàng và hệ thống ống liên quan

Hệ thống làm sạch phải được trang bị trên tàu để tẩy sạch mọi dấu vết các hàng đã chờ từ trước khỏi các kết hàng và hệ thống ống liên quan.

14.8.4 Biện pháp để kiểm tra hiệu quả việc làm sạch

Phải có biện pháp thích hợp để kiểm tra và thử tính hiệu quả của việc làm sạch các kết và hệ thống ống liên quan để tìm ra các chất axit và kiểm còn sót lại có thể gây ra tình trạng nguy hiểm khi có mặt các sản phẩm này.

SỬA ĐỔI 1: 2016 QCVN 01: 2008/BGTVT

14.8.5 Kết cấu của két hàng

Các két hàng phải có thể vào và kiểm tra được trước mỗi lần nạp đầu tiên các sản phẩm này để đảm bảo không có sự nhiễm bẩn, gỉ lớn và những khuyết tật kết cấu có thể nhìn thấy.

14.8.6 Vật liệu kết cấu két hàng

Két để chở các sản phẩm này phải được kết cấu bằng thép hoặc thép không gỉ.

14.8.7 Hệ thống làm sạch két

Két để chở các sản phẩm này phải trang bị hệ thống làm sạch két cùng với hệ thống ống liên quan.

14.8.8 Kiểu và vật liệu van, bích, phụ tùng và thiết bị phụ

Tất cả các van, bích, phụ tùng và thiết bị phụ phải có kiểu thích hợp để dùng với các sản phẩm và được chế tạo bằng thép hoặc thép không gỉ được Đăng kiểm chấp nhận. Đĩa hoặc bề mặt đĩa, đế và các bộ phận mài mòn khác của van được làm bằng thép không gỉ có chứa không ít hơn 11% chromium.

14.8.9 Vật liệu vòng đệm

Các vòng đệm phải được chế tạo bằng các vật liệu không phản ứng, không hòa tan hoặc không làm giảm nhiệt độ tự cháy của các sản phẩm này và chúng phải chịu lửa và có cơ tính phù hợp. Bề mặt tiếp xúc với hàng phải bằng polytetrafluoretylen (PTFE) hoặc các vật liệu có độ an toàn tương tự nhờ tính chất trơ của chúng. Thép không gỉ quán xoắn ốc, được lấp đầy bằng PTFE hoặc polime tương tự được flo hóa có thể được Đăng kiểm chấp nhận.

14.8.10 Chất cách nhiệt và tét làm kín

Chất cách nhiệt và tét làm kín, nếu có, phải là vật liệu không phản ứng, không hòa tan hoặc không làm giảm nhiệt độ tự cháy của những sản phẩm chuyên chở.

14.8.11 Các yêu cầu riêng đối với vật liệu của đệm và tét làm kín

1 Những vật liệu sau đây nói chung là không thoả mãn để làm các vòng đệm, tét làm kín và những ứng dụng tương tự ở trong các hệ thống chứa hàng và chúng cần được thử trước khi được Đăng kiểm chấp thuận.

- (1) Neoprene hoặc cao su tự nhiên (natural rubber) nếu nó phải tiếp xúc với các sản phẩm;
- (2) Asbestos hoặc các chất gắn kết có asbestos;
- (3) Các vật liệu có oxide magnesium như sợi vô cơ.

14.8.12 Mối nối ren

Mối nối ren không được phép có ở trong các đường ống hàng lỏng hoặc hơi hàng.

14.8.13 Đường ống nạp và xả

Đường ống nạp và xả phải kéo dài tới vị trí trong phạm vi 100 mm cách đáy két hay bất kỳ hồ gom nào.

14.8.14 Đường nối thu hồi hơi

Hệ thống chứa của két hàng chứa các sản phẩm được chở phải có một đường nối thu hồi hơi có lắp van.

14.8.15 Hệ thống thu hồi hơi độc lập

Trong trường hợp cho hơi quay trở lại bờ trong quá trình nạp vào két, hệ thống thu hồi hơi được nối với một hệ thống chứa sản phẩm phải độc lập với tất cả các hệ thống chứa khác.

14.8.16 Điều chỉnh áp suất két

Phải trang bị cho két hàng hệ thống duy trì áp suất thực tế trong két cao hơn 0,007 MPa trong lúc xả hàng.

14.8.17 Xả độc lập

Các két chở những sản phẩm này phải được thông hơi độc lập với các két chở các sản phẩm khác. Phải trang bị phương tiện để lấy được mẫu hàng trong két mà không phải mở két thông với khí quyển.

14.8.18 Xả hàng

Hàng chỉ được xả bằng các bơm hút giếng sâu, các bơm chìm được vận hành bằng thủy lực, hoặc bằng nén khí trợ. Mỗi bơm hàng phải được bố trí sao cho bảo đảm hàng sẽ không bị nóng đáng kể nếu đường ống đẩy từ bơm bị đóng hoặc bị tắc vì lý do khác.

14.8.19 Đánh dấu trên các ống mềm dẫn hàng

Các ống mềm dẫn hàng để chuyển các sản phẩm này phải được đánh dấu "Chỉ để chuyển ankylene oxide".

14.8.20 Kiểm soát môi trường các khoang kề với két hàng

Hệ thống khí trợ phải được trang bị để làm trợ các két hàng, khoang trống và không gian kín khác kề với một két hàng trọng lực liền vỏ để chở những sản phẩm này. Hệ thống khí trợ phải có kiểu có khả năng duy trì hàm lượng ôxy trong các khoang này dưới 2%. Phải trang bị hệ thống kiểm tra các sản phẩm này và ôxy trong các không gian và các két được làm trợ này.

14.8.21 Không cho không khí vào trong bơm hàng hoặc đường ống

Bơm hàng và hệ thống ống phải được chế tạo để không cho phép một chút không khí nào vào trong hệ thống khi những sản phẩm này đang được chứa trong phạm vi hệ thống.

14.8.22 Sự giảm áp trong các đường ống chứa chất lỏng và hơi

Trước khi tháo các đường ống nối với bờ, áp suất trong các đường ống chất lỏng và hơi phải được giảm qua các van thích hợp lắp ở ống góp nạp. Chất lỏng và hơi từ những đường ống này không được xả ra ngoài trời.

SỬA ĐỔI 1: 2016 QCVN 01: 2008/BGTVT

14.8.23 Thiết kế kết hàng

Các kết hàng chở propylene oxide phải là các kết áp lực hoặc các kết trọng lực độc lập hoặc liền vỏ. Các kết hàng chở các hỗn hợp ethylene oxide/propylene oxide phải là các kết trọng lực hoặc các kết áp lực liền vỏ. Các kết phải được thiết kế cho áp suất cực đại có thể xảy ra trong lúc nạp, chuyên chở hoặc xả hàng.

14.8.24 Hệ thống làm mát

Các kết để chở propylene oxide có áp suất tính toán nhỏ hơn 0,06 MPa và các kết để chở hỗn hợp ethylene oxide/propylene oxide có áp suất tính toán nhỏ hơn 0,12 MPa phải có hệ thống làm mát để giữ hàng ở dưới nhiệt độ tham khảo. Nhiệt độ tham khảo là nhiệt độ tương ứng với áp suất hơi hàng ở áp suất đặt của van an toàn.

14.8.25 Miễn giảm yêu cầu làm lạnh

Yêu cầu làm lạnh đối với các kết có áp suất nhỏ hơn 0,06 MPa có thể được Đăng kiểm bỏ qua cho những tàu hoạt động ở những vùng biển hạn chế hoặc trong những chuyến đi có thời gian hạn chế, kể cả các trường hợp cách nhiệt bất kỳ nào của kết.

14.8.26 Điều chỉnh nhiệt độ của hệ thống làm mát

Mọi hệ thống làm mát phải thuộc loại có khả năng giữ nhiệt độ chất lỏng dưới nhiệt độ sôi ở áp suất chứa hàng. Ít nhất phải trang bị hai hệ thống làm mát hoàn chỉnh được tự động điều chỉnh do sự thay đổi trong phạm vi các kết. Mỗi hệ thống làm mát phải có các thiết bị phụ trợ cần thiết để đảm bảo việc vận hành tốt. Hệ thống điều chỉnh phải có khả năng vận hành được bằng tay. Phải trang bị thiết bị báo động để báo sự trục trặc của hệ thống điều chỉnh nhiệt độ. Sản lượng mỗi hệ thống làm mát phải đủ để duy trì nhiệt độ của hàng lỏng dưới nhiệt độ tham khảo (xem 14.8.24).

14.8.27 Sản lượng của hệ thống làm mát

Bố trí luân phiên có thể bao gồm ba hệ thống làm mát, bất kỳ hai trong số đó phải đủ sản lượng để giữ nhiệt độ chất lỏng dưới nhiệt độ tham khảo.

14.8.28 Chất làm mát

Chất làm mát được cách biệt với các sản phẩm để nguyên bằng một vách đơn phải là loại không phản ứng với các sản phẩm đó.

14.8.29 Kiểu của hệ thống làm mát

Phải trang bị các hệ thống làm mát không yêu cầu nén những sản phẩm này. Việc vận hành bằng tay từ xa phải được bố trí sao cho việc khởi động từ xa các bơm cấp cho hệ thống phun sương nước và sự vận hành từ xa của các van thường đóng trong hệ thống có thể được thực hiện từ một vị trí thích hợp ở bên ngoài khu vực hàng, kể với các buồng sinh hoạt và dễ tiếp cận được và có thể vận hành được trong trường hợp cháy ở các khu vực được bảo vệ.

14.8.30 Áp suất đặt của van an toàn

Áp suất đặt của van an toàn không được nhỏ hơn 0,02 MPa và đối với các két áp lực và không được lớn hơn 0,7 MPa đối với việc chở propylene oxide và không được lớn hơn 0,53 MPa đối với các hỗn hợp propylene oxide /ethylene oxide.

14.8.31 Hệ thống ống cho các két

Hệ thống ống cho các két để chở sản phẩm này phải cách biệt khỏi hệ thống ống cho tất cả các két khác, kể cả các két trống. Nếu hệ thống ống cho các két được nạp hàng là không độc lập, sự cách ly bắt buộc của đường ống phải được thực hiện bằng việc tháo đi các đoạn ống nối, các van hoặc đoạn ống khác và bằng cách lắp đặt các bích tịt ở những vị trí này. Sự cách ly bắt buộc này áp dụng cho mọi đường ống chất lỏng và hơi, các đường ống thông hơi cho chất lỏng và hơi và bất kỳ ống nối có thể nào khác, như các đường ống cấp khí trợ chung.

14.8.32 Kế hoạch làm hàng

Các tàu chở những sản phẩm này phải có kế hoạch làm hàng được thẩm định từng việc bố trí nhận hàng phải được chỉ ra trên một kế hoạch làm hàng riêng biệt. Các kế hoạch làm hàng phải thể hiện toàn bộ hệ thống đường ống hàng và vị trí lắp các bích tịt cần thiết để thỏa mãn các yêu cầu cách ly đường ống ở trên.

14.8.33 Giới hạn nạp hàng vào két cho phép lớn nhất

- 1 Không két hàng nào được đầy quá 98% ở nhiệt độ tham khảo.
- 2 Thể tích lớn nhất (V_L) mà két hàng được nạp đến là:

$$V_L = 0,98V \frac{\rho_R}{\rho_L}$$

Trong đó:

- V_L : Thể tích cực đại mà két có thể được nạp tới;
- V : Thể tích két;
- ρ_R : Tỷ trọng tương đối của hàng ở nhiệt độ tham khảo;
- ρ_L : Tỷ trọng tương đối của hàng ở nhiệt độ và áp suất lúc nạp hàng.

- 3 Phải chỉ rõ các giới hạn nạp đầy két tối đa cho phép cho mỗi két hàng đối với mỗi nhiệt độ nạp hàng có thể được dùng và đối với mỗi nhiệt độ tham khảo lớn nhất có thể trong danh mục đã được Đăng kiểm chấp nhận.

14.8.34 Điều kiện chuyên chở

Các két hàng phải thuộc kiểu có khả năng chở được hàng ở bên dưới lớp đệm bảo vệ thích hợp bằng khí nitơ. Một hệ thống bổ sung nitơ tự động phải được lắp đặt để không cho áp suất của két hạ xuống dưới 0,007 MPa trong trường hợp nhiệt độ sản phẩm hạ theo nhiệt độ xung quanh hoặc do có sự cố của các hệ thống lạnh. Lượng nitơ đầy đủ phải có sẵn trên tàu để thỏa mãn các yêu cầu điều chỉnh áp suất tự động. Phải sử dụng nitơ có chất lượng tinh khiết (99,9% theo thể tích) dùng trong công nghiệp phải được

SỬA ĐỔI 1: 2016 QCVN 01: 2008/BGTVT

dùng làm đệm. Một bộ các chai nitơ được nối với các két hàng qua một van giảm áp sẽ làm thỏa mãn mục đích của từ "tự động" trong nội dung này.

14.8.35 Thiết bị đo hàm lượng oxy

Thiết bị đo hàm lượng oxy được trang bị để bảo đảm rằng hàm lượng oxy không lớn hơn 2% thể tích.

14.8.36 Hệ thống phun sương nước

Hệ thống phun sương nước phải đủ sản lượng để bao trùm một cách có hiệu quả khu vực bao quanh ống nạp, đường ống trên boong hở liên quan đến việc vận hành sản phẩm và các vòm két. Sự bố trí đường ống và đầu phun phải làm sao phân bố đều với lưu lượng bằng 10 lít/m²/phút. Hệ thống phun sương nước phải có khả năng vừa vận hành tại chỗ và từ xa bằng tay, và sự bố trí phải làm sao rửa sạch hết hàng bị tràn.

14.8.37 Yêu cầu đối với việc nối ống mềm dẫn hàng

Phải trang bị van chặn điều khiển được tốc độ đóng, điều khiển được từ xa ở mỗi chỗ nối của ống mềm dẫn hàng dùng trong quá trình chuyển hàng.

14.9 Dung dịch natri clorat không lớn hơn 50% theo khối lượng

14.9.1 Làm sạch các két hàng và các thiết bị liên quan

Các két và thiết bị liên quan để chở sản phẩm này phải trang bị hệ thống làm sạch để nạp các hàng khác.

14.9.2 Hệ thống rửa chất lỏng tràn

Phải trang bị hệ thống rửa để rửa chất lỏng tràn.

14.10 Sulphur (nóng chảy)

14.10.1 Hệ thống thông gió két hàng

Phải trang bị thông gió két hàng để duy trì nồng độ hydrogen sulphide nhỏ hơn một nửa giới hạn nổ phía dưới của nồng độ hydrogen sulphide trong toàn bộ không gian hơi của két hàng cho mọi điều kiện vận chuyển, tức là dưới 1,85% theo thể tích.

14.10.2 Hệ thống báo động cho hệ thống thông gió cưỡng bức

Khi dùng các hệ thống thông gió cưỡng bức để giữ nồng độ khí ga thấp trong các két hàng, phải trang bị một hệ thống báo động để cảnh báo nếu hệ thống đó bị hư hỏng.

14.10.3 Làm sạch các lắng cặn của Sulphur

Các hệ thống thông gió phải được thiết kế và bố trí sao cho loại bỏ được sự lắng cặn của sulphur trong phạm vi hệ thống.

14.10.4 Các cửa đến khoang trống

Các cửa đến khoang trống kề với các két hàng phải được thiết kế và lắp đặt sao cho tránh nước, sulphur hoặc hơi hàng đi vào.

14.10.5 Đầu nối để lấy mẫu

Phải có các đầu nối để cho phép lấy mẫu và phân tích hơi trong các khoang trống.

14.10.6 Điều chỉnh nhiệt độ hàng

Các thiết bị điều chỉnh nhiệt độ phải được trang bị để bảo đảm nhiệt độ của sulphur không vượt 155 °C.

14.10.7 Trang bị điện

Sulphur (nóng chảy) có nhiệt độ chớp cháy lớn hơn 60 °C; tuy nhiên, thiết bị điện phải được chứng nhận an toàn đối với khí thoát ra.

14.11 Các axit

14.11.1 Vách bao của két hàng

Tôn vỏ tàu không được tạo thành vách bao của các két chứa các axit vô cơ.

14.11.2 Bọc lót bằng các vật liệu chống ăn mòn

Các phương án bọc lót cho các két thép và hệ thống ống liên quan bằng các vật liệu chống ăn mòn phải được thẩm định. Độ đàn hồi của lớp áo không được nhỏ hơn của tấm vỏ đỡ.

14.11.3 Xem xét tính ăn mòn

Trừ khi được chế tạo hoàn toàn bằng các vật liệu chống ăn mòn hoặc được lắp ráp với lớp bọc lót được chấp nhận, chiều dày của tấm vỏ phải có kể đến tính ăn mòn của hàng hóa.

14.11.4 Các phương tiện để phòng nguy hiểm khi hàng bị phun hoặc rò rỉ

Bích nối của ống góp, nạp và xả hàng phải trang bị các tấm chắn, chúng có thể là loại di động để đề phòng nguy hiểm khi hàng bị phun ra ngoài. Ngoài ra, các khay hứng cũng phải được trang bị để đề phòng hàng bị rò rỉ lên boong.

14.11.5 Thiết bị điện

Vi nguy cơ bốc hơi hydrogen khi những chất này đang được chở, các trang bị điện phải tuân theo 9.1.4. Kiểu thiết bị được chứng nhận là an toàn phải thích hợp cho việc sử dụng trong hỗn hợp hydrogen - không khí. Các nguồn gây lửa khác không được phép đặt trong những không gian như thế.

14.11.6 Ngăn cách hàng khỏi các két dầu đốt

Ngoài các yêu cầu về ngăn cách nêu ở 2.1.1, các chất chịu sự quy định của mục này phải được phân cách khỏi các két dầu đốt.

14.11.7 Các thiết bị để phát hiện sự rò rỉ hàng

Phải trang bị thiết bị thích hợp để phát hiện rò rỉ hàng vào các khoang liền kề.

SỬA ĐỔI 1: 2016 QCVN 01: 2008/BGTVT

14.11.8 Vật liệu của hệ thống xả nước bẩn và hút khô trong buồng bơm hàng

Các hệ thống xả nước bẩn và hút khô trong buồng bơm hàng phải làm bằng các vật liệu chống ăn mòn.

14.12 Các sản phẩm độc

14.12.1 Các đầu ra của hệ thống thông hơi két hàng

1 Các đầu ra của hệ thống thông hơi két phải được bố trí như sau:

- (1) Ở độ cao bằng B/3 hoặc 6 m, lấy giá trị nào lớn hơn, so với boong thời tiết hoặc, trong trường hợp két đặt ở boong, so với cầu đi;
- (2) Không nhỏ hơn 6 m bên trên cầu đi phía mũi và lái, nếu lắp trong phạm vi 6 m của cầu đi;
- (3) Cách bất kỳ cửa hoặc lỗ hút khí vào mọi buồng sinh hoạt hoặc buồng phục vụ 15 m;
- (4) Độ cao ống thông hơi có thể được giảm xuống còn 3 m so với boong hoặc cầu đi phía mũi hoặc lái, với điều kiện là phải có các van thông hơi tốc độ cao có kiểu được Đăng kiểm duyệt, hướng hỗn hợp hơi - khí lên trên thành dòng phụt không bị cản trở với vận tốc ra ít nhất là 30 m/s.

14.12.2 Đầu nối cho đường ống hồi

Các hệ thống thông hơi két phải được trang bị một đầu nối cho đường thu hồi hơi vào thiết bị trên bờ.

14.12.3 Các yêu cầu đối với tàu chở các sản phẩm

1 Những tàu để chở những sản phẩm này phải:

- (1) Không được chứa hàng cạnh các két dầu đốt;
- (2) Có các hệ thống đường ống tách biệt; và
- (3) Có các hệ thống thông hơi két tách biệt với các két chứa các sản phẩm không độc (xem thêm 3.7.2).

14.12.4 Áp suất đặt van an toàn của két hàng

Áp suất đặt của van an toàn của két hàng phải tối thiểu bằng 0,02 MPa.

14.13 Hàng được bảo vệ bằng chất phụ gia

14.13.1 Kiểm soát môi trường

Các hàng nhất định với chỉ dẫn ở cột "o" trong bảng của Chương 16 của Quy chuẩn này do bản chất cấu tạo hóa học của chúng, ở những điều kiện nhiệt độ nhất định, khi lộ ra không khí hoặc tiếp xúc với chất xúc tác sẽ bị trùng hợp, phân hủy, oxy hóa hoặc chịu các biến đổi hóa học khác. Việc giảm nhẹ xu thế này phải được thực hiện bằng cách cho các lượng nhỏ các phụ gia hóa học vào trong hàng lỏng hoặc bằng cách kiểm soát môi trường két hàng.

14.13.2 Vật liệu kết cấu

Tàu chở các hàng này phải được thiết kế sao cho loại trừ được khỏi các kết hàng và hệ thống làm hàng mọi vật liệu kết cấu hoặc chất bản có thể tác dụng như là chất xúc tác hoặc phá hủy chất ức chế.

14.13.3 Ức chế hóa học

1 Cần phải chú ý để bảo đảm rằng các hàng này đã được bảo vệ đầy đủ để ngăn các thay đổi hóa học có hại vào mọi thời gian của chuyến đi. Các tàu chở những hàng như thế phải có Giấy chứng nhận về bảo vệ từ nhà sản xuất và giữ gìn trong suốt chuyến đi, có nêu rõ:

- (1) Tên và lượng chất ức chế được thêm vào;
- (2) Chất phụ gia có phụ thuộc vào ôxy hay không;
- (3) Thời gian chất ức chế được cho vào và thời gian hiệu quả;
- (4) Các giới hạn nhiệt độ xác định thời gian hiệu quả của chất ức chế;
- (5) Biện pháp xử lý nếu thời gian chuyến đi vượt quá thời gian hiệu quả của chất ức chế.

14.13.4 Loại trừ không khí để ngăn sự tự phản ứng

Các tàu dùng cách loại trừ không khí làm phương pháp ngăn sự ôxy hóa của hàng phải thỏa mãn yêu cầu ở 8.1.3.

14.13.5 Sản phẩm có chứa chất phụ gia phụ thuộc vào ôxy

Sản phẩm có chứa chất phụ gia phụ thuộc vào ôxy phải được chở mà không làm tro (trong kết có kích cỡ không lớn hơn 3.000 m³). Không được chở những hàng này trong kết yêu cầu được làm tro theo các yêu cầu của 4.5.5 Phần 5 của QCVN 21: 2015/BGTVT.

14.13.6 Hệ thống thông hơi

Các hệ thống thông hơi phải được thiết kế sao cho loại bỏ được sự tắc nghẽn do tích tụ của các chất trùng hợp. Thiết bị thông hơi phải thuộc kiểu có thể kiểm tra định kỳ để bảo đảm sự hoạt động tin cậy.

14.13.7 Ngăn cản kết tinh hoặc hóa rắn

Sự kết tinh hoặc hóa rắn của các hàng thường được chở ở trạng thái hóa lỏng có thể dẫn đến suy yếu tác dụng của chất ức chế ở các phần của hàng trong các kết. Sự nóng chảy lại theo sau đó có thể sản sinh ra các túi chất lỏng không được ức chế kèm theo nguy cơ trùng hợp nguy hiểm. Để ngăn điều này, phải chú ý bảo đảm những hàng như vậy không lúc nào bị kết tinh hoặc hóa rắn toàn bộ hoặc một phần trong bất cứ phần nào của kết. Hệ thống hâm cần thiết nào cũng phải sao cho bảo đảm rằng không có phần nào của kết làm cho hàng trở nên quá nhiệt đến mức độ sự trùng hợp nguy hiểm có thể bắt đầu. Nếu nhiệt từ ống hơi ruột gà có thể gây ra quá nhiệt thì phải sử dụng một hệ thống hâm gián tiếp nhiệt độ thấp.

SỬA ĐỔI 1: 2016 QCVN 01: 2008/BGTVT

14.14 Hàng có áp suất hơi tuyệt đối lớn hơn 0,1013 MPa ở 37,8 °C

14.14.1 Hệ thống hàng

Đối với những hàng nêu ở cột "o" trong Phụ lục liên quan đến mục này, phải trang bị một hệ thống lạnh cưỡng bức trừ khi hệ thống hàng được thiết kế chịu đựng được áp suất hơi của hàng ở nhiệt độ 45 °C.

14.14.2 Hệ thống lạnh cơ khí

Một hệ thống lạnh cưỡng bức phải là kiểu có khả năng duy trì nhiệt độ chất lỏng dưới nhiệt độ sôi ở áp suất thiết kế của két hàng.

14.14.3 Đầu nối để thu hồi các khí bị thoát ra

Đầu ống nối phải được trang bị để đưa khí thoát ra quay về bờ trong lúc nạp hàng.

14.14.4 Áp kế

Mỗi két hàng phải được trang bị một áp kế để chỉ báo áp suất ở trên không gian hơi bên trên hàng.

14.14.5 Nhiệt kế

Phải trang bị các nhiệt kế ở trên đỉnh và dưới đáy mỗi két khi hàng cần phải được làm mát.

14.14.6 Giới hạn cho phép nạp hàng vào két lớn nhất

- 1 Các két hàng phải được thiết kế không cho nạp hàng đầy quá 98% ở nhiệt độ liên quan.
- 2 Thể tích lớn nhất (V_L) của hàng nạp vào một két phải là:

$$V_L = 0,98V \frac{\rho_R}{\rho_L}$$

Trong đó:

V_L : Thể tích lớn nhất mà két có thể được nạp tới;

V : Thể tích két;

ρ_R : Tỷ trọng tương đối của hàng ở nhiệt độ tham khảo;

ρ_L : Tỷ trọng tương đối của hàng ở nhiệt độ và áp suất lúc nạp;

R : Nhiệt độ liên quan là nhiệt độ ở đó áp suất hơi hàng tương ứng với áp suất đặt của van giảm áp.

- 3 Phải chỉ rõ các giới hạn nạp đầy két tối đa cho phép cho mỗi két hàng đối với mỗi nhiệt độ nạp hàng có thể được dùng và đối với mỗi nhiệt độ tham khảo lớn nhất có thể trong danh mục đã được thẩm định.

14.15 Nhiễm bẩn hàng

14.15.1 Không làm nhiễm bẩn bởi nước

- 1 Khi cột "o" Phụ lục có đề cập đến mục này, nước không được phép nhiễm vào hàng này. Ngoài ra, các yêu cầu sau phải được áp dụng:

- (1) Các cửa hút không khí đến các van giảm áp suất/chân không của các két chứa hàng phải đặt cao hơn boong thời tiết ít nhất 2 m;
- (2) Nước hoặc hơi nước không được dùng làm môi chất truyền nhiệt ở trong hệ thống điều chỉnh nhiệt độ của hàng theo yêu cầu của Chương 6 của Quy chuẩn này;
- (3) Hàng không được chờ trong các két kề với những két lửng hoặc các két hàng chứa nước dẫn hoặc nước cặn lửng hoặc hàng khác có chứa nước có thể có phản ứng nguy hiểm. Các bơm, ống và đường ống thông hơi phục vụ các két như thế phải cách ly khỏi các thiết bị tương tự phục vụ các két chứa hàng. Đường ống từ các két lửng hoặc đường ống dẫn không được qua các két chứa hàng trừ khi được đặt trong hầm ống.

14.16 Yêu cầu thông gió tăng cường

14.16.1 Yêu cầu thông gió tăng cường

Đối với một số sản phẩm nhất định, hệ thống thông gió nêu tại 11.2.3 phải có sản lượng tối thiểu ít nhất là 45 lần thay đổi không khí trong một giờ cho tổng thể tích của khoang. Các ống xả của hệ thống thông gió phải xả ra ở khoảng cách ít nhất 10 m cách các cửa vào các buồng sinh hoạt, các khu vực làm việc hoặc các không gian tương tự khác, cửa hút của các hệ thống thông gió và phải ít nhất cao hơn boong két 4 m.

14.17 Yêu cầu đối với buồng bơm hàng đặc biệt

14.17.1 Yêu cầu đối với buồng bơm hàng đặc biệt

Đối với một số sản phẩm nhất định, buồng bơm hàng phải nằm ở độ cao của boong hoặc các bơm hàng phải được đặt ở trong két hàng.

14.18 Kiểm soát việc tràn hàng

14.18.1 Phạm vi áp dụng

Các quy định của mục này được áp dụng khi có chỉ dẫn riêng ở trong cột "o" Phụ lục và chúng bổ sung cho các yêu cầu đối với các thiết bị đo.

14.18.2 Báo động sự cố điện

Trong từng trường hợp một hệ thống nạp hàng bất kỳ bị sự cố điện, phải có tín hiệu báo động cho người vận hành liên quan.

14.18.3 Hệ thống để dừng việc nạp hàng

Phải có một hệ thống để dừng việc nạp hàng ngay lập tức trong trường hợp bất kỳ một hệ thống nào cần thiết cho việc nạp hàng an toàn không hoạt động được.

14.18.4 Thử thiết bị báo động mức chất lỏng

Các thiết bị báo mức chất lỏng phải có khả năng thử được trước khi nạp hàng.

14.18.5 Sự độc lập của thiết bị báo mức chất lỏng cao

Hệ thống báo mức chất lỏng cao theo yêu cầu ở 14.18.6 phải độc lập với hệ thống kiểm soát tràn yêu cầu bởi 14.18.7 và độc lập với thiết bị yêu cầu ở 12.1.

SỬA ĐỔI 1: 2016 QCVN 01: 2008/BGTVT

14.18.6 Lắp đặt thiết bị báo mức chất lỏng cao

Các két hàng phải lắp một thiết bị báo động mức chất lỏng cao bằng ánh sáng và âm thanh thỏa mãn yêu cầu ở từ 14.18.1 đến 14.18.5 cho biết khi nào mức chất lỏng trong két hàng đạt đến trạng thái đầy bình thường. Thiết bị phát hiện mức chất lỏng cho thiết bị báo động mức cao phải được đăng kiểm kiểm tra và cấp giấy chứng nhận sản phẩm công nghiệp dùng cho phương tiện thủy nội địa.

14.18.7 Các yêu cầu đối với hệ thống kiểm soát việc tràn két

1 Một hệ thống kiểm soát việc tràn két theo yêu cầu của mục này phải:

- (1) Hoạt động khi các phương pháp nạp két bình thường không thể dừng được mức chất lỏng két đang vượt quá trạng thái đầy bình thường;
- (2) Phát tín hiệu báo động tràn bằng ánh sáng và âm thanh cho người điều khiển tàu; và
- (3) Tạo ra tín hiệu đã được định trước để ngắt toàn tự các bơm trên bờ hoặc các van hoặc cả hai và các van của tàu. Tín hiệu cũng như việc ngắt bơm và van, có thể tùy thuộc vào sự can thiệp của người điều khiển;
- (4) Các thiết bị phát hiện mức chất lỏng dùng cho các hệ thống kiểm soát tràn phải được đăng kiểm kiểm tra và cấp giấy chứng nhận sản phẩm công nghiệp dùng cho phương tiện thủy nội địa.

14.18.8 Tốc độ nạp của két

Hệ thống kiểm soát tràn két phải được thiết kế có xét đến tốc độ nạp của két được đánh giá bởi công thức sau đây và cũng phải tính đến áp suất thiết kế của hệ thống ống.

$$LR = \frac{3600U}{t} \quad (\text{m}^3/\text{h})$$

Trong đó:

- U : Phần thể tích bị vơi (m^3) của mức chất lỏng mà tại đó tín hiệu hoạt động;
- t : Thời gian (s) cần thiết từ lúc bắt đầu có tín hiệu đến lúc dừng hoàn toàn dòng chảy của hàng vào trong két, nó là tổng thời gian cần thiết cho từng bước trong chuỗi các hoạt động toàn tự như phản ứng của người vận hành với tín hiệu, dừng bơm và đóng các van.

14.19 Alkyl (C₇-C₉) nitrate, tất cả các đồng phân

14.19.1 Nhiệt độ chuyên chờ của hàng

Nhiệt độ chuyên chờ của hàng phải được duy trì dưới 100 °C để ngăn chặn sự xuất hiện phản ứng tự duy trì, phân hủy tỏa nhiệt.

14.19.2 Yêu cầu đối với các két áp lực rời

1 Hàng không được chở trong các két áp lực rời được gắn cố định vào boong của tàu, trừ khi:

- (1) Các két được bọc chống cháy một cách thích đáng;

- (2) Các két phải có một hệ thống tưới nước cho các két sao cho nhiệt độ hàng được duy trì ở dưới 100 °C và sự tăng nhiệt độ trong két không vượt quá 1,5 °C/giờ khi có cháy ở nhiệt độ 650 °C.

14.20 Cảm biến nhiệt

Các cảm biến nhiệt phải được dùng để theo dõi nhiệt độ bơm hàng và phát hiện sự quá nhiệt do hư hỏng bơm.

14.21 Yêu cầu vận hành

14.21.1 Phạm vi áp dụng

Quy định trong mục này không phải là các yêu cầu về kiểm tra để duy trì cấp tàu mà là các quy định mà chủ tàu, thuyền trưởng, hoặc những người khác có liên quan đến vận hành tàu phải tuân theo.

14.21.2 Dung dịch ammonium nitrate không lớn hơn 93%

- 1 Các két và thiết bị cho dung dịch ammonium nitrate phải độc lập với các két và thiết bị chứa các hàng hoặc các sản phẩm dễ cháy khác. Thiết bị mà trong khi làm việc hoặc khi có khuyết tật, có thể làm thoát các sản phẩm dễ cháy vào hàng, ví dụ chất bôi trơn, không được sử dụng. Các két không được dùng để dẫn bằng nước biển.
- 2 Trừ khi được sự chấp thuận rõ ràng của chính quyền hành chính, các dung dịch ammonium nitrate không được chở trong các két mà trước đó đã chở các hàng khác, trừ khi các két và các thiết bị liên quan đã được làm sạch, được Chính quyền chấp nhận.
- 3 Nhiệt độ của công chất trao đổi nhiệt của hệ thống hâm két hàng không được vượt quá 160 °C. Hệ thống hâm phải được trang bị hệ thống điều khiển để giữ hàng ở nhiệt độ trung bình 140 °C. Phải có thiết bị báo động nhiệt độ cao ở mức 145 °C và 150 °C và nhiệt độ thấp ở mức 125 °C. Khi nhiệt độ của công chất trao đổi nhiệt vượt quá 160 °C, thiết bị báo động cũng phải làm việc. Hệ thống điều khiển và thiết bị báo động nhiệt độ phải được đặt trên lầu lái.
- 4 Nếu nhiệt độ trung bình của hàng đạt đến 145 °C, một mẫu thử của hàng phải được pha loãng với tỷ lệ 10 phần nước cất hoặc nước bị khử hết khoáng chất với một phần hàng theo khối lượng và độ axit (pH) phải được xác định bằng giấy hoặc que chỉ thị có khoảng chỉ báo hẹp. Việc đo độ axit (pH) phải được tiến hành 24 giờ một lần. Nếu độ axit (pH) được phát hiện ở dưới 4,2 phải phun khí ammonia vào trong hàng cho đến khi độ axit (pH) đạt đến 5,0.
- 5 Hệ thống cố định phải được trang bị để phun khí ammonia vào trong hàng. Thiết bị điều khiển hệ thống này phải được đặt trên buồng lái. Để phục vụ cho mục đích này, phải có sẵn trên tàu 300 kg ammonia cho 1.000 tấn dung dịch ammonium nitrate .
- 6 Gia công nóng đối với các két, đường ống và thiết bị đã tiếp xúc với dung dịch ammonium nitrate chỉ được làm sau khi mọi dấu vết của ammonium nitrate đã được rửa sạch, bên trong cũng như bên ngoài.

SỬA ĐỔI 1: 2016 QCVN 01: 2008/BGTVT

14.21.3 Carbon disulphide

1 Vận chuyển có đệm nước

Một đệm nước phải được tạo ra trong giếng này trước khi định tháo bơm, trừ khi kết đã được xác nhận là đã khử khí ga.

2 Vận chuyển có đệm khí trơ

(1) Không khí không được phép vào trong két hàng, bơm hoặc ống hàng trong khi khí carbon disulphide vẫn còn chứa trong hệ thống;

(2) Không được vận hành hàng hoá, rửa két boác bơm xả dần cùng lúc với việc nhận và trả hàng carbon disulphide;

(3) Một vòi rồng nước có áp lực tới tận đầu phun được nối sẵn sàng sử dụng được ngay trong suốt quá trình nhận hàng và trả hàng khi nhiệt độ khí quyển cho phép.

14.21.4 Hydrogen peroxide quá 60% nhưng không quá 70% theo khối lượng

1 Các buồng bơm không được dùng cho các hoạt động chuyển hàng.

2 Hàng phải được xả bỏ ra khỏi tàu nếu sự tăng nhiệt độ của hàng vượt quá tốc độ 2 °C/giờ trong vòng 5 giờ hoặc nhiệt độ trong két vượt 40 °C.

3 Chỉ được chở những dung dịch hydrogen peroxide có tốc độ phân hủy cực đại là 1% một năm ở 25 °C. Việc chứng nhận của chủ hàng rằng sản phẩm thỏa mãn tiêu chuẩn này phải được trình cho thuyền trưởng và được giữ trên tàu. Đại diện kỹ thuật của nhà máy sản xuất phải ở trên tàu để theo dõi hoạt động chuyển hàng và có thể kiểm tra độ ổn định của hydrogen peroxide. Người đó phải xác nhận với thuyền trưởng rằng hàng được nạp xuống trong trạng thái ổn định.

14.21.5 Dung dịch hydrogen peroxide trên 8% nhưng không quá 60% theo trọng lượng

1 Hydrogen peroxide phải được chở trong các két đã được làm sạch hoàn toàn và hiệu quả khỏi mọi dấu vết của các hàng đã chở lần trước và hơi của chúng hoặc nước dẫn. Các quy trình kiểm tra, làm sạch, làm trơ và nạp hàng của các két phải tuân theo MSC/Circ. 394. Phải có một chứng chỉ trên tàu chứng nhận rằng đã tuân theo các quy trình của thông tư. Yêu cầu thụ động này có thể được Chính quyền hành chính bỏ qua đối với các hàng chuyên chở bằng tàu nội địa trong thời gian ngắn. Sự chú ý đặc biệt về mặt này rất quan trọng để bảo đảm chở an toàn hydrogen peroxide.

(1) Khi đang chở hydrogen peroxide, không được chở đồng thời một hàng nào khác;

(2) Các két đã chứa hydrogen peroxide có thể được dùng để chở các hàng khác sau khi làm sạch theo quy trình được nêu ở MSC/Circ. 394;

(3) Phải chú ý thiết kế sao cho két cấu bên trong két là tối thiểu, không có chỗ ứ đọng và dễ kiểm tra bằng mắt.

2 Hàng phải xả bỏ ra ngoài nếu sự tăng nhiệt độ của hàng vượt quá tốc độ 2 °C/giờ trong vòng 5 giờ hoặc nhiệt độ trong két vượt quá 40 °C.

- 3 Chỉ được chở những dung dịch hydrogen peroxide có tốc độ phân hủy cực đại là 1% một năm ở 25 °C. Việc chứng nhận của chủ hàng rằng sản phẩm thỏa mãn tiêu chuẩn này phải được trình cho thuyền trưởng và được giữ trên tàu. Đại diện kỹ thuật của nhà máy sản xuất phải ở trên tàu để theo dõi hoạt động chuyển hàng và có thể kiểm tra độ ổn định của hydrogen peroxide. Người đó phải xác nhận với thuyền trưởng rằng hàng được nạp xuống trong trạng thái ổn định.
- 4 Hệ thống đường ống dùng để nhận/trả hydroegen peroxide, khi đang vận chuyển hàng, phải độc lập với các hệ thống đường ống khác.

14.21.6 Hợp chất chống kích nổ nhiên liệu động cơ chứa ankyli chì

- 1 Không được phép vào các két vận chuyển những hàng này trừ khi Chính quyền hành chính cho phép.
- 2 Phải phân tích khí xác định hàm lượng chì để xác định môi trường không khí có đảm bảo không trước khi cho phép người vào buồng bơm hàng hoặc các khoang trống xung quanh két hàng.

14.21.7 Phosphorus vàng hoặc trắng

- 1 Phosphorus phải luôn luôn được nạp, chở và xả dưới đệm nước có chiều sâu tối thiểu là 760 mm. Trong lúc xả hàng, hệ thống phải bảo đảm cho nước chiếm chỗ thể tích phosphorus được xả ra. Tất cả nước xả ra từ két phosphorus chỉ được đưa trở lại thiết bị trên bờ.
- 2 Phosphorus phải được nạp ở nhiệt độ không vượt quá 60 °C.
- 3 Trong lúc chuyển hàng, một ống mềm dẫn nước ở trên boong phải nối với nguồn cấp nước và giữ cho chảy trong suốt quá trình hoạt động để mọi sự tràn của phosphorus có thể được rửa đi ngay lập tức bằng nước.

14.21.8 Propylene oxide hoặc hỗn hợp ethylene oxide/propylene oxide có hàm lượng ethylene oxide không quá 30% theo khối lượng

- 1 Trừ khi các két hàng được làm sạch hoàn toàn, các sản phẩm này không được chở trong các két đã dùng để chứa một trong ba sản phẩm trước đó là xúc tác sự trùng hợp như:
 - (1) Các axit vô cơ (ví dụ: sulphuric, hydrochloric, nitric);
 - (2) Các axit cacboxylic và anhydrides (ví dụ: formic, acetic);
 - (3) Các axit carboxylic và halogene hóa (ví dụ: chloracetic);
 - (4) Axit sulphonic (ví dụ: benzene, sulphonic);
 - (5) Các xút ăn da (ví dụ: sodium hydroxide, potassium hydroxide);
 - (6) Ammonia và các dung dịch ammonia;
 - (7) Các amin và dung dịch amin;
 - (8) Các chất ôxy hóa.
- 2 Trước khi nạp hàng, các két phải được làm sạch toàn bộ và có hiệu quả để tẩy sạch mọi dấu vết của những hàng trước đây ra khỏi két và hệ thống ống liên quan, trừ khi hàng

SỬA ĐỔI 1: 2016 QCVN 01: 2008/BGTVT

ngay trước đó là propylene oxide hoặc hỗn hợp ethylene oxide/propylene oxide. Đặc biệt chú ý trường hợp có ammonia trong các kết làm bằng thép không phải là thép không gỉ.

- 3 Trong mọi trường hợp, tính hiệu quả của các quy trình làm sạch cho các kết và hệ thống ống liên quan phải được kiểm tra bằng cách thử hoặc kiểm tra phù hợp để khẳng định không có dấu vết của các chất axit và kiểm còn lại có thể gây ra tình trạng nguy hiểm khi có mặt của các sản phẩm này.
- 4 Các kết phải được vào kiểm tra trước mỗi khi nạp lần đầu những sản phẩm này để khẳng định không có sự nhiễm bẩn, các cặn xỉ lớn và những khuyết tật về kết cấu nhìn thấy được. Khi những kết hàng chờ liên tục những hàng này, việc kiểm tra như vậy phải được thực hiện trong khoảng thời gian không quá hai năm.
- 5 Các kết chờ những sản phẩm này có thể dùng để chờ các hàng khác sau khi làm sạch hoàn toàn các kết và hệ thống đường ống liên quan bằng cách rửa hoặc tẩy.
- 6 Các sản phẩm phải được nạp và xả sao cho sự thoát hơi của các kết hàng ra ngoài trời không xảy ra.
- 7 Trong quá trình xả hàng, áp suất trong kết phải được duy trì trên 0,007 MPa.
- 8 Hàm lượng ôxy của các kết này phải được duy trì ở dưới 2%.
- 9 Bất kể trường hợp nào cũng không cho phép không khí vào bơm hàng và hệ thống ống trong lúc các sản phẩm đang được chứa trong phạm vi hệ thống.
- 10 Yêu cầu làm lạnh kết có áp suất thiết kế nhỏ hơn 0,06 MPa có thể được Đăng kiểm bỏ qua đối với các tàu hoạt động trong vùng biển hạn chế hoặc với những chuyến đi có thời gian ngắn, và trong những trường hợp này có xem xét đến cả việc cách nhiệt cho kết. Vùng và thời gian hoạt động trong năm được phép vận chuyển hàng hoá như vậy phải được nêu trong điều kiện vận chuyển của Giấy chứng nhận An toàn kỹ thuật và bảo vệ môi trường.
- 11 Không được sử dụng các hệ thống làm mát mà đòi hỏi phải nén các sản phẩm.
- 12 Các sản phẩm này chỉ được vận chuyển phù hợp với các kế hoạch làm hàng đã được Chính quyền hành chính duyệt. Từng bố trí để nạp hàng dự kiến phải được thể hiện trên một kế hoạch làm hàng riêng biệt. Các kế hoạch làm hàng phải thể hiện toàn bộ hệ thống ống hàng và vị trí lắp đặt các bích tịt cần thiết để thỏa mãn các yêu cầu cách ly đường ống ở trên. Một bản sao kế hoạch làm hàng đã được duyệt phải được giữ trên tàu. Giấy chứng nhận an toàn kỹ thuật và bảo vệ môi trường phải được xác nhận có bao gồm phần tham khảo các kế hoạch làm hàng.
- 13 Trước mỗi lần nạp đầu tiên các sản phẩm này và trước mỗi lần trở lại công việc này lần sau, phải có chứng nhận của người có thẩm quyền được Chính quyền cảng chấp thuận xác nhận sự cách ly đường ống theo yêu cầu đã được thực hiện và được giữ ở trên tàu. Mỗi chỗ nối giữa bích tịt và bích của đường ống phải được người có trách nhiệm kẹp chi để đảm bảo không xảy ra việc tháo lỏng vô tình các bích tịt.
- 14 Không kết hàng nào được đầy quá 98% chất lỏng ở nhiệt độ tham khảo (xem 15.8.24).

- 15 Phải chỉ rõ các giới hạn nạp đầy kết tối đa cho phép cho mỗi kết hàng đối với mỗi nhiệt độ nạp hàng có thể được dùng và đối với mỗi nhiệt độ tham khảo lớn nhất có thể trong danh mục đã được thẩm định. Một bản sao danh sách phải luôn được thuyền trưởng giữ trên tàu.
- 16 Phần không gian hơi của kết hàng phải được kiểm tra trước và sau khi nạp để bảo đảm lượng ôxy theo thể tích bằng hoặc nhỏ hơn 2%.
- 17 Một ống mềm dẫn nước có áp suất tới vòi phun, nếu nhiệt độ môi trường cho phép, phải được nối sẵn để sử dụng được ngay trong quá trình nạp và xả hàng.

14.21.9 Dung dịch chlorate solution không lớn hơn 50% theo khối lượng

- 1 Các kết và thiết bị liên quan chứa sản phẩm này có thể dùng cho những hàng khác sau khi làm sạch toàn bộ bằng cách rửa hoặc tẩy.
- 2 Trong trường hợp các sản phẩm này tràn ra, tất cả chất lỏng tràn ra phải được rửa sạch một cách nhanh chóng. Để giảm tối thiểu nguy cơ cháy, chất lỏng tràn không được phép làm khô.

14.21.10 Các hàng có áp suất hơi tuyệt đối lớn hơn 0,1013 MPa ở 37,8 °C

- 1 Khi hệ thống hàng được thiết kế để chịu được áp suất hơi hàng ở nhiệt độ 45 °C và không có hệ thống làm lạnh, phải có lưu ý trong các điều kiện chở hàng trên Giấy chứng nhận an toàn kỹ thuật và bảo vệ môi trường cho việc chở hóa chất nguy hiểm để chỉ rõ áp suất đặt yêu cầu của van an toàn của các kết.
- 2 Không kết nào được đầy quá 98% chất lỏng ở nhiệt độ liên quan (R).
- 3 Phải chỉ rõ các giới hạn nạp đầy kết tối đa cho phép cho mỗi kết hàng đối với mỗi nhiệt độ nạp hàng có thể được dùng và đối với mỗi nhiệt độ tham khảo lớn nhất có thể trong danh mục đã được Đăng kiểm chấp nhận. Một bản sao danh sách phải luôn được thuyền trưởng giữ trên tàu.

14.21.11 Sự gây nhiễm bản hàng

- 1 Khi cột "o" Phụ lục đề cập đến mục này, thì nước không được phép nhiễm vào hàng này. Ngoài ra, hàng không được chở trong các kết kề với kết dẫn cố định hoặc các kết nước trừ khi các kết đã trống và khô.

14.21.12 Kiểm soát tràn hàng

- 1 Việc nạp hàng phải được kết thúc ngay trong trường hợp một hệ thống bất kỳ cần thiết cho việc nạp hàng an toàn không hoạt động được.
- 2 Tốc độ nạp (L_R) của kết không được quá:

$$L_R = \frac{3600U}{t} \quad (\text{m}^3/\text{h})$$

Trong đó:

U : Thể tích phần vơi (m^3) ở mức tín hiệu hoạt động;

SỬA ĐỔI 1: 2016 QCVN 01: 2008/BGTVT

- t : Thời gian (s) cần thiết từ lúc tín hiệu bắt đầu cho đến lúc dừng hoàn toàn dòng chất lỏng vào két, là tổng thời gian cần thiết cho từng hoạt động liên tiếp như thời gian người điều khiển phản ứng lại các tín hiệu, dừng các bơm và đóng các van; và phải chú ý đến áp suất tính toán của hệ thống đường ống.

14.21.13 Quy trình kiểm tra, làm sạch, tẩy gỉ và làm hàng các két dùng để chuyên chở dung dịch hydrogen peroxide 8 - 60% mà các két này đã từng chứa các hàng khác, hoặc dùng để chở các hàng khác sau khi vận chuyển hydrogen peroxide

- 1 Các két đã từng chứa hàng không phải là hydrogen peroxide phải được kiểm tra, làm sạch và tẩy gỉ trước khi được sử dụng lại để vận chuyển dung dịch hydrogen peroxide. Quy trình kiểm tra và làm sạch, nêu ở -2 đến -8 dưới đây, áp dụng cho cả két làm bằng thép không gỉ và nhôm nguyên chất (xem 14.21.5-1). Quy trình tẩy gỉ được nêu ở -9 đối với thép không gỉ và -10 đối với nhôm nguyên chất. Trừ khi có các quy định khác, tất cả các bước phải được áp dụng đối với các két và với tất cả các thiết bị đã tiếp xúc trực tiếp với hàng khác.
- 2 Sau khi dỡ hàng đã chở, két phải được đảm bảo an toàn và kiểm tra mọi cận bã, cấu, gỉ.
- 3 Két và các thiết bị liên quan phải được rửa bằng nước sạch đã được lọc. Nước rửa ít nhất phải có chất lượng tương đương với nước uống với hàm lượng clo thấp.
- 4 Vết cận và hơi của hàng đã chở lần trước phải được tẩy bằng hơi nước ra khỏi két và thiết bị.
- 5 Két và thiết bị phải được rửa lại lần nữa bằng nước sạch (chất lượng nước như nêu ở trên) và làm khô, sử dụng không khí đã được lọc và không nhiễm dầu.
- 6 Không khí trong két phải được lấy mẫu và kiểm tra sự xuất hiện của hơi hữu cơ và nồng độ oxy.
- 7 Két phải được kiểm tra lần nữa bằng mắt thường đối với cận hàng trước, cấu và gỉ cũng như thử ngửi mùi hàng trước.
- 8 Nếu việc kiểm tra hoặc thiết bị đo lường chỉ báo cận hoặc hơi hàng trước thì phải làm báo cáo như nêu ở -3 và -5.
- 9 Két và thiết bị chế tạo bằng thép không gỉ đã từng chứa các hàng không phải là hydrogen peroxide hoặc sau sửa chữa phải được làm sạch và tẩy cận, bất kể lần tẩy cận trước, phù hợp với quy trình sau:
 - (1) Các mối hàn mới và các phần sửa chữa khác phải được làm sạch và đánh bằng bàn chải, đục thép không gỉ, giấy ráp hay vải mềm. Bề mặt thô ráp phải được làm mịn. Cần thiết phải đánh bóng lần cuối;
 - (2) Dầu và mỡ phải được tẩy bằng dung môi hữu cơ thích hợp hoặc dung dịch xà phòng trong nước. Tránh việc sử dụng các thành phần có chứa clo vì chúng có thể cản trở việc tẩy gỉ;
 - (3) Cận của chất tẩy nhờn phải được tẩy bỏ, sau đó rửa bằng nước;
 - (4) Trong bước tiếp theo, cấu và gỉ phải được khử bỏ bằng axit (ví dụ hỗn hợp các axit nitric và sau đó rửa lại bằng nước, sau đó rửa lại bằng nước;

- (5) Tất cả bề mặt kim loại có tiếp xúc với hydrogen peroxide phải được tẩy gỉ bằng việc sử dụng axit nitric nồng độ từ 10% đến 35% theo khối lượng. Axit nitric phải được làm sạch khỏi các kim loại nặng, các tác nhân gây ôxy hoá hoặc hydro fluoric. Quá trình tẩy gỉ kéo dài từ 8 đến 24 giờ phụ thuộc vào nồng độ axit, nhiệt độ môi trường và các tác nhân khác. Trong thời gian đó cần duy trì liên tục axit nitric lên bề mặt cần tẩy gỉ. Trường hợp bề mặt cần tẩy quá lớn, có thể sử dụng tái tuần hoàn lượng axit. Trong quá trình tẩy cần có thể phát sinh ra khí hydro, dẫn tới hợp thành môi trường khí dễ nổ trong két. Vì vậy, cần có biện pháp thích hợp để tránh tạo thành hoặc có nguồn lửa trong môi trường như vậy;
 - (6) Sau khi tẩy cần các bề mặt cần phải được rửa triệt để bằng nước sạch. Quá trình rửa được tiến hành đến tận khi nồng độ pH của nước rửa thải ra ngang bằng với nước đưa vào;
 - (7) Bề mặt được xử lý theo các bước nêu trên có thể gây nên một số sự phân hủy khi đưa vào tiếp xúc với hydrogen peroxide lần đầu tiên. Sự phân hủy này sẽ dừng lại sau một thời gian ngắn (thông thường chừng khoảng 2 đến 3 ngày). Vì vậy nên phun rửa bổ sung bằng hydrogen peroxide với thời gian ít nhất hai ngày;
 - (8) Chỉ có các chất tẩy và các axit làm sạch được khuyến cáo dành cho mục đích này của nhà sản xuất chất hydrogen peroxide mới được sử dụng trong quá trình này.
- 10** Các két và thiết bị chế tạo bằng nhôm đã từng chứa hàng không phải là hydrogen peroxide hoặc sau khi sửa chữa, phải được làm sạch và tẩy cần. Sau đây là một ví dụ về một quy trình làm sạch và tẩy cần:
- (1) Két phải được rửa bằng dung dịch chất tẩy được sulphonate hoá trong nước nóng, sau đó rửa lại bằng nước;
 - (2) Sau đó, bề mặt được xử lý khoảng 15 đến 20 phút bằng dung dịch sodium hydroxide nồng độ 7% hoặc xử lý thời gian dài hơn với nồng độ sodium hydroxide loãng hơn (ví dụ 12 giờ với nồng độ 0,4% đến 0,5% sodium hydroxide). Để ngăn ngừa sự ăn mòn quá mức tại đáy của két khi xử lý bằng dung dịch sodium hydroxide nồng độ cao, cần phải liên tục cấp nước để pha loãng lượng sodium hydroxide tích tụ ở đáy;
 - (3) Két phải được rửa triệt để bằng nước sạch đã được lọc. Sau khi rửa, bề mặt phải được tẩy cần bằng axit nitric nồng độ từ 30% đến 35% theo khối lượng. Quá trình rửa kéo dài khoảng 16 đến 24 giờ. Trong thời gian này bề mặt cần tẩy phải được tiếp xúc liên tục với axit;
 - (4) Sau khi tẩy cần, bề mặt phải được rửa triệt để bằng nước sạch đã được lọc. Quá trình rửa được tiến hành đến tận khi nồng độ pH của nước rửa thải ra ngang bằng với nước đưa vào;
 - (5) Kiểm tra bằng mắt để đảm bảo toàn bộ bề mặt đã được xử lý. Nên phun rửa bổ sung trong khoảng thời gian tối thiểu 24 giờ bằng dung dịch hydrogen peroxide pha loãng nồng độ xấp xỉ 3% theo khối lượng.
- 11** Nồng độ và tính ổn định của hydrogen peroxide xuống hàng phải được xác định.

SỬA ĐỔI 1: 2016 QCVN 01: 2008/BGTVT

- 12** Trong quá trình nhận hàng hydrogen peroxide bên trong két phải được thỉnh thoảng kiểm tra bằng mắt thông qua lỗ khoét thích hợp.
- 13** Nếu các bọt bong bóng khí xuất hiện không biến mất trong khoảng 15 phút sau khi hoàn thành việc nhận hàng, thì phải xả hàng trong két đi trong điều kiện đảm bảo an toàn môi trường. Két và thiết bị sau đó phải được tẩy cặn lại theo quy trình nêu trên.
- 14** Nồng độ và tính ổn định của hydrogen peroxide phải được xác định lại. Nếu các giá trị thu được nằm trong giới hạn cho phép như nêu ở -10, thì két được xem như đã được tẩy cặn tốt và sẵn sàng để chở hàng.
- 15** Các hoạt động nêu ở -2 đến -8 phải được thực hiện dưới sự giám sát của thuyền trưởng hoặc chủ hàng. Các hoạt động nêu ở -9 đến -14 phải được thực hiện dưới sự giám sát thực tế và trách nhiệm của đại diện nhà sản xuất hydrogen peroxide hoặc dưới sự giám sát và trách nhiệm của chuyên gia an toàn về hydrogen peroxide.
- 16** Các quy trình sau đây được áp dụng đối với các két đã từng chứa dung dịch hydrogen peroxide được sử dụng cho các sản phẩm khác (trừ khi có các quy định khác, tất cả các bước phải được áp dụng cho các két và thiết bị liên quan có tiếp xúc trực tiếp với hydrogen peroxide)
 - (1) Cặn hàng hydrogen peroxide phải được hút hết hoàn toàn ra khỏi két và thiết bị;
 - (2) Két và thiết bị được súc bằng nước sạch, sau đó rửa lại hoàn toàn bằng nước sạch;
 - (3) Bên trong két phải khô và được kiểm tra cặn.Các bước từ (1) đến (3) được tiến hành dưới sự giám sát của thuyền trưởng hoặc chủ hàng.
Bước (3) được thực hiện bởi các chuyên gia về hydrogen peroxide và hoá chất sẽ vận chuyển.
- 17** Lưu ý đặc biệt
 - (1) Sự phân huỷ hydrogen peroxide có thể làm gia tăng lượng oxy trong không khí và cần có biện pháp phòng ngừa theo dõi thích hợp;
 - (2) Khí hydrogen có thể gây nên quá trình ăn mòn nêu ở -9(5), -10(2) và -10(4), dẫn tới việc tạo thành môi trường khí dễ nổ trong két. Do vậy, cần có biện pháp thích hợp để tránh tạo thành hoặc cháy môi trường như vậy.

CHƯƠNG 15 YÊU CẦU VẬN HÀNH

15.1 Lượng hàng tối đa cho phép của mỗi kết

15.1.1 Hướng dẫn vận hành

Bản hướng dẫn vận hành được thẩm định phải có trên tàu. Bản hướng dẫn vận hành phải bao gồm những nội dung nêu ở 15.2.

15.2 Yêu cầu vận hành

15.2.1 Phạm vi áp dụng

Các quy định trong mục này không phải là các yêu cầu kiểm tra để duy trì cấp tàu nhưng là điều kiện mà chủ tàu, thuyền trưởng và những người liên quan đến vận hành tàu phải tuân theo.

15.2.2 Lượng hàng tối đa cho phép của mỗi kết

- 1 Lượng hàng cho phép chở trên tàu loại I không được vượt quá 1250 m³ trong một kết bất kỳ.
- 2 Lượng hàng cho phép chở trên tàu loại II không được vượt quá 3000 m³ trong một kết bất kỳ.
- 3 Các kết chứa chất lỏng ở nhiệt độ môi trường phải được nạp sao cho kết không trở nên đầy chất lỏng trong suốt hành trình, có xem xét thích đáng đến nhiệt độ cao nhất mà hàng có thể đạt tới.

15.2.3 Thông tin về hàng

- 1 Mọi hàng định chở xô trên tàu phải được nêu trong các hồ sơ vận chuyển hàng bằng tên kỹ thuật chính xác. Khi hàng là một hỗn hợp, phải có phân tích chỉ ra các thành phần nguy hiểm góp phần quan trọng đến tính nguy hiểm của sản phẩm, hoặc có sự phân tích toàn bộ nếu có thể. Bản phân tích này phải có xác nhận của nhà sản xuất hoặc phòng thí nghiệm chuyên ngành được công nhận.
- 2 Thông tin phải có trên tàu và sẵn sàng sử dụng cho mọi người liên quan, cho biết số liệu cần thiết cho việc chở hàng an toàn. Thông tin này phải bao gồm kế hoạch sắp xếp hàng và được đặt ở nơi dễ tiếp cận, nêu rõ tất cả hàng trên tàu, kể cả mỗi hóa chất nguy hiểm được chở:
 - (1) Một bản mô tả đầy đủ tính chất lý hóa, gồm cả tính dễ phản ứng cần thiết cho việc chứa hàng an toàn;
 - (2) Biện pháp khắc phục trong trường hợp tràn và rò rỉ;
 - (3) Các biện pháp đối phó trong trường hợp vô tình tiếp xúc với người;
 - (4) Các quy trình chữa cháy và môi chất chữa cháy;
 - (5) Phương pháp chuyển hàng, làm sạch kết, thoát khí và dẫn tàu;
 - (6) Đối với những hàng yêu cầu được làm ổn định hoặc ức chế theo 14.13.3 thì phải từ chối chở nếu không có Giấy chứng nhận theo 14.13.3.

Sửa đổi 1: 2016 QCVN 01: 2008/BGTVT

- 3 Nếu thông tin đầy đủ cần cho việc vận chuyển an toàn của hàng không có thì phải từ chối chở hàng.
- 4 Các hàng tỏa ra hơi độc cao mà không cảm nhận được thì không được chở trừ khi có chất phụ gia để nhận biết được cho vào hàng.
- 5 Khi cột "o" Phụ lục đề cập đến mục này, độ nhớt của hàng ở 20 °C phải được chỉ rõ trong hồ sơ vận chuyển hàng và nếu độ nhớt của hàng vượt quá 50 mPa.s ở 20 °C thì nhiệt độ khi hàng có độ nhớt 50 mPa.s phải được chỉ rõ trong hồ sơ vận chuyển hàng.
- 6 Khi cột "o" Phụ lục đề cập đến mục này, nhiệt độ nóng chảy của hàng phải được chỉ ra trong hồ sơ vận chuyển hàng.

15.2.4 Đào tạo thuyền viên

- 1 Tất cả thuyền viên phải được đào tạo đầy đủ trong việc sử dụng trang bị bảo vệ và được đào tạo cơ bản về trách nhiệm của họ trong các trường hợp sự cố.
- 2 Thuyền viên có trách nhiệm trong việc làm hàng phải được huấn luyện thích đáng các quá trình làm hàng.

15.2.5 Lỗ khoét và lối vào kết hàng

- 1 Trong lúc xếp dỡ và chở hàng tạo ra hơi dễ cháy hoặc độc hoặc cả hai hoặc khi dẫn tàu sau khi xả các hàng này, hoặc khi nạp và xả hàng, các nắp kết hàng phải luôn luôn đóng kín. Với mọi loại hàng nguy hiểm, các nắp kết hàng, các lỗ kiểm tra mức vơi, các cửa quan sát và các nắp vào rửa kết chỉ được mở khi cần thiết.
- 2 Không được vào các kết hàng, các khoang trống xung quanh các kết đó, các khoang làm hàng hoặc những không gian kín khác trừ khi:
 - (1) Khoang không có hơi độc và không thiếu ôxy; hoặc
 - (2) Người mang thiết bị thở và các trang bị bảo vệ cần thiết khác, và toàn bộ sự hoạt động phải đặt dưới sự giám sát chặt chẽ của sĩ quan có trách nhiệm.
- 3 Không được vào các không gian này khi chỉ có nguy cơ thuần túy về cháy, trừ khi dưới sự giám sát của sĩ quan có trách nhiệm.

15.2.6 Việc cất giữ các mẫu hàng

- 1 Các mẫu thử cần được giữ trên tàu và phải được cất ở khoang được chỉ định nằm trong khu vực hàng, hoặc trường hợp đặc biệt, ở chỗ khác theo sự chấp thuận của Chính quyền hành chính.
- 2 Khoang cất giữ mẫu phải:
 - (1) Được chia thành ngăn để tránh làm dịch chuyển các chai trong lúc đi biển;
 - (2) Được làm bằng vật liệu hoàn toàn chịu được các chất lỏng khác nhau dự định được cất giữ;
 - (3) Trang bị hệ thống thông gió phù hợp.
- 3 Các mẫu thử dễ phản ứng nguy hiểm với các mẫu khác không được cất gần nhau.

- 4 Các mẫu thử không để trên tàu lâu hơn thời gian cần thiết.

15.2.7 Các hàng không được để gần nguồn nhiệt quá mạnh

- 1 Khi có khả năng phản ứng nguy hiểm của hàng như trùng hợp, phân hủy, sự không ổn định nhiệt hoặc tỏa khí do quá nhiệt cục bộ của hàng trong két của chúng hoặc đường ống liên quan, những hàng như vậy phải được nạp, chở và cách ly hoàn toàn với những sản phẩm khác có nhiệt độ đủ lớn có thể gây phản ứng của hàng đó (xem 6.1.5-1(4)).
- 2 Các ống ruột gà hâm nóng trong két chở sản phẩm này phải được bịt kín hoặc cố định bằng các phương tiện tương đương.
- 3 Các sản phẩm nhạy cảm với nhiệt không được chở trong các két đặt trên boong mà không được cách nhiệt.
- 4 Để tránh các nhiệt độ gia tăng, các loại hàng này không được chở trong các két đặt trên boong.

CHƯƠNG 16 TÓM TẮT CÁC YÊU CẦU TỐI THIỂU

16.1 Quy định chung

16.1.1 Phạm vi áp dụng

1 Các yêu cầu đối với mỗi sản phẩm được nêu ở cột "e" đến "o" Phụ lục áp dụng cho tàu theo các quy định liên quan đến bảng này. Nội dung của mỗi cột trong Phụ lục như được nêu dưới đây. Ngoài ra, các yêu cầu tối thiểu đối với tàu chở những hỗn hợp các chất lỏng độc hại chỉ gây nguy hiểm ô nhiễm và các chất được tạm thời đánh giá theo Quy định 6.3 Phụ lục II của MARPOL 73/78 phải thỏa mãn yêu cầu của Đăng kiểm.

(1) Tên sản phẩm (cột a)

Các tên sản phẩm không đồng nhất với các tên cho trong các văn bản trước của IBC Code hoặc BCH Code hãy xem giải thích tại mục tra cứu của các hóa chất. Các sản phẩm được đánh dấu "*" còn phải áp dụng Phần 8D của QCVN 21: 2015/BGTVT.

(2) Loại chất ô nhiễm (cột c)

Chữ cái X, Y hoặc Z chỉ loại chất ô nhiễm của sản phẩm theo Phụ lục II của MARPOL 73/78.

(3) Các nguy hiểm (cột d)

"S" có nghĩa là sản phẩm được nêu ở Phần này vì sự nguy hiểm cho tính an toàn;

"P" có nghĩa là sản phẩm được nêu ở Phần này vì sự nguy hiểm do ô nhiễm;

"S/P" có nghĩa là các sản phẩm được nêu ở Phần này vì sự nguy hiểm cho cả tính an toàn và ô nhiễm.

(4) Kiểu tàu (cột e)

1 = Tàu loại I (xem 1.1.2-1(1));

2 = Tàu loại II (xem 1.1.2-1(2));

3 = Tàu loại III (xem 1.1.2-1(3)).

(5) Kiểu kết (cột f)

1 = Kết rời (xem 3.1.1);

2 = Kết liền vỏ (xem 3.1.2);

G = Kết trọng lực (xem 3.1.3);

P = Kết áp lực (xem 3.1.4).

(6) Thông hơi kết (cột g)

Hở: Thông hơi tự nhiên;

Kiểm soát: Thông hơi được kiểm soát.

(7) Kiểm soát môi trường kết "*" (cột h).

Trơ: Làm trơ (xem 8.1.2-1(1));

Đệm: Lông hoặc khí ga (8.1.2-1(2));

Khô: Làm khô (8.1.2.-1(3));

Thông gió: Tự nhiên hoặc cưỡng bức (xem 8.1.2-1(4)).

Để trống có nghĩa là không có hướng dẫn riêng nào đối với việc kiểm soát môi trường kết.

(8) Trang bị điện

(cột i'): các cấp nhiệt độ T1 đến T6.

"-" không có yêu cầu gì;

Để trống có nghĩa là không có thông tin gì.

(cột i''): các nhóm thiết bị IIA, IIB hoặc IIC.

"-" không có yêu cầu gì;

Để trống có nghĩa là không có thông tin gì.

(cột i'''):

- Có: Nhiệt độ chớp cháy quá 60 °C (thử cốc kín) (xem 9.1.6);

- Không: Nhiệt độ bắt cháy không quá 60 °C (thử cốc kín) (xem 9.1.6);

- NF: Sản phẩm không dễ cháy (xem 9.1.6).

(9) Đo (cột j)

O: Đo hở (12.1.1-1(1));

R: Đo hạn chế (12.1.1-1(2));

C: Đo kín (12.1.1-1(3)).

(10) Phát hiện hơi * (cột k)

F: Các hơi dễ cháy;

T: Các hơi độc;

Không: Không có yêu cầu.

(11) Chữa cháy (cột l)

A: Bọt chịu được cồn hoặc bọt đa năng;

B: Bọt thường, bao gồm tất cả các bọt mà không phải kiểu chịu cồn, kể cả các bọt fluoroprotein và bọt tạo màng nước (AFFF);

C: Phun sương nước;

D: Các hệ thống bột hóa học khô, khi được dùng có thể cần hệ thống nước phụ vào để làm mát vách kết. Việc cấp nước làm mát này thường được coi là đủ bằng cách sử dụng hệ thống ống cứu hỏa thông thường bằng nước được xác định ở 10.2 Phần 5 QCVN 21: 2015/BGTVT;

Không: Không có yêu cầu riêng theo tổ hợp ký hiệu của hệ thống chữa cháy như sau:

Sửa đổi 1: 2016 QCVN 01: 2008/BGTVT

A, D: "A" phải được trang bị, "D" có thể được trang bị như hệ thống tùy chọn;

B, D: "B" phải được trang bị, "D" có thể được trang bị như hệ thống tùy chọn;

A, C/D: "A" phải được trang bị, "C" và "D", hoặc "C" hoặc "D" có thể được trang bị như hệ thống tùy chọn;

B, C: "B" phải được trang bị, "C" có thể được trang bị như hệ thống tùy chọn;

C, D: "C" hoặc "D" phải được trang bị. Tuy nhiên, nếu các tàu chỉ chủ yếu chở một sản phẩm thì có thể trang bị một hệ thống dập lửa cho hệ thống được chỉ ra ở cột (I) Phụ lục của Quy chuẩn này.

(12) Thiết bị bảo vệ mắt và hô hấp (cột n)

Có: Xem 13.2.8;

Không: Không có quy định riêng.

(13) Các yêu cầu riêng (cột o)

Các mục trong ngoặc chỉ các mục của IBC Code.

Chú thích:

- (a) Nếu sản phẩm được chở có chứa các dung môi dễ cháy mà điểm chớp cháy không vượt quá 60 °C thì phải trang bị các hệ thống điện đặc biệt và thiết bị phát hiện hơi dễ cháy;
- (b) Mặc dù nước thích hợp để dập cháy ngoài trời có liên quan đến các hóa chất mà chú thích này được áp dụng, nhưng nước không được phép lọt vào các kết kín chứa những hóa chất này do nguy cơ tạo khí nguy hiểm;
- (c) Phosphorus (vàng hoặc trắng) được chở ở trên nhiệt độ tự cháy của nó và do đó điểm chớp cháy không còn thích hợp. Những yêu cầu về thiết bị điện có thể tương tự như đối với những yêu cầu áp dụng cho các chất có điểm chớp cháy trên 60 °C;
- (d) Các yêu cầu được dựa vào những đồng phân có điểm chớp cháy nhỏ hơn hoặc bằng 60 °C; Một số đồng phân có điểm chớp cháy trên 60 °C, do đó các yêu cầu dựa vào tính dễ cháy không áp dụng cho những đồng phân như vậy;
- (e) Chỉ áp dụng cho cồn n-Decyl;
- (f) Các hóa chất khô không được dùng làm công chất chữa cháy;
- (g) Các không gian hạn chế phải được thử đối với cả hơi Formic axit và khí cacbon monoxide, một sản phẩm của sự phân hủy;
- (h) Chỉ áp dụng cho p-Xylen;
- (i) Đối với hỗn hợp có chứa các thành phần không phải là chất nguy hiểm ô nhiễm và là chất ô nhiễm loại Y hoặc thấp hơn;
- (j) Chỉ hiệu quả với bọt chịu cồn nhất định;
- (k) Các quy định đối với loại tàu xác định trong cột "e" theo điều 4.1.3 Phụ lục II MARPOL 73/78;
- (l) Áp dụng khi điểm nóng chảy bằng hoặc lớn hơn 0 °C.

CHƯƠNG 17 DANH MỤC HÓA CHẤT QUY CHUẨN NÀY KHÔNG ÁP DỤNG

17.1 Quy định chung

17.1.1 Phạm vi áp dụng

- 1 Mặc dù các sản phẩm liệt kê ở Bảng 1/17.1 không thuộc phạm vi của Quy chuẩn này nhưng do thực tế vẫn cần một số biện pháp an toàn cho quá trình vận chuyển an toàn các sản phẩm đó. Do đó, khi tàu chở các sản phẩm liệt kê ở Bảng 1/17.1 phải có các biện pháp thích hợp được thẩm định để đảm bảo an toàn.

Tên sản phẩm (cột a)

- (1) Trong một số trường hợp, tên sản phẩm có thể không giống các tên cho trong các văn bản trước của IBC Code;

- (2) Loại chất ô nhiễm (cột b)

Chữ Z chỉ loại ô nhiễm được quy định cho mỗi sản phẩm theo Phụ lục II của MARPOL 73/78;

"OS" chỉ sản phẩm đã được đánh giá và không thuộc loại X, Y hoặc Z.

Bảng 1/17.1 Danh mục hóa chất không áp dụng trong Quy chuẩn này

a	b
Tên sản phẩm	Loại ô nhiễm ⁽¹⁾
Acetone	Z
Alcoholic beverages, n.o.s. <i>Đồ uống có cồn, nếu không có mô tả khác</i>	Z
Apple juice <i>Nước táo ép</i>	OS
n-Butyl alcohol <i>Rượu n-Butyl</i>	Z
sec-Butyl alcohol	Z
Calcium carbonate slurry <i>Calcium carbonate thể huyền phù</i>	OS
Calcium nitrate solutions ($\leq 50\%$) <i>Dung dịch Calcium nitrate ($\leq 50\%$)</i>	Z
Clay slurry <i>Đất sét thể huyền phù</i>	OS
Coal slurry <i>Than đá thể huyền phù</i>	OS
Diethylene glycol	Z

SỬA ĐỔI 1: 2016 QCVN 01: 2008/BGTVT

a	b
Tên sản phẩm	Loại ô nhiễm ⁽¹⁾
Ethyl alcohol <i>Rượu Ethyl</i>	Z
Ethylene carbonate	Z
Glucose solution <i>Dung dịch Glucose</i>	OS
Glycerine	Z
Glycerol ethoxylated	OS
Hexamethylenetetramine solutions <i>Dung dịch Hexamethylenetetramine</i>	Z
Hexylene glycol	Z
Hydrogenated starch hydrolysate	OS
Isopropyl alcohol	Z
Kaolin slurry <i>Kaolin thể huyền phù</i>	OS
Lecithin	OS
Magnesium hydroxide slurry <i>Magnesium hydroxide thể huyền phù</i>	Z
Maltitol solution <i>Dung dịch Maltitol</i>	OS
N-Methylglucamine solution ($\leq 70\%$) <i>Dung dịch N-Methylglucamine ($\leq 70\%$)</i>	Z
Methyl propyl ketone	Z
Microsilica slurry <i>Microsilica thể huyền phù</i>	OS
Molasses	OS
Noxious liquid, (11) n.o.s. (trade name..., contains...,) Cat. Z ⁽²⁾ <i>Chất lỏng độc, (11) nếu không có mô tả khác. (tên thương mại..., bao gồm...,) Cat. Z⁽²⁾</i>	Z
Non-noxious liquid, (12) n.o.s. (trade name..., contains...,) Cat. OS ⁽²⁾ <i>Chất lỏng không độc, (12) nếu không có mô tả khác. (tên thương mại..., bao</i>	OS

a	b
Tên sản phẩm	Loại ô nhiễm ⁽¹⁾
<i>gồm...)</i> Cat. Z ⁽²⁾	
Orange juice (concentrated) <i>Nước cam (cô đặc)</i>	OS
Orange juice (not concentrated) <i>Nước cam (không cô đặc)</i>	OS
Polyaluminium chloride solution <i>Dung dịch Polyaluminium chloride</i>	Z
Polyglycerin, sodium salt solution (containing < 3% sodium hydroxide) <i>Polyglycerin, dung dịch muối natri (bao gồm < 3% sodium hydroxide)</i>	Z
Potassium chloride solution (< 26%) <i>Dung dịch Potassium chloride (< 26%)</i>	OS
Potassium formate solutions <i>Dung dịch Potassium formate</i>	Z
Propylene carbonate	Z
Propylene glycol	Z
Sodium acetate solutions <i>Dung dịch Sodium acetate</i>	Z
Sodium bicarbonate solution (< 10%) <i>Dung dịch Sodium bicarbonate (< 10%)</i>	OS
Sodium sulphate solutions <i>Dung dịch Sodium sulphate</i>	Z
Sorbitol solution <i>Dung dịch Sorbitol</i>	OS
Sulphonated polyacrylate solution <i>Dung dịch Sulphonated polyacrylate</i>	Z
Tetraethyl silicate monomer/ oligome (20% in ethanol)	Z
Triethylene glycol	Z
Vegetable protein solution (hydrolysed) <i>Dung dịch protein thực vật (hydrolysed)</i>	OS
Water <i>Nước</i>	OS

SỬA ĐỔI 1: 2016 QCVN 01: 2008/BGTVT

Chú thích:

- (1) Một số hợp chất lỏng được coi là loại Z và là đối tượng áp dụng một số yêu cầu của phụ lục II MARPOL 73/78;
- (2) Các hỗn hợp lỏng được đánh giá hoặc đánh giá tạm thời theo quy định 6.3 của phụ lục II MARPOL 73/78 thuộc loại Z hoặc OS và không gây nguy hiểm về an toàn, có thể được chừa theo nội dung thích hợp trong Bảng "Các hợp chất lỏng độc hoặc không độc, nếu không có mô tả khác (n.o.s)".

www.LuatVietnam.vn

PHẦN 3 - QUY ĐỊNH VỀ PHÂN CẤP VÀ QUẢN LÝ**CHƯƠNG 1 - QUY ĐỊNH CHUNG****1.1 Phân cấp phương tiện**

1.1.1 Các phương tiện thủy nội địa vỏ thép chờ xô hoá chất nguy hiểm thuộc đối tượng áp dụng nêu tại 1.1 Phần 1 của Quy chuẩn này, chỉ được đăng ký và trao cấp sau khi đã được Đăng kiểm kiểm tra phân cấp thân tàu và trang thiết bị, hệ thống máy tàu, trang bị điện, phương tiện phòng, phát hiện và dập cháy, phương tiện thoát nạn, ổn định, chống chìm, mạn khô theo quy định tại Phần 2 của Quy chuẩn này và thỏa mãn các yêu cầu của các quy chuẩn khác có liên quan mà tàu phải áp dụng sẽ được trao cấp và cấp các hồ sơ đăng kiểm theo quy định tại Phần 1 của Sửa đổi 1: 2015 QCVN 72: 2013/BGTVT.

1.1.2 Việc trao cấp cho phương tiện thủy nội địa vỏ thép chờ xô hoá chất nguy hiểm theo quy định tại Chương 2 Phần 1 của Sửa đổi 1: 2015 QCVN 72: 2013/BGTVT.

1.1.3 Các phương tiện thủy nội địa vỏ thép chờ xô hoá chất nguy hiểm nhập khẩu phải được kiểm tra phân cấp theo Quy chuẩn này.

1.1.4 Các phương tiện thủy nội địa vỏ thép chờ xô hoá chất nguy hiểm nhập khẩu hoặc đóng tại nước ngoài sẽ được trao cấp và cấp hồ sơ đăng kiểm theo quy định của Quy chuẩn này nếu chúng được các tổ chức Đăng kiểm khác kiểm tra phân cấp theo uỷ quyền của Đăng kiểm Việt Nam.

1.1.5 Việc kiểm tra phân cấp của Đăng kiểm không thay thế công việc của các tổ chức kiểm tra chất lượng của các cơ sở đóng mới, sửa chữa phương tiện.

1.2 Giấy chứng nhận

1.2.1 Giấy chứng nhận thẩm định thiết kế phương tiện thủy nội địa theo quy định tại các Phụ lục 41, 42, 43, 44 của Thông tư số 15/2013/TT- BGTVT ngày 26/7/2013 của Bộ trưởng Bộ Giao thông vận tải quy định về biểu mẫu giấy chứng nhận và sổ kiểm tra an toàn kỹ thuật và bảo vệ môi trường cấp cho tàu biển, phương tiện thủy nội địa và sản phẩm công nghiệp sử dụng cho phương tiện thủy nội địa được cấp khi hoàn thành thẩm định thiết kế theo quy định của Quy chuẩn này.

1.2.2 Giấy chứng nhận thẩm định thiết kế sản phẩm công nghiệp sử dụng cho phương tiện thủy nội địa theo quy định tại Phụ lục 50 của Thông tư số 15/2013/TT- BGTVT ngày 26/7/2013 của Bộ trưởng Bộ Giao thông vận tải quy định về biểu mẫu giấy chứng nhận và sổ kiểm tra an toàn kỹ thuật và bảo vệ môi trường cấp cho tàu biển, phương tiện thủy nội địa và sản phẩm công nghiệp sử dụng cho phương tiện thủy nội địa được cấp khi hoàn thành thẩm định thiết kế theo quy định của Quy chuẩn này.

1.2.3 Giấy chứng nhận an toàn kỹ thuật và bảo vệ môi trường phương tiện thủy nội địa theo quy định tại các Phụ lục 38, 40 và Giấy chứng nhận đi một chuyến theo quy định tại Phụ lục 39 của Thông tư số 15/2013/TT- BGTVT ngày 26/7/2013 của Bộ trưởng Bộ Giao thông vận tải quy định về biểu mẫu giấy chứng nhận và sổ kiểm tra an toàn kỹ thuật và bảo vệ môi trường cấp cho tàu biển, phương tiện thủy nội địa và sản phẩm công nghiệp sử dụng cho phương tiện thủy nội địa được cấp sau khi tàu hoàn thành kiểm tra phân cấp theo quy định của Quy chuẩn này.

SỬA ĐỔI 1: 2016 QCVN 01: 2008/BGTVT

1.2.4 Giấy chứng nhận sản phẩm công nghiệp sử dụng cho phương tiện thủy nội địa theo quy định tại Phụ lục 51 của Thông tư số 15/2013/TT- BGTVT ngày 26/7/2013 của Bộ trưởng Bộ Giao thông vận tải quy định về biểu mẫu giấy chứng nhận và sổ kiểm tra an toàn kỹ thuật và bảo vệ môi trường cấp cho tàu biển, phương tiện thủy nội địa và sản phẩm công nghiệp sử dụng cho phương tiện thủy nội địa được cấp sau khi kiểm tra phù hợp với quy định của Quy chuẩn này.

1.2.5 Giấy chứng nhận thử sản phẩm công nghiệp sử dụng cho phương tiện thủy nội địa theo quy định tại Phụ lục 52 của Thông tư số 15/2013/TT- BGTVT ngày 26/7/2013 của Bộ trưởng Bộ Giao thông vận tải quy định về biểu mẫu giấy chứng nhận và sổ kiểm tra an toàn kỹ thuật và bảo vệ môi trường cấp cho tàu biển, phương tiện thủy nội địa và sản phẩm công nghiệp sử dụng cho phương tiện thủy nội địa được cấp sau khi kiểm tra phù hợp với quy định của Quy chuẩn này.

1.3 Thủ tục cấp giấy chứng nhận

1.3.1 Thủ tục cấp Giấy chứng nhận thẩm định thiết kế phương tiện thủy nội địa được quy định tại Điều 9 của Thông tư số 48/2015/TT-BGTVT ngày 22/9/2015 của Bộ trưởng Bộ Giao thông vận tải quy định về đăng kiểm phương tiện thủy nội địa.

1.3.2 Thủ tục cấp Giấy chứng nhận an toàn kỹ thuật và bảo vệ môi trường phương tiện thủy nội địa được quy định tại Điều 10 của Thông tư số 48/2015/TT-BGTVT ngày 22/9/2015 của Bộ trưởng Bộ Giao thông vận tải quy định về đăng kiểm phương tiện thủy nội địa.

1.4 Thu hồi đăng ký kỹ thuật

1.4.1 Cơ sở để thu hồi đăng ký kỹ thuật

Đăng kiểm sẽ thu hồi đăng ký kỹ thuật của tàu và thông báo cho chủ tàu khi xảy ra một trong các điểm sau:

1.4.1.1 Chủ tàu yêu cầu;

1.4.1.2 Tàu không còn sử dụng vì đã giải bán, tai nạn hoặc trạng thái kỹ thuật không còn phù hợp với yêu cầu của Quy chuẩn qua kết quả kiểm tra theo quy định ở Chương 2 Phần III của Quy chuẩn này;

1.4.1.3 Chủ tàu không thực hiện các yêu cầu của Đăng kiểm đưa ra trong hồ sơ kiểm tra của Đăng kiểm;

1.4.1.4 Tàu không được đưa vào kiểm tra đúng hạn quy định của Quy chuẩn này;

1.4.1.5 Chủ tàu không thanh toán giá, lệ phí kiểm định.

1.4.2 Bảo lưu của Đăng kiểm

Trong các trường hợp 1.5.1-3, 1.5.1-4, 1.5.1-5, Đăng kiểm có thể thu hồi đăng ký kỹ thuật trong một thời hạn nhất định.

1.5 Phục hồi cấp tàu

1.5.1 Kiểm tra phục hồi cấp tàu

Theo đề nghị của chủ tàu, Đăng kiểm có thể tiến hành kiểm tra đặc biệt để phục hồi cấp tàu đối với tàu đã bị thu hồi đăng ký kỹ thuật. Khối lượng kiểm tra trong từng trường hợp sẽ do Đăng kiểm quy định tùy thuộc vào tuổi tàu, lý do mà tàu bị thu hồi cấp, cũng như công dụng và vùng hoạt động của nó.

1.5.2 Đăng ký kỹ thuật lại

Sau khi được phục hồi cấp, các tàu sẽ được đăng ký kỹ thuật lại vào Hồ sơ đăng ký phương tiện thủy nội địa của Đăng kiểm.

1.6 Lưu trữ hồ sơ trên tàu

Trên tàu phải lưu trữ các hồ sơ sau:

1.6.1 Giấy chứng nhận thẩm định thiết kế nêu tại 1.4.3-1 và hồ sơ thiết kế nêu tại 2.2, 2.5, 2.6 Chương 2 Phần 1B Mục II của Sửa đổi 1: 2015 QCVN 72: 2013/BGTVT.

1.6.2 Giấy chứng nhận an toàn kỹ thuật và bảo vệ môi trường nêu tại 1.4.3-3 và các báo cáo kiểm tra.

1.6.3 Các tài liệu kỹ thuật như thông báo ổn định, kế hoạch ứng cứu ô nhiễm của tàu do chở các chất lỏng độc hại của tàu gây ra và các tài liệu kỹ thuật có liên quan.

www.LuatVietnam.vn

CHƯƠNG 2 - QUY ĐỊNH VỀ GIÁM SÁT KỸ THUẬT

2.1 Quy định chung

Các loại hình kiểm tra và thời hạn kiểm tra đối với phương tiện thủy nội địa chở xô hoá chất nguy hiểm theo quy định tại Chương 2 Phần 1A của Sửa đổi 1: 2015 QCVN 72: 2013/BGTVT.

2.2 Các yêu cầu bổ sung đối với các loại hình kiểm tra

Ngoài các yêu cầu quy định tại Chương 3 Phần 1A của Sửa đổi 1: 2015 QCVN 72: 2013/BGTVT, các loại hình kiểm tra đối với phương tiện thủy nội địa chở xô hoá chất nguy hiểm còn phải thoả mãn các yêu cầu sau:

2.2.1 Kiểm tra đóng mới

1 Trình duyệt hồ sơ kỹ thuật tàu

Trước khi tiến hành kiểm tra đóng mới, chủ tàu phải trình hồ sơ kỹ thuật tàu đã được Đăng kiểm thẩm duyệt bao gồm:

- (1) Thiết kế kỹ thuật theo quy định của Sửa đổi 1: 2015 QCVN 72: 2013/BGTVT.
- (2) Các bản thuyết minh, bản vẽ bổ sung đối với tàu chở xô hoá chất nguy hiểm.

a) Sơ đồ bố trí:

- Cửa các khoang hàng, cửa vào rửa các khoang hàng và các cửa khác của khoang hàng;
- Cửa khoang bơm và cửa khoang chứa chất khí độc hại khác;
- Ống thông gió và cửa thông gió của khoang hàng, khoang bơm và khoang bất kỳ có chứa chất khí độc hại;
- Khu vực hàng hoá kề nhau bao gồm cả các cửa ra vào các phòng chứa chất khí an toàn, van khí, cửa phòng, ống thông gió và cửa, cửa sổ có bản lề có thể mở và các cửa khác;
- Chú thích các thiết bị quan sát dùng để xếp dỡ hàng như vị trí thiết bị chỉ báo hiện số mức hàng, điều chỉnh hàng tràn, thiết bị hiện số chỉ báo nhiệt độ hàng, bản vẽ kiểu boong.

b) Các bản vẽ và thuyết minh các khoang hàng:

- Bản vẽ khoang hàng bao gồm các số liệu về kết cấu, phân khoang;
- Bản vẽ khoang hàng chở chất độc riêng biệt;
- Bản vẽ khoang hàng áp lực tách biệt và bản tính sức bền của khoang hàng;
- Bản vẽ chi tiết hệ thống đường ống làm hàng bao gồm cả các chi tiết đường ống dẫn nờ nhiệt, các bích nối;
- Hệ thống đường ống hàng, khoang cách ly, hệ thống đường ống hút nước đáy tàu;
- Bố trí buồng bơm hàng và các thông số cơ bản của bơm hàng.

c) Hệ thống thông gió:

- Bản vẽ bố trí đường ống thông gió, quạt thông gió trong khu vực hàng, động cơ điện và thông số cơ bản của quạt gió, động cơ điện kèm theo;
- Bản vẽ quạt thông gió kiểu xách tay, trong đó nêu rõ vị trí và phương pháp lắp ráp quạt;
- Bố trí hệ thống thông gió;
- Bản sơ đồ hệ thống lắp đặt, bản thuyết minh các thiết bị quan sát kiểu hiện số đối với mức chất lỏng;
- Bố trí các van điều khiển chuyển hàng;
- Bản vẽ hộp vật liệu bổ sung thành khoang kín khí;
- Bố trí hệ thống tăng hoặc hạ nhiệt hàng hoá;
- Bố trí và thuyết minh hệ thống, vật liệu cách nhiệt;
- Bản vẽ, thuyết minh chi tiết vị trí cố định các bản cực và các phụ kiện khác trong khoang hàng, khoang cách ly.

d) Phần thiết bị điện:

- Bản vẽ và thuyết minh các thiết bị điện trong khu vực hàng;
- Sơ đồ khu vực hàng nguy hiểm;
- Bản vẽ sơ đồ, nguyên lý nối dây điện;
- Bảng mục lục thiết bị phòng nổ;
- Bản vẽ bố trí rửa khoang hàng.

e) Hệ thống chữa cháy:

- Sơ đồ bố trí hệ thống chữa cháy bằng nước;
- Sơ đồ bố trí, bản thuyết minh, bản tính hệ thống chữa cháy tĩnh tại;
- Sơ đồ bố trí, bản tính và thuyết minh hệ thống chữa cháy bao kín chất khí độc hại.

f) Hệ thống khí trợ:

- Bản vẽ nguyên lý hệ thống khí trợ bao gồm ống cung cấp nước làm lạnh và ống xả nước;
- Bản vẽ nguyên lý hệ thống điều chỉnh thăm dò tự động và hiển thị;
- Thiết bị phát sinh khí trợ;
- Bản vẽ bố trí thiết bị làm lạnh chất khí và rửa khoang hàng;
- Bản vẽ bố trí hệ thống phân phối khí trợ và hệ thống ống thông gió khoang hàng;
- Sổ tay điều khiển;
- Bảng quy chế chờ hàng nguy hiểm;
- Sổ nhật ký vận chuyển hàng nêu các số liệu vận chuyển hàng, rửa hàng và số liệu hàng còn lại.

g) Số liệu chi tiết về mặt hàng chuyên chở;

SỬA ĐỔI 1: 2016 QCVN 01: 2008/BGTVT

h) Các tư liệu, bản vẽ khác mà Đăng kiểm cho là cần thiết.

2 Thực hiện kiểm tra

Khi kiểm tra đóng mới phương tiện thủy nội địa chở xô hoá chất nguy hiểm, Đăng kiểm viên phải căn cứ hồ sơ thiết kế kỹ thuật, các yêu cầu của Quy chuẩn và các tài liệu hướng dẫn của Đăng kiểm để lập khối lượng kiểm tra phù hợp.

2.2.2 Kiểm tra lần đầu

Kiểm tra lần đầu để trao cấp nhằm xác nhận khả năng trao cấp cho tàu lần đầu tiên được đưa đến Đăng kiểm để phân cấp;

Khối lượng kiểm tra phải đủ để đánh giá trạng thái kỹ thuật toàn diện của tàu và tùy thuộc vào tuổi tàu cũng như hồ sơ kỹ thuật mà tàu có.

2.2.3 Kiểm tra định kỳ

Kiểm tra định kỳ để duyệt lại cấp đã trao cho tàu. Thời hạn giữa hai lần kiểm tra định kỳ là 5 năm. Khối lượng kiểm tra định kỳ như đối với các phương tiện thủy nội địa bình thường khác, ngoài ra còn phải lưu ý tới các hạng mục được nêu trong Bảng 1/2.2 của Quy chuẩn này.

2.2.4 Kiểm tra hàng năm

Kiểm tra hàng năm nhằm xác nhận các điều kiện duy trì cấp đã trao cho tàu. Thời gian giữa hai lần kiểm tra hàng năm là 1 năm. Khối lượng kiểm tra hàng năm như đối với các phương tiện thủy nội địa bình thường khác, ngoài ra còn phải lưu ý tới các hạng mục được nêu trong Bảng 3/2.1 của Quy chuẩn này.

2.2.5 Kiểm tra trung gian

Kiểm tra trung gian nhằm xác nhận trạng thái kỹ thuật các phần chìm dưới nước để duy trì cấp đã trao cho tàu. Trong định kỳ 5 năm phải lên đà hai lần, một trong hai lần lên đà phải trùng với đợt kiểm tra định kỳ và khoảng cách tối đa giữa hai lần lên đà không quá 36 tháng. Để thuận tiện cho việc kiểm tra, Đăng kiểm khuyến khích bố trí đợt kiểm tra trung gian trùng với đợt kiểm tra hàng năm lần thứ hai hoặc thứ ba. Khối lượng kiểm tra trung gian như đối với các phương tiện thủy nội địa khác, ngoài ra còn phải lưu ý tới các hạng mục được nêu trong Bảng 1/2.2 của Quy chuẩn này.

2.2.6 Kiểm tra bất thường

2.2.6.1 Kiểm tra bất thường tàu hoặc từng phần máy tàu, thân tàu, trang thiết bị của chúng được tiến hành trong mọi trường hợp theo yêu cầu của chủ tàu, bảo hiểm, hoặc theo chỉ thị đặc biệt của Nhà nước. Căn cứ vào mục đích kiểm tra, tuổi tàu và trạng thái kỹ thuật của tàu, Đăng kiểm sẽ quy định khối lượng kiểm tra và trình tự tiến hành.

2.2.6.2 Đối với tàu bị tai nạn thì việc kiểm tra bất thường phải được tiến hành ngay sau khi tàu bị tai nạn. Việc kiểm tra này nhằm mục đích phát hiện hư hỏng, xác định khối lượng công việc cần thiết để khắc phục những hậu quả do tai nạn gây ra và tiến hành thử nghiệm nếu cần thiết cũng như xác định khả năng và điều kiện giữ cấp của tàu.

Bảng 1/2.2 - Các yêu cầu bổ sung đối với kiểm tra tàu chở xô hóa chất nguy hiểm

Hạng mục kiểm tra	Hàng năm	Trung gian	Định kỳ
Boong thời tiết			
- Thiết bị lấy mẫu hàng từ đường ống hâm nóng và làm mát	X	X	X
- Thiết bị đóng kín các cửa sổ, cửa ra vào và các lỗ khoét khác trên vách ngoài thượng tầng, lầu theo quy định	X	X	X
- Áp ké bơm chuyển hàng lắp đặt ngoài buồng bơm	X	X	X
- Cách nhiệt hệ thống đường ống	X	X	X
- Đo chiều dày tôn kết	M ¹		
Buồng bơm hàng			
- Thiết bị ngắt cơ khí và điện điều khiển từ xa đối với các bơm hàng và hệ thống hút khô	T	T	T
- Các thiết bị cấp cứu cá nhân trong buồng bơm	X	X	X
- Thiết bị phân ly hàng	X	X	X
- Hệ thống thông gió kể cả quạt và cánh dự trữ của chúng dùng cho các không gian và khoang kín trong khu vực hàng	X	X	X
- Hệ thống chống tràn hàng ngược lại thiết bị trên bờ và hơi hàng	X	X	X
- Đo chiều dày tôn kết	M ¹		
- Các bơm hàng	O		
- Bộ bơm và hệ thống thông gió trong buồng bơm	X	X	X
Thiết bị đo, phát hiện và báo động			
- Thiết bị đo mức chất lỏng, thiết bị báo động mức cao và các van kèm theo thiết bị kiểm soát tràn	T	T	T
- Thiết bị đo mức chất lỏng, nhiệt độ và áp lực của hệ thống chứa hàng và các thiết bị báo động kèm theo	T	T	T
- Dụng cụ phát hiện khí cố định và xách tay và thiết bị báo động kèm theo	T	T	T
- Thiết bị đo hàm lượng oxy	T	T	T
Nổi đất (nổi đất giữa vỏ và ống hàng)	X	X	
Hệ thống điện			
- Thiết bị khoá liên động	T	T	
- Thử cách điện của mạch điện trong các khu vực nguy hiểm (có thể được miễn giảm nếu cách điện được xác nhận theo các số đo của đợt đo gần nhất do thuyền viên thực hiện)	M	M	
Hệ thống kiểm soát môi trường cho các khoang chứa hàng và các không gian kề cận			
- Thiết bị cho tro hoá / đệm / làm khô và khí bù cho hao hụt thông thường và công chất làm khô	X	X	X
- Hệ thống theo dõi kiểm soát môi trường cho các khu vực chứa hơi trong không gian chứa hàng và các không gian trống quanh các không gian chứa hàng này.	X	X	X

SỬA ĐỔI 1: 2016 QCVN 01: 2008/BGTVT

Các kết hàng và các thiết bị kèm theo			
- Cách nhiệt của các khoang chứa hàng (Khi đăng kiểm viên thấy cần thiết có thể yêu cầu bóc cách nhiệt để kiểm tra)	X		
- Bệ của các kết chứa hàng, kể cả các giá đỡ, các chốt và các dụng cụ chống lăn/xóc (Khi đăng kiểm viên thấy cần thiết có thể yêu cầu bóc cách nhiệt để kiểm tra)	X		
- Thiết bị đóng kín và làm kín của các nắp đậy của không gian chứa hàng nếu chúng đi qua boong (Khi đăng kiểm viên thấy cần thiết có thể yêu cầu bóc cách nhiệt, tháo nắp đậy để kiểm tra hoặc thử hoạt động nắp đậy)	X		
Hệ thống chữa cháy			
- Thử bằng cấp không khí đối với hệ ống cố định và thử hoạt động thiết bị báo động trong các không gian kín chứa khí nguy hiểm	T	T	
- Các bộ trang bị chữa cháy cá nhân bổ sung khi chở hàng dễ cháy, hệ thống chữa cháy các không gian kín chứa khí nguy hiểm và thiết bị báo động thoát sự cố	X	X	X
Hệ ống chuyên hàng và nước dẫn trong các kết hàng, các khoang/ kết bao quanh kết hàng như kết dẫn, buồng bơm, hầm đường ống, khoang cách ly, khoang trống và bảo vệ con người trên boong thời tiết			
- Thiết bị bảo vệ	X	X	X
- Thiết bị an toàn	X	X	X
- Thiết bị cấp cứu, hồi sức	X	X	X
- Tắm khử độc và rửa mắt	T	T	T
- Bảo vệ hô hấp cho mục đích thoát nạn	X	X	X
- Máy nén khí (nếu có bố trí cho thiết bị an toàn)	X	X	X
Các hạng mục thiết bị khác			
- Thiết bị thông kết thặng bằng tàu bị ngập, cửa kín nước v.v... được trang bị liên quan đến ổn định sự cố, kiểm tra đến mức có thể	X	X	X
- Thiết bị lưu giữ mẫu hàng	X	X	X
- Thiết bị chuyển hàng vào/ra tàu ở phía mũi hoặc đuôi	X	X	X
- Ngăn di động hoặc cố định hoặc cách ly bảo vệ boong, trang bị để chống rò hàng	X	X	X
- Đánh dấu phân biệt đường ống kể cả bơm và van	X	X	X
- Hệ thống làm khô ống thông gió	X	X	X
- Ống mềm chuyển hàng kiểu được duyệt	X	X	X
- Trang bị chuyên dùng theo yêu cầu của loại hàng cụ thể	X	X	X
- Hệ thống hâm nóng và làm mát hàng	X	X	X
- Hệ thống điện trong không gian/khu vực có khí nguy hiểm	X	X	X
- Nhật ký hàng, báo cáo vận hành và các hướng dẫn liên quan đến hệ thống chứa hàng và làm hàng	C	C	C
- Bộ luật IMO tàu chở hoá chất hoặc quy phạm liên quan	C	C	C

SỬA ĐỔI 1: 2016 QCVN 01: 2008/BGTVT

P - Thử áp lực;
X - KT trạng thái chung;
T - Thử hoạt động;

C - Kiểm tra xác nhận;
M - Đo;
*
- Khi đăng kiểm viên thấy cần.

www.LuatVietnam.vn

PHẦN 4 - TRÁCH NHIỆM CỦA TỔ CHỨC, CÁ NHÂN

- 4.2 Cục Đăng kiểm Việt Nam tổ chức triển khai thực hiện quy chuẩn này thống nhất trong cả nước.
- 4.3 Các tổ chức, cá nhân đóng mới, sửa chữa phương tiện thủy nội địa chở xô hoá chất nguy hiểm phải có đủ năng lực, bao gồm cả trang thiết bị, cơ sở vật chất và nhân lực có trình độ chuyên môn đáp ứng nhu cầu đóng mới, hoán cải, phục hồi và sửa chữa phương tiện thủy nội địa chở xô hoá chất nguy hiểm.
- 4.4 Chủ phương tiện thủy nội địa vỏ thép chở xô hoá chất nguy hiểm có trách nhiệm duy trì trạng thái kỹ thuật phương tiện giữa hai kỳ kiểm tra, đưa phương tiện vào kiểm tra đúng kỳ hạn, cũng như các yêu cầu của Quy chuẩn này.
- 4.5 Các tổ chức, cá nhân xuất nhập khẩu phương tiện thủy nội địa chở xô hoá chất nguy hiểm phải đảm bảo chất lượng phương tiện theo các quy định của Quy chuẩn này và quy định của các tiêu chuẩn có liên quan đến chở xô hoá chất nguy hiểm cũng như các quy định việc xuất nhập khẩu phương tiện.
- 4.6 Các tổ chức, cá nhân xuất khẩu, nhập khẩu vật liệu dùng chế tạo phương tiện thủy nội địa vỏ thép chở xô hoá chất nguy hiểm cũng như các trang thiết bị, các trang thiết bị lắp đặt trên phương tiện phải đảm bảo chất lượng theo Quy chuẩn này.

PHẦN 5 - TỔ CHỨC THỰC HIỆN

- 5.1 Cục Đăng kiểm Việt Nam có trách nhiệm tổ chức thực hiện thống nhất Quy chuẩn này trong cả nước. Căn cứ vào các yêu cầu quản lý phương tiện, Cục Đăng kiểm Việt Nam kiến nghị cơ quan nhà nước có thẩm quyền sửa đổi, bổ sung Quy chuẩn.
- 5.2 Trường hợp các tiêu chuẩn, quy định của Quy chuẩn này có sự thay đổi, bổ sung, thay thế thì thực hiện theo quy định tại văn bản mới.

www.LuatVietnam.vn

TT	a Tên sản phẩm	c Loại ô nhiễm	d Nguy hiểm	e Kiểu tàu	f Kiểu kết	g Thông hơi kết	h Kiểm soát môi trường kết	Thiết bị điện			j Đo lường	k Phát hiện hơi	l Chứa cháy	n Bảo vệ đường hô hấp và mắt	o Các yêu cầu đặc biệt
								i'' Điểm bắt cháy > 60 oC	i' Nhóm	i' Cấp					
1	Acetic acid Axit Acetic	Z	S/P	3	2G	K.soát	Không	Không	IIA	T1	R	F	A	Có	14.11.2, 14.11.3, 5.11.4, 14.11.6, 14.11.7, 5.11.8, 14.18.6, 15.2.3-9. (15.2.9)
2	Aceticanhydride	Z	S/P	2	2G	K.soát	Không	Không	IIA	T2	R	F-T	A	Có	14.11.2, 14.11.3, 14.11.4, 14.11.6, 14.11.7, 14.11.8, 14.18.6
3	Acetochlor	X	P	2	2G	Hở	Không	Có			O	Không	A	Không	14.18.6, 15.2.3-6. (15.2.6), 15.2.3-9. (15.2.9)
4	Acetonecyanohydrin	Y	S/P	2	2G	K.soát	Không	Có	IIA	T1	C	T	A	Có	14.12, 14.13, 14.16, 14.17, 14.18 & 14.21.12(14.18), 15.2.7-1.(15.6.1), 15.2.7-2.(15.6.2), 15.2.7-3.(15.6.3)
5	Acetonitrile	Z	S/P	2	2G	K.soát	Không	Không	IIA	T2	R	F-T	A	Không	14.12, 14.18.6
6	Acetonitrile (Low purity grade) Acetonitrile (Độ tinh khiết thấp)	Y	S/P	3	2G	K.soát	Không	Không	IIA	T1	R	F-T	A C	Không	14.12.3, 14.12.4, 14.18.6
7	Acid oil mixture from soyabean, corn (maize) and sunflower oil refining Axit hỗn hợp dầu tinh luyện từ đậu nành, ngô cốc (ngô bắp) và dầu hướng dương	Y	S/P	2	2G	Hở	Không	Có	-	-	O	Không	A B C	Không	14.18.6, 15.2.3-6. (15.2.6), 15.2.3-9. (15.2.9)
8	Acrylamide solution (≤ 50%) Dung dịch Acrylamide (≤ 50%)	Y	S/P	2	2G	Hở	Không	NF			C	Không	Không	Không	14.12.3, 14.13, 14.18.6, 15.2.3-9. (15.2.9), 15.2.7-1. (15.6.1)
9	Acrylic acid Axit Acrylic	Y	S/P	2	2G	K.soát	Không	Không	IIA	T2	C	F-T	A	Có	14.11.2, 14.11.3, 5.11.4, 14.11.6, 14.11.7, 14.11.8, 14.12.3, 14.12.4, 14.13, 14.15, 14.18 & 14.21.12 (14.18), 15.2.3-9.(15.2.9), 15.2.7-1.(15.6.1)
10	Acrylonitrile	Y	S/P	2	2G	K.soát	Không	Không	IIB	T1	C	F-T	A	Có	14.12, 14.13, 14.15, 14.18 & 14.21.12(14.18)

TT	a Tên sản phẩm	c Loại ô nhiễm	d Nguy hiểm	e Kiểu tàu	f Kiểu kết	g Thông hơi kết	h Kiểm soát môi trường kết	Thiết bị điện			j Đo lường	k Phát hiện hơi	l Chứa cháy	n Bảo vệ đường hô hấp và mắt	o Các yêu cầu đặc biệt
								i'' Điểm bắt cháy > 60 oC	i' Nhóm	i' Cấp					
11	Acrylonitrile-Styrene copolymer dispersion in polyether polyol <i>Acrylonitrile-Styrene copolymer hòa tan trong polyether polyol</i>	Y	P	3	2G	Hở	Không	Có			O	Không	A B	Không	14.18.6,15.2.3-6. (15.2.6)
12	Adiponitrile	Z	S/P	3	2G	K.soát	Không	Có	IIB		R	T	A	Không	15.2.3-9. (15.2.9)
13	Alachlor technical (≥ 90%)	X	S/P	2	2G	Hở	Không	Có			O	Không	A C	Không	14.18.6,15.2.3-9. (15.2.9)
14	Alcohol (C9-C11) poly (2.5-9) ethoxylates	Y	P	3	2G	Hở	Không	Có			O	Không	A	Không	14.18.6,15.2.3-9. (15.2.9)
15	Alcohol (C6-C17) (secondary) poly (3-6) ethoxylates Alcohol (C6-C17) (cấp 2) poly (3-6) ethoxylates	Y	P	2	2G	Hở	Không	Có			O	Không	A	Không	14.18.6,15.2.3-9. (15.2.9)
16	Alcohol (C6-C17) (secondary) poly (7-12) ethoxylates Alcohol (C6-C17) (cấp 2) poly (7-12) ethoxylates	Y	P	2	2G	Hở	Không	Có			O	Không	A	Không	14.18.6,15.2.3-6. (15.2.6),15.2.3-9. (15.2.9)
17	Alcohol (C12-C16) (secondary) poly (1-6) ethoxylates Alcohol (C12-C16) (cấp 2) poly (1-6) ethoxylates	Y	P	2	2G	Hở	Không	Có			O	Không	A	Không	14.18.6,15.2.3-9. (15.2.9)
18	Alcohol (C12-C16) (secondary) poly (20+) ethoxylates Alcohol (C12-C16) (cấp 2) poly (20+) ethoxylates	Y	P	3	2G	Hở	Không	Có			O	Không	A	Không	14.18.6,15.2.3-9. (15.2.9)

TT	a Tên sản phẩm	c Loại ô nhiễm	d Nguy hiểm	e Kiểu tàu	f Kiểu kết	g Thông hơi kết	h Kiểm soát môi trường kết	Thiết bị điện			j Đo lường	k Phát hiện hơi	l Chứa cháy	n Bảo vệ đường hô hấp và mắt	o Các yêu cầu đặc biệt
								i''' Điểm bắt cháy > 60 0C	i''						
									Nhóm	Cấp					
19	Alcohol (C12-C16) (secondary) poly (7-19) ethoxylates Alcohol (C12-C16) (cấp 2) poly (7-19) ethoxylates	Y	P	2	2G	Hở	Không	Có			O	Không	A	Không	14.18.6,15.2.3-9. (15.2.9)
20	Alcohols (C13+)	Y	P	2	2G	Hở	Không	Có			O	Không	A B	Không	14.18.6,15.2.3-9. (15.2.9)
21	Alcohols (C12+), primary, linear Alcohols (C12+), cấp 1, mạch thẳng	Y	S/P	2	2G	Hở	Không	Có	-	-	O	Không	A B C	Không	14.18.6, 15.2.3-6. (15.2.6), 15.2.3-9. (15.2.9)
22	Alcohols (C8-C11), primary, linear and essentially linear Alcohols (C8-C11), cấp 1, mạch thẳng và mạch thẳng cơ bản	Y	S/P	2	2G	K.soát	Không	Có	-	-	R	T	A B C	Không	14.12.3,14.12.4,14.18.6,15.2.3-6. (15.2.6),15.2.3-9. (15.2.9)
23	Alcohols(C12-C13), primary, linear and essentially linear Alcohols(C12-C13), cấp 1, mạch thẳng và mạch thẳng cơ bản	Y	S/P	2	2G	Hở	Không	Có	-	-	O	Không	A B C	Không	14.18.6,15.2.3-6. (15.2.6), 15.2.3-9. (15.2.9)
24	Alcohols(C14-C18), primary, linear and essentially linear Alcohols(C14-C18), cấp 1, mạch thẳng và mạch thẳng cơ bản	Y	S/P	2	2G	Hở	Không	Có	-	-	O	Không	A B C	Không	14.18.6,15.2.3-6. (15.2.6)
25	Alkanes (C6 - C9)	X	P	2	2G	K.soát	Không	Không	IIA	T3	R	F	A	Không	14.18.6
26	Iso-andcyclo-alkanes (C10-C11)	Y	P	3	2G	K.soát	Không	Không	IIA	T3	R	F	A	Không	14.18.6
27	Iso-andcyclo-alkanes (C12+)	Y	P	3	2G	K.soát	Không	Không	IIA	T3	R	F	A	Không	

TT	a Tên sản phẩm	c Loại ô nhiễm	d Nguy hiểm	e Kiểu tàu	f Kiểu kết	g Thông hơi kết	h Kiểm soát môi trường kết	Thiết bị điện			j Đo lường	k Phát hiện hơi	l Chứa cháy	n Bảo vệ đường hô hấp và mắt	o Các yêu cầu đặc biệt
								i''' Điểm bắt cháy > 60 oC	i'' Nhóm	i' Cấp					
28	Alkanes(C10-C26), linear and branched, (flashpoint > 600C) <i>Alkanes(C10-C26), mạch thẳng và phân nhánh, (điểm chớp cháy > 600C)</i>	Y	S/P	3	2G	Hở	Không	Có	-	-	O	Không	AB C	Không	14.18.6
29	n-Alkanes (C10+)	Y	P	3	2G	K.soát	Không	Không	IIA	T3	R	F	A	Không	14.18.6
30	Alkaryl polyethers (C9 - C20)	Y	P	2	2G	Hở	Không	Có			O	Không	A B	Không	14.18.6,15.2.3-6. (15.2.6)
31	Alkenoic acid, polyhydroxy ester borated <i>Axit Alkenoic, polyhydroxy ester borated</i>	Y	S/P	2	2G	K.soát	Không	Có	-	-	R	T	A B C	Không	14.12.3, 14.12.4, 14.12.6, 15.2.3-6, (15.2.6)
32	Alkenyl (C11+)amide	X	P	2	2G	Hở	Không	Có	-	-	O	Không	A	Không	14.18.6,15.2.3-6. (15.2.6), 15.2.3-9. (15.2.9)
33	Alkenyl(C16-C20)succinicanhydride	Z	S/P	3	2G	K.soát	Không	Có			C	T	Không	Có	14.12, 14.16, 14.18&14.21.12(14.18)
34	Alkyl acrylate-vinylpyridine copolymer in toluene <i>Alkyl acrylate-vinylpyridine copolymer trong toluene</i>	Y	P	2	2G	K.soát	Không	Không	IIB	T4	R	F	A	Không	14.18.6,15.2.3-9. (15.2.9)
35	Alkylaryl phosphate mixtures (> 40% Diphenyl tolyl phosphate, < 0.02% ortho-isomers) <i>Hỗn hợp Alkylaryl phosphate (> 40% Diphenyl tolyl phosphate, < 0.02% ortho-isomers)</i>	X	S/P	1	2G	K.soát	Không	Có	IIA	T1	C	T	A B C	Không	14.12, 14.16, 14.18&14.21.12(14.18)
36	Alkylated(C4-C9) hinderedphenols	Y	S/P	2	2G	Hở	Không	Có	-	-	O	Không	BD	Không	14.18.6,15.2.3-6. (15.2.6), 15.2.3-9. (15.2.9)

TT	a Tên sản phẩm	c Loại ô nhiễm	d Nguy hiểm	e Khu vực	f Khu vực	g Thông hơi kết	h Kiểm soát môi trường kết	Thiết bị điện			j Đo lường	k Phát hiện hơi	l Chứa cháy	m Bảo vệ đường hô hấp và mắt	o Các yêu cầu đặc biệt
								i' Điểm bắt cháy > 60 0C	i'' Nhóm	i''' Cấp					
37	Alkylbenzene, alkylindane, alkylindene mixture (each C12 – C17) <i>Hỗn hợp Alkylbenzene, alkylindane, alkylindene (each C12 – C17)</i>	Z	P	3	2G	Hở	Không	Có			O	Không	A	Không	14.18.6
38	Alkyl benzene distillation bottoms <i>Alkyl benzene chưng cất cuối</i>	Y	S/P	2	2G	Hở	Không	Có	-	-	O	Không	A B C	Không	14.18.6, 15.2.3-6. (15.2.6)
39	Alkylbenzene mixtures (containing at < 50% of toluene) <i>Hỗn hợp Alkylbenzene (chứa < 50% of toluene)</i>	Y	S/P	3	2G	K.soát	Không	Không	IIA	T1	C	F-T	A B C	Không	14.12, 14.16, 14.18.6
40	Ankyl (C3 – C4) benzens	Y	P	2	2G	K.soát	Không	Không	IIA	T4	R	F	A	Không	14.18.6
41	Ankyl (C5 – C8) benzens	X	P	2	2G	Hở	Không	Có			O	Không	A	Không	14.18.6
42	Alkyl(C9+) benzens	Y	P	3	2G	Hở	Không	Có	-	-	O	Không	A B	Không	
43	Alkyl (C11-C17) benzene sulphonic acid <i>Alkyl (C11-C17) benzene axít sulphonic</i>	Y	P	2	2G	Hở	Không	Có	-	-	O	Không	A	Không	14.18.6, 15.2.3-6. (15.2.6)
44	Alkyl benzene sulphonic acid, sodium salt solution <i>Alkyl benzene axít sulphonic, Dung dịch muối natri</i>	Y	S/P	2	2G	Hở	Không	NF	-	-	O	Không	Không	Không	14.18.6, 15.2.3-6. (15.2.6), 15.2.3-9. (15.2.9)
45	Alkyl(C12+)dimethylamine	X	S/P	1	2G	K.soát	Không	Có	-	-	C	T	B C D	Có	14.12, 14.16, 14.18&14.21.12(14.18)
46	Alkyldithiocarbamate (C19-C35)	Y	P	3	2G	Hở	Không	Có			O	Không	A B	Không	14.18.6, 15.2.3-6. (15.2.6), 15.2.3-9. (15.2.9)

TT	a Tên sản phẩm	c Loại ô nhiễm	d Nguy hiểm	e Kiểu tàu	f Kiểu kết	g Thông hơi kết	h Kiểm soát môi trường kết	Thiết bị điện			j Đo lường	k Phát hiện hơi	l Chứa cháy	n Bảo vệ đường hô hấp và mắt	o Các yêu cầu đặc biệt
								i'' Điểm bắt cháy > 60 oC	i' Nhóm	i' Cấp					
47	Alkyl dithiothiadiazole (C6-C24)	Y	P	3	2G	Hở	Không	Có	-	-	O	Không	A	Không	14.18.6,15.2.3-6. (15.2.6)
48	Alkyl ester copolymer(C4-C20)	Y	P	2	2G	Hở	Không	Có			O	Không	A B	Không	14.18.6,15.2.3-6. (15.2.6), 15.2.3-9. (15.2.9)
49	Alkyl (C8-C10)/(C12 -C14):(≤ 40% / ≥ 60%) polyglucoside solution (≤ 55%) Alkyl (C8-C10)/(C12 -C14):(≤ 40% / ≥ 60%) Dung dịch polyglucoside (≤ 55%)	Y	P	3	2G	Hở	Không	Có			O	Không	Không	Không	14.18.6,15.2.3-6. (15.2.6), 15.2.3-9. (15.2.9)
50	Alkyl (C8-C10)/(C12 -C14):(≥ 60%/ ≤ 40%) polyglucoside solution(≤ 55%) Alkyl (C8-C10)/(C12 -C14):(≥ 60%/ ≤ 40%) Dung dịch polyglucoside (≤ 55%)	Y	P	3	2G	Hở	Không	Có			O	Không	Không	Không	15.2.3-6. (15.2.6), 15.2.3-9. (15.2.9)
51	Alkyl(C7-C9) nitrates	Y	S/P	2	2G	Hở	Không	Có			O	Không	A B	Không	14.18.6,14.19,15.2.7-1. (15.6.1), 15.2.7-2. (15.6.2),15.2.7-3. (15.6.3)
52	Alkyl(C7-C11)phenolpoly(4-12) ethoxylate	Y	P	2	2G	Hở	Không	Có			O	Không	A	Không	14.18.6
53	Alkyl(C8-C40)phenolsulphide	Z	P	3	2G	Hở	Không	Có			O	Không	A B	Không	
54	Alkyl (C8-C9) phenylamine in aromatic solvents Alkyl (C8-C9) phenylamine trong dung môi thơm	Y	P	2	2G	K.soát	Không	Không	IIB	T4	R	F	A	Không	14.18.6
55	Alkyl(C9-C15)phenylpropoxylate	Z	P	3	2G	Hở	Không	Có			O	Không	A B	Không	
56	Alkyl (C8-C10) polyglucoside solution (≤ 65%) Alkyl (C8-C10) Dung dịch polyglucoside (≤ 65%)	Y	P	3	2G	Hở	Không	Có			O	Không	Không	Không	15.2.3-6. (15.2.6)

TT	a Tên sản phẩm	c Loại ô nhiễm	d Nguy hiểm	e Khuôn	f Khuôn kết	g Thông hơi kết	h Kiểm soát môi trường kết	Thiết bị điện			j Đo lường	k Phát hiện hơi	l Chứa cháy	n Bảo vệ đường hô hấp và mắt	o Các yêu cầu đặc biệt	
								i' Điểm bắt cháy > 60 0C	i'' Nhóm	i''' Cấp						
57	Alkyl (C8-C10)/(C12-C14):(50%/50%) polyglucoside solution (≤ 55%) Alkyl (C8-C10)/(C12-C14):(50%/50%) Dung dịch polyglucoside (≤ 55%)	Y	P	3	2G	Hở	Không	Có				O	Không	Không	Không	15.2.3-6. (15.2.6), 15.2.3-9. (15.2.9)
58	Alkyl (C12-C14) polyglucoside solution (≤ 55%) Alkyl (C12-C14) Dung dịch polyglucoside (≤ 55%)	Y	P	3	2G	Hở	Không	Có				O	Không	Không	Không	14.18.6, 15.2.3-9. (15.2.9)
59	Alkyl (C12-C16) propoxyamine ethoxylate	X	S/P	2	2G	K.soát	Không	Có	-	-		C	T	A C	Có	14.12, 14.15, 14.18 & 14.21.12 (14.18), 15.2.3-6. (15.2.6)
60	Alkyl (C10-C20, saturated and unsaturated) phosphite Alkyl (C10-C20, bão hòa và không bão hòa) phosphite	Y	P	2	2G	Hở	Không	Có				O	Không	A	Không	15.2.3-9. (15.2.9)
61	Alkyl sulphonic acid este of phenol Alkyl axit sulphonic este of phenol	Y	P	3	2G	Hở	Không	Có				O	Không	A B	Không	14.18.6, 15.2.3-6. (15.2.6)
62	Alkyl (C18+) toluenes	Y	S/P	2	2G	Hở	Không	Có	-	-		O	Không	A B C	Không	14.18.6, 15.2.3-6. (15.2.6)
63	Alkyl (C18-C28) toluenesulphonic acid Alkyl (C18-C28) axit toluenesulphonic	Y	S/P	2	2G	K.soát	Không	Có	-	-		C	T	A B C	Có	14.11.2, 14.11.3, 14.11.4, 14.11.6, 14.11.7, 14.11.8, 14.12, 14.16, 14.18 & 14.21.12 (14.18), 15.2.3-6. (15.2.6), 15.2.3-9. (15.2.9)
64	Alkyl (C18-C28) toluenesulphonic acid, calcium salts, borated Alkyl (C18-C28) axit toluenesulphonic, muối calcium, borated	Y	S/P	3	2G	K.soát	Không	Có	-	-		C	T	A B C	Có	14.12, 14.16, 14.18 & 14.21.12 (14.18), 15.2.3-6. (15.2.6)

TT	a Tên sản phẩm	c Loại ô nhiễm	d Nguy hiểm	e Kiểu tàu	f Kiểu kết	g Thông hơi kết	h Kiểm soát môi trường kết	Thiết bị điện			j Đo lường	k Phát hiện hơi	l Chứa cháy	n Bảo vệ đường hô hấp và mắt	o Các yêu cầu đặc biệt
								Điểm bắt cháy > 60 °C	Nhóm	Cấp					
65	Alkyl (C18-C28) toluenesulphonic acid, calcium salts, low overbase <i>Alkyl (C18-C28) axit toluenesulphonic, muối calcium, low overbase</i>	Y	S/P	2	2G	K.soát	Không	Có	-	-	C	T	A B C	Có	14.12,14.16,14.18&14.21.12(14.18), 15.2.3-6. (15.2.6)
66	Alkyl (C18-C28) toluenesulphonic acid, calcium salts, high overbase <i>Alkyl (C18-C28) axit toluenesulphonic, muối calcium, high overbase</i>	Y	S/P	3	2G	K.soát	Không	Có	-	-	C	T	A B C	Có	14.12,14.16,14.18&14.21.12(14.18), 15.2.3-6. (15.2.6)
67	Allyl alcohol	Y	S/P	2	2G	K.soát	Không	Không	II B	T2	C	F-T	A	Có	14.12, 14.16,14.18&14.21.12(14.18)
68	Allyl chloride	Y	S/P	2	2G	K.soát	Không	Không	II A	T2	C	F-T	A	Có	14.12, 14.16, 14.18 & 14.21.12 (14.18)
69	Aluminium chloride/Hydrogen chloride solution <i>Dung dịch Aluminium chloride/Hydrogen chloride</i>	Y	S/P	2	2G	K.soát	Không	NF	-	-	C	T	Không	Có	14.11,14.12,14.16,14.18&14.21.12 (14.18)
70	Aluminium sulphate solution <i>Dung dịch Aluminium sulphate</i>	Y	P	2	2G	Hở	Không	Có			O	Không	A	Không	14.18.6
71	2-(2-Aminoethoxy) ethanol	Z	S/P	3	2G	Hở	Không	Có			O	Không	A D	Không	14.18.6
72	Aminoethyldiethanolamine/ Aminoethylethanolamine solution <i>Dung dịch Aminoethyldiethanolamine/ Aminoethylethanolamine</i>	Z	P	3	2G	Hở	Không	Có	-	-	O	Không	A	Không	15.2.3-9. (15.2.9)
73	Aminoethyl ethanolamine	Z	S/P	3	2G	Hở	Không	Có	II A	T2	O	Không	A	Không	
74	N-Aminoethylpiperazine	Z	S/P	3	2G	K.soát	Không	Có			R	T	A	Không	14.18.6,15.2.3-9. (15.2.9)
75	2-Amino-2methyl-1-propanol	Z	P	3	2G	Hở	Không	Có			O	Không	A	Không	

TT	a Tên sản phẩm	c Loại ô nhiễm	d Nguy hiểm	e Kiểu tàu	f Kiểu kết	g Thông hơi kết	h Kiểm soát môi trường kết	Thiết bị điện			j Đo lường	k Phát hiện hơi	l Chứa cháy	n Bảo vệ đường hô hấp và mắt	o Các yêu cầu đặc biệt
								i' Điện bất cháy > 60 oC	i'' Nhóm	i''' Cấp					
76	Ammonia aqueous ($\leq 28\%$)	Y	S/P	2	2G	K.soát	Không	NF			R	T	A B C	Có	14.18.6
77	Ammonium chloride solution ($< 25\%$) (*) Dung dịch Ammonium chloride ($< 25\%$) (*)	Z	S/P	3	2G	Hở	Không	NF	-	-	O	Không	Không	Không	
78	Ammonium hydrogen phosphate solution Dung dịch Ammonium hydrogen phosphate	Z	P	3	2G	Hở	Không	Có			O	Không	A	Không	
79	Ammonium lignosulphonate solutions Dung dịch Ammonium lignosulphonate	Z	P	3	2G	Hở	Không	Có	-	-	O	Không	A	Không	15.2.3-9. (15.2.9)
80	Ammonium nitrate solution ($\leq 93\%$) Dung dịch Ammonium nitrate ($\leq 93\%$)	Z	S/P	2	1G	Hở	Không	NF			O	Không	Không	Không	14.2&14.21.2(14.2),14.11.4,14.11.6,14.17, 14.18.6,15.2.3-9. (15.2.9)
81	Ammonium polyphosphate solution Dung dịch Ammonium polyphosphate	Z	P	3	2G	Hở	Không	Có	-	-	O	Không	A	Không	
82	Ammonium sulphate solution Dung dịch Ammonium sulphate	Z	P	3	2G	Hở	Không	Có			O	Không	A	Không	
83	Ammonium sulphide solution ($\leq 45\%$) Dung dịch Ammonium sulphide ($\leq 45\%$)	Y	S/P	2	2G	K.soát	Không	Không	II B	T4	C	F-T	A	Có	14.12, 14.16,14.18&14.21.12(14.18), 15.2.7-1. (15.6.1), 15.2.7-2. (15.6.2),15.2.7-3.(15.6.3)
84	Ammonium thiosulphate solution ($\leq 60\%$) Dung dịch Ammonium thiosulphate ($\leq 60\%$)	Z	P	3	2G	Hở	Không	NF			O	Không	Không	Không	15.2.3-9. (15.2.9)
85	Amyl acetate (all isomers) Amyl acetate (tất cả đồng phân)	Y	P	3	2G	K.soát	Không	Không	II A	T2	R	F	A	Không	14.18.6
86	n-Amyl alcohol	Z	P	3	2G	K.soát	Không	Không	II A	T2	R	F	A B	Không	

TT	a Tên sản phẩm	c Loại ô nhiễm	d Nguy hiểm	e Kiểu tàu	f Kiểu kết	g Thông hơi kết	h Kiểm soát môi trường kết	Thiết bị điện			j Đo lường	k Phát hiện hơi	l Chứa cháy	n Bảo vệ đường hô hấp và mắt	o Các yêu cầu đặc biệt
								i''' Điểm bắt cháy > 60 oC	i'' Nhóm	i' Cấp					
87	Amyl alcohol, primary Amyl alcohol, cấp 1	Z	P	3	2G	K.soát	Không	Không	IIA	T2	R	F	A B	Không	
88	sec-Amyl alcohol	Z	P	3	2G	K.soát	Không	Không	IIA	T2	R	F	A B	Không	
89	tert-Amyl alcohol	Z	P	3	2G	K.soát	Không	Không	IIA	T2	R	F	A	Không	
90	tert-Amyl methyl ether	X	P	2	2G	K.soát	Không	Không	IIB	T2	R	F	A	Không	14.18.6
91	Aniline	Y	S/P	2	2G	K.soát	Không	Có	IIA	T1	C	T	A	Không	14.12, 14.16,14.18&14.21.12(14.18)
92	Arylpolyolefins (C11-C50)	Y	P	2	2G	Hở	Không	Có			O	Không	A B	Không	14.18.6,15.2.3-6. (15.2.6), 15.2.3-9. (15.2.9)
93	Aviation alkylates(C8 paraffins and iso-paraffins BPT 95-1200C)	X	P	2	2G	K.soát	Không	Không	IIA	T4	R	F	B	Không	14.18.6
94	Barium long chain(C11-C50) alkaryl sulfonate	Y	S/P	2	2G	Hở	Không	Có			O	Không	A D	Không	14.12.3,14.18&14.21.12.(14.18), 15.2.3-6. (15.2.6),15.2.3-9.(15.2.9)
95	Benzene and mixtures having 10% benzene or more (i) Benzene and hỗn hợp chứa 10% benzene hoặc hơn (i)	Y	S/P	3	2G	K.soát	Không	Không	IIA	T1	C	F-T	A B	Không	14.12.1,14.16, 14.18.6, 15.2.3-9. (15.2.9)
96	Benzen sulphonyl chloride	Z	S/P	3	2G	K.soát	Không	Có			R	T	A D	Không	14.18.6,15.2.3-9. (15.2.9)
97	Benzenetricarboxylic acid, trioctyl ester Axít Benzenetricarboxylic, trioctyl ester	Y	P	2	2G	Hở	Không	Có			O	Không	A B	Không	14.18.6,15.2.3-6. (15.2.6)
98	Benzyl acetate	Y	P	2	2G	Hở	Không	Có			O	Không	A	Không	14.18.6
99	Benzyl alcohol	Y	P	3	2G	Hở	Không	Có			O	Không	A	Không	14.18.6
100	Benzyl chloride	Y	S/P	2	2G	K.soát	Không	Có	IIA	T1	C	T	A B	Có	14.12, 14.13,14.16, 14.18 &14.21.12.(14.18)

TT	a Tên sản phẩm	c Loại ô nhiễm	d Nguy hiểm	e Kiểu tàu	f Kiểu kết	g Thông hơi kết	h Kiểm soát môi trường kết	Thiết bị điện			j Đo lường	k Phát hiện hơi	l Chứa cháy	n Bảo vệ đường hô hấp và mắt	o Các yêu cầu đặc biệt
								Điểm bắt cháy > 60 0C	Nhóm						
									Cấp						
101	Bio-fuel blends of Diesel/gas oil and Alkanes (C10-C26), linear and branched with a flashpoint > 600C (>25% but <99% by volume) <i>Hỗn hợp dung dịch gồm dầu Diesel/gas and Alkanes (C10-C26), mạch thẳng và phân nhánh với điểm chớp cháy > 600C (25% < thể tích <99%)</i>	X	S/P	2	2G	K.soát	Không	Có	-	-	C	T	AB C	Không	14.12,14.16,14.18.6
102	Bio-fuel blends of Diesel/gas oil and Alkanes (C10-C26), linear and branched with a flashpoint ≤ 600C (>25% but <99% by volume) <i>Hỗn hợp dung dịch gồm dầu Diesel/gas and Alkanes (C10-C26), mạch thẳng và phân nhánh với điểm chớp cháy ≤ 600C (25% < thể tích <99%)</i>	X	S/P	2	2G	K.soát	Không	Không	IIA	T3	C	F-T	AB C	Không	14.12,14.16,14.18.6
103	Bio-fuel blends of Diesel/gas oil and FAME (>25% but <99% by volume) <i>Hỗn hợp dung dịch gồm dầu Diesel/gas and FAME (25% < thể tích <99%)</i>	X	S/P	2	2G	K.soát	Không	Có	-	-	C	T	AB C	Không	14.12,14.16,14.18.6
104	Bio-fuel blends of Diesel/gas oil and vegetable oil (>25% but <99% by volume) <i>Hỗn hợp dung dịch gồm dầu Diesel/gas and dầu thực vật (25% < thể tích <99%)</i>	X	S/P	2	2G	K.soát	Không	Có	-	-	C	T	AB C	Không	14.12,14.16,14.18.6

TT	a Tên sản phẩm	c Loại ô nhiễm	d Nguy hiểm	e Kiểu tàu	f Kiểu kết	g Thông hơi kết	h Kiểm soát môi trường kết	Thiết bị điện			j Đo lường	k Phát hiện hơi	l Chứa cháy	n Bảo vệ đường hô hấp và mắt	o Các yêu cầu đặc biệt
								i''' Điện bất cháy > 60 oC	i'' Nhóm	i' Cấp					
105	Bio-fuel blends of Gasoline and Ethl alcohol (>25% but <99% by volume) <i>Hỗn hợp dung dịch gồm Gasoline and Ethl alcohol (25% < thể tích <99%)</i>	X	S/P	2	2G	K.soát	Không	Không	IIA	T3	C	F-T	A	Không	14.12,14.16,14.18.6
106	Brake fluid base mix : Poly (2-8) alkylene (C2-C3) glycols/Polyalkylene (C2-C10) glycols monoalkyl (C1-C4) ethers and their borate esters <i>Dầu phanh chứa: Poly (2-8) alkylene (C2-C3) glycols/Polyalkylene (C2-C10) glycols monoalkyl (C1-C4) ethers and their borate esters</i>	Z	P	3	2G	Hở	Không	Có	-	-	O	Không	A	Không	
107	Bromochloromethane	Z	S/P	3	2G	K.soát	Không	NF			R	T	Không	Không	
108	Butene oligomer	X	P	2	2G	Hở	Không	Có			O	Không	A	Không	14.18.6
109	Butyl acetate (all isomers) <i>Butyl acetate (tất cả đồng phân)</i>	Y	P	3	2G	K.soát	Không	Không	IIA	T2	R	F	A	Không	14.18.6
110	Butyl acrylate (all isomers) <i>Butyl acrylate (tất cả đồng phân)</i>	Y	S/P	2	2G	K.soát	Không	Không	IIB	T2	R	F-T	A	Không	14.13, 14.18.6, 15.2.7-1. (15.6.1), 15.2.7-2.(15.6.2)
111	tert-Butyl alcohol	Z	P	3	2G	K.soát	Không	Không	IIA	T1	R	F	A	Không	
112	Butylamine (all isomers) <i>Butylamine (tất cả đồng phân)</i>	Y	S/P	2	2G	K.soát	Không	Không	IIA	T2	R	F-T	A	Có	14.12, 14.16,14.18.6
113	Butylbenzene (all isomers) <i>Butylbenzene (tất cả đồng phân)</i>	X	P	2	2G	K.soát	Không	Không	IIA	T4	R	F	A	Không	14.18.6
114	Butyl benzyl phthalate	X	P	2	2G	Hở	Không	Có			O	Không	A	Không	14.18.6
115	Butyl butyrate (all isomers) <i>Butyl butyrate (tất cả đồng phân)</i>	Y	P	3	2G	K.soát	Không	Không	IIA	T1	R	F	A	Không	14.18.6

TT	a Tên sản phẩm	c Loại ô nhiễm	d Nguy hiểm	e Kiểu tàu	f Kiểu kết	g Thông hơi kết	h Kiểm soát môi trường kết	Thiết bị điện			j Đo lường	k Phát hiện hơi	l Chứa cháy	n Bảo vệ đường hô hấp và mắt	o Các yêu cầu đặc biệt
								i''' Điểm bắt cháy > 60 oC	i'' Nhóm	i' Cấp					
116	Butyl/Decyl/Cetyl/Eicosyl methacrylate mixture Hỗn hợp Butyl/Decyl/Cetyl/Eicosyl methacrylate	Y	S/P	2	2G	K.soát	Không	Có			R	Không	A D	Không	14.13, 14.18.6, 15.2.7-1. (15.6.1), 15.2.7-2.(15.6.2)
117	Butylene glycol	Z	P	3	2G	Hở	Không	Có			O	Không	A	Không	
118	1,2 - Butylene oxide	Y	S/P	3	2G	K.soát	Trơ	Không	II B	T2	R	F	A C	Không	14.8.1~14.8.7&14.21.8-1~14.21.8-5 (14.8.1~14.8.7), 14.8.12,14.8.13, 14.8.17 (14.8.16), 14.8.19 (14.8.17), 14.8.20 & 14.21.8-8 (14.8.18), 14.8.21 & 14.21.8-9 (14.8.19), 14.8.23 (14.8.21), 14.8.31~14.8.33 & 14.21.8-12 ~14.21.8-14(14.8.25), 14.8.35 (14.8.27) 14.8.37 & 14.21.8-16 (14.8.29), 14.18.6
119	n-Butyl ether	Y	S/P	3	2G	K.soát	Trơ	Không	II B	T4	R	F-T	A	Không	14.4.6,14.12, 14.18.8
120	Butyl methacrylate	Z	S/P	3	2G	K.soát	Không	Không	II A	T1	R	F-T	A D	Không	14.13, 14.18.6,15.2.7-1. (15.6.1), 15.2.7-2. (15.6.2)
121	n-Butyl propionate	Y	P	3	2G	K.soát	Không	Không	II A	T2	R	F	A	Không	14.18.6
122	Butyraldehyde (all isomers) Butyraldehyde (tất cả đồng phân)	Y	S/P	3	2G	K.soát	Không	Không	II A	T3	R	F-T	A	Không	14.18.6
123	Butyric acid Axít Butyric	Y	S/P	3	2G	K.soát	Không	Có			R	Không	A	Không	14.11.2,14.11.3,14.11.4,14.11.6, 14.1.7,14.11.8,14.18.6
124	gamma-Butyrolactone	Y	P	3	2G	Hở	Không	Có			O	Không	A B	Không	14.18.6
125	Calcium alkaryl sulphonate(C11-C50)	Z	S/P	3	2G	K.soát	Không	Có	-	-	C	T	A B C	Có	14.12,14.16,14.18& 14.21.12 (14.18)
126	Calcium alkyl (C10-C28) salicylate	Y	S/P	2	2G	K.soát	Không	Có	-	-	R	T	A B C	Có	14.12.3, 14.12.4, 14.18.6, 15.2.3-9, (15.2.9)

TT	a Tên sản phẩm	c Loại ô nhiễm	d Nguy hiểm	e Kiểu tàu	f Kiểu kết	g Thông hơi kết	h Kiểm soát môi trường kết	Thiết bị điện			j Đo lường	k Phát hiện hơi	l Chứa cháy	n Bảo vệ đường hô hấp và mắt	o Các yêu cầu đặc biệt
								Điểm bắt cháy > 60 0C	Nhóm	Cấp					
127	Calcium hydroxide slurry <i>Calcium hydroxide thể huyền phù</i>	Z	P	3	2G	Hờ	Không	Có	-	-	O	Không	A	Không	15.2.3-9. (15.2.9)
128	Calcium hypochlorite solution ($\leq 15\%$) <i>Dung dịch Calcium hypochlorite ($\leq 15\%$)</i>	Y	S/P	2	2G	K.soát	Không	NF			R	Không	Không	Không	14.18.6
129	Calcium hypochlorite solution ($> 15\%$) <i>Dung dịch Calcium hypochlorite ($> 15\%$)</i>	X	S/P	1	2G	K.soát	Không	NF			R	Không	Không	Không	14.18&14.21.12(14.18), 15.2.3-9. (15.2.9)
130	Calcium lignosulphonate solutions <i>Dung dịch Calcium lignosulphonate</i>	Z	P	3	2G	Hờ	Không	Có	-	-	O	Không	A	Không	15.2.3-9. (15.2.9)
131	Calcium long-chainalkyl (C5-C10) phenate	Y	P	3	2G	Hờ	Không	Có			O	Không	A	Không	14.18.6
132	Calcium long-chainalkyl(C11-C40) phenate	Y	P	2	2G	Hờ	Không	Có	-	-	O	Không	A	Không	14.18.6,15.2.3-6. (15.2.6)
133	Calcium long-chainalkylphenate sunphide (C8-C40)	Y	S/P	2	2G	Hờ	Không	Có			O	Không	A B C	Không	14.18.6,15.2.3-6. (15.2.6),
134	Calcium long-chainalkylsalicylate (C13+)	Y	P	2	2G	Hờ	Không	Có			O	Không	A B	Không	14.18.6,15.2.3-6. (15.2.6)
135	Calcium long-chainalkylsalicylate (C18-C28)	Y	S/P	2	2G	K.soát	Không	Có	-	-	C	T	A B C	Có	14.12, 14.16, 14.18&14.21.12 (14.18), 15.2.3-6. (15.2.6), 15.2.3-9. (15.2.9)
136	Calcium nitrate/Magnesium nitrate/ Potassium chloride solution <i>Dung dịch Calcium nitrate/Magnesium nitrate/ Potassium chloride</i>	Z	P	3	2G	Hờ	Không	Có	-	-	O	Không	A	Không	15.2.3-9. (15.2.9)
137	epsilon-Caprolactam (molten or aqueous solutions) <i>epsilon-Caprolactam (nóng chảy hoặc dung dịch nước)</i>	Z	P	3	2G	Hờ	Không	Có			O	Không	A	Không	

TT	a Tên sản phẩm	c Loại ô nhiễm	d Nguy hiểm	e Kiểu tàu	f Kiểu kết	g Thông hơi kết	h Kiểm soát môi trường kết	Thiết bị điện			j Đo lường	k Phát hiện hơi	l Chứa cháy	n Bảo vệ đường hô hấp và mắt	o Các yêu cầu đặc biệt
								i' Điểm bắt cháy > 60 oC	i''						
									Nhóm	Cấp					
138	Carbolic oil <i>Dầu Carbolic</i>	Y	S/P	2	2G	K.soát	Không	Có			C	F-T	A	Không	14.12, 14.18.6,15.2.3-9. (15.2.9)
139	Carbon disulphide	Y	S/P	2	1G	K.soát	Đệm +Trơ	Không	II C	T6	C	F-T	C	Có	14.3&14.21.3(14.3),14.12,14.18&14.21.12(14.18)
140	Carbon tetrachloride	Y	S/P	2	2G	K.soát	Không	NF			C	T	Không	Có	14.12, 14.16,14.18.6
141	Cashew nut shell oil (untreated) <i>Dầu vỏ hạt điều (chưa xử lý)</i>	Y	S/P	2	2G	K.soát	Không	Có			R	T	A B	Không	14.18.6,15.2.3-6. (15.2.6), 15.2.3-9. (15.2.9)
142	Castor oil <i>Dầu hương hải ly</i>	Y	S/P	2 (k)	2G	Hở	Không	Có	-	-	O	Không	A B C	Không	14.18.6,15.2.3-6. (15.2.6),15.2.9
143	Cesium formate solution (*) <i>Dung dịch Cesium formate (*)</i>	Y	S/P	3	2G	Hở	Không	NF	-	-	O	Không	Không	Không	14.18.6
144	Cetyl/Eicosyl methacrylate mixture <i>Hỗn hợp Cetyl/Eicosyl methacrylate</i>	Y	S/P	2	2G	Hở	Không	Có			O	Không	A D	Không	14.13, 14.18.6, 15.2.3-9. (15.2.9), 15.2.7-1.(15.6.1), 15.2.7-2.(15.6.2)
145	Chlorinated paraffins(C10-C13)	X	P	1	2G	Hở	Không	Có			O	Không	A	Không	14.18&14.21.12(14.18), 15.2.3-6. (15.2.6)
146	Chlorinated paraffins (C14-C17)(≥ 50% chlorine, < 1% C13 or shorter chains)	X	P	1	2G	Hở	Không	Có	-	-	O	Không	A	Không	14.18
147	Chloroacetic acid (≤ 80%) <i>Axit Chloroacetic (≤ 80%)</i>	Y	S/P	2	2G	K.soát	Không	NF			C	Không	Không	Không	14.11.2,14.11.4,14.11.6,14.11.7,14.11.8,14.12.3,14.18&14.21.12(14.18),15.2.3-9. (15.2.9)
148	Chlorobenzene	Y	S/P	2	2G	K.soát	Không	Không	II A	T1	R	F-T	A B	Không	14.18.6
149	Chloroform	Y	S/P	3	2G	K.soát	Không	NF			R	T	Không	Có	14.12, 14.18.6
150	Chlorohydrins (crude) <i>Chlorohydrins (thô)</i>	Y	S/P	2	2G	K.soát	Không	Không	II A	T3	C	F-T	A	Không	14.12, 14.18&14.21.12 (14.18)

TT	a Tên sản phẩm	c Loại ô nhiễm	d Nguy hiểm	e Kiểu tàu	f Kiểu kết	g Thông hơi kết	h Kiểm soát môi trường kết	Thiết bị điện			j Đo lường	k Phát hiện hơi	l Chứa cháy	n Bảo vệ đường hô hấp và mắt	o Các yêu cầu đặc biệt	
								i' Điểm bắt cháy > 60 oC	i'' Nhóm	i''' Cấp						
151	4-Chloro-2-methylphenoxyacetic acid, dimethylamine salt solution <i>Axit 4-Chloro-2-methylphenoxyacetic, Dung dịch muối dimethylamine</i>	Y	P	2	2G	Hở	Không	NF				O	Không	Không	Không	14.18.6,15.2.3-9. (15.2.9)
152	o-Chloronitrobenzene	Y	S/P	2	2G	K.soát	Không	Có				C	T	A B D	Không	14.12, 14.16,14.17, 14.18&14.21.12(14.18),15.2.3-6. (15.2.6),15.2.3-9. (15.2.9)
153	1-(4-Chlorophenyl)-4,4-dimethylpentan-3-one	Y	P	2	2G	Hở	Không	Có				O	Không	A B D	Không	14.18.6,15.2.3-6. (15.2.6), 15.2.3-9. (15.2.9)
154	2-or 3-Chloropropionic acid <i>Axit 2-or 3-Chloropropionic</i>	Z	S/P	3	2G	Hở	Không	Có				O	Không	A	Không	14.11.2,14.11.3,14.11.4,14.11.6, 14.11.7,14.11.8,15.2.3-9. (15.2.9)
155	Chlorosulphonic acid <i>Axit Chlorosulphonic</i>	Y	S/P	1	2G	K.soát	Không	NF				C	T	Không	Có	14.11.2,14.11.3,14.11.4,14.11.5, 14.11.6,14.11.7,14.11.8,14.12, 14.15.2&14.21.11(14.15.2), 14.18&14.21.12(14.18)
156	m-Chlorotoluene	Y	S/P	2	2G	K.soát	Không	Không	IIA	T4		R	F-T	A B	Không	14.18.6
157	o-Chlorotoluene	Y	S/P	2	2G	K.soát	Không	Không	IIA	T1		R	F-T	A B	Không	14.18.6
158	p-Chlorotoluene	Y	S/P	2	2G	K.soát	Không	Không	IIA	T1		R	F-T	A B	Không	14.18.6,15.2.3-9. (15.2.9)
159	Chlorotoluenes (mixed isomers) <i>Chlorotoluenes (hỗn hợp đồng phân)</i>	Y	S/P	2	2G	K.soát	Không	Không	IIA	T4		R	F-T	A B	Không	14.18.6
160	Choline chloride solutions <i>Dung dịch Choline chloride</i>	Z	P	3	2G	Hở	Không	Có				O	Không	A	Không	
161	Citric acid ($\leq 70\%$) <i>Axit Citric ($\leq 70\%$)</i>	Z	P	3	2G	Hở	Không	Có				O	Không	A	Không	
162	Coal tar <i>Nhựa than đá</i>	X	S/P	2	2G	K.soát	Không	Có	IIA	T2		R	Không	BD	Không	14.18.6,15.2.3-6. (15.2.6), 15.2.3-9. (15.2.9)
163	Coal tar naphtha solvent <i>Nhựa than đá hòa tan trong dầu hỏa</i>	Y	S/P	2	2G	K.soát	Không	Không	IIA	T3		R	F-T	A D	Không	14.18.6,15.2.3-9. (15.2.9)

TT	a Tên sản phẩm	c Loại ô nhiễm	d Nguy hiểm	e Kiểu tàu	f Kiểu kết	g Thông hơi kết	h Kiểm soát môi trường kết	Thiết bị điện			j Đo lường	k Phát hiện hơi	l Chứa cháy	n Bảo vệ đường hô hấp và mắt	o Các yêu cầu đặc biệt
								Điện bất cháy > 60 oC	Nhóm	Cấp					
164	Coal tar pitch (molten) Dầu hắc ín (nóng chảy)	X	S/P	2	1G	K.soát	Không	Có	IIA	T2	R	Không	BD	Không	14.18.6,15.2.3-6. (15.2.6), 15.2.3-9. (15.2.9)
165	Cocoa butter Mỡ thực vật lấy từ ca cao	Y	S/P	2 (k)	2G	Hở	Không	Có	-	-	O	Không	A B C	Không	14.18.6,15.2.3-6. (15.2.6), 15.2.3-9. (15.2.9)
166	Coconut oil Dầu dừa	Y	S/P	2 (k)	2G	Hở	Không	Có	-	-	O	Không	A B C	Không	14.18.6, 15.2.3-6. (15.2.6), 15.2.3-9. (15.2.9)
167	Coconut oil fatty acid Axit béo từ dầu dừa	Y	S/P	2	2G	Hở	Không	Có	-	-	O	Không	A B C	Không	14.18.6,15.2.3-6. (15.2.6), 15.2.3-9. (15.2.9)
168	Coconut oil fatty acid methyl ester Axit béo từ dầu dừa methyl ester	Y	P	2	2G	Hở	Không	Có	-	-	O	Không	A	Không	14.18.6
169	Copper salt of long chain (C17+) alcanoic acid Copper salt of long chain (C17+) axit alcanoic	Y	P	2	2G	Hở	Không	Có	-	-	O	Không	A	Không	14.18.6,15.2.3-6. (15.2.6), 15.2.3-9. (15.2.9)
170	Corn Oil Dầu ngô	Y	S/P	2 (k)	2G	Hở	Không	Có	-	-	O	Không	A B C	Không	14.18.6,15.2.3-6. (15.2.6), 15.2.3-9. (15.2.9)
171	Colton seed oil Dầu hạt bông	Y	S/P	2 (k)	2G	Hở	Không	Có	-	-	O	Không	A B C	Không	14.18.6,15.2.3-6. (15.2.6), 15.2.3-9. (15.2.9)
172	Creosote (coal tar) Creosote (Nhựa than đá)	X	S/P	2	2G	K.soát	Không	Có	IIA	T2	R	T	A D	Không	14.12.3,14.12.4,14.18.6, 15.2.3-6. (15.2.6),15.2.3-9.(15.2.9)
173	Cresols (all isomers) Cresols (tất cả đồng phân)	Y	S/P	2	2G	Hở	Không	Có	IIA	T1	O	Không	A B	Không	14.18.6,15.2.3-9. (15.2.9)
174	Cresylic acid, dephenolized Axit Cresylic, dephenolized	Y	S/P	2	2G	Hở	Không	Có			O	Không	A B	Không	14.18.6
175	Cresylic acid, sodium salt solution Axit Cresylic, Dung dịch muối natri	Y	S/P	2	2G	Hở	Không	Có			O	Không	Không	Không	14.18.6,15.2.3-9. (15.2.9)
176	Crotonaldehyde	Y	S/P	2	2G	K.soát	Không	Không	II B	T3	R	F-T	A	Có	14.12, 14.15,14.18.6

TT	a Tên sản phẩm	c Loại ô nhiễm	d Nguy hiểm	e Kiểu tàu	f Kiểu kết	g Thông hơi kết	h Kiểm soát môi trường kết	Thiết bị điện			j Đo lường	k Phát hiện hơi	l Chứa cháy	n Bảo vệ đường hô hấp và mắt	o Các yêu cầu đặc biệt
								Điểm bắt cháy > 60 oC	Nhóm						
									Cấp						
177	1,5,9-Cyclododecatriene	X	S/P	1	2G	K.soát	Không	Có			R	T	A	Không	14.13, 14.18&14.21.12 (14.18),15.2.7-1.(15.6.1),15.2.7-2.(15.6.2)
178	Cycloheptane	X	P	2	2G	K.soát	Không	Không	IIA	T4	R	F	A	Không	14.18.6
179	Cyclohexane	Y	P	2	2G	K.soát	Không	Không	IIA	T3	R	F	A	Không	14.18.6,15.2.3-9. (15.2.9)
180	Cyclohexanol	Y	P	2	2G	Hở	Không	Có			O	Không	AB	Không	14.18.6,15.2.3-9. (15.2.9)
181	Cyclohexanone	Z	S/P	3	2G	K.soát	Không	Không	IIA	T2	R	F-T	A	Không	14.18.6
182	Cyclohexanone, Cyclohexanol mixture Cyclohexanone, Hỗn hợp Cyclohexanol	Y	S/P	3	2G	K.soát	Không	Có			R	F-T	A	Không	14.18.6
183	Cyclohexyl acetate	Y	P	3	2G	K.soát	Không	Không	IIA	T4	R	F	A	Không	14.18.6
184	Cyclohexylamine	Y	S/P	3	2G	K.soát	Không	Không	IIA	T3	R	F-T	AC	Không	14.18.6
185	1,3-Cyclopentadiene dimer (molten) 1,3-Cyclopentadiene dimer (nóng chảy)	Y	P	2	2G	K.soát	Không	Không	IIB	T1	R	F	A	Không	14.18.6,15.2.3-6. (15.2.6), 15.2.3-9. (15.2.9)
186	Cyclopentane	Y	P	2	2G	K.soát	Không	Không	IIA	T2	R	F	A	Không	14.18.6
187	Cyclopentene	Y	P	2	2G	K.soát	Không	Không	IIA	T2	R	F	A	Không	14.18.6
188	p-Cymene	Y	P	2	2G	K.soát	Không	Không	IIA	T2	R	F	A	Không	14.18.6
189	Decahydronaphthalene	Y	P	2	2G	K.soát	Không	Không	IIA	T3	R	F	AB	Không	14.18.6
190	Decanoic acid Axít Decanoic	X	P	2	2G	Hở	Không	Có			O	Không	A	Không	15.2.3-9. (15.2.9)
191	Decene	X	P	2	2G	K.soát	Không	Không	IIA	T3	R	F	A	Không	14.18.6
192	Decyl acrylate	X	S/P	1	2G	Hở	Không	Có	IIA	T3	O	Không	ACD	Không	14.13, 14.18&14.21.12 (14.18),15.2.7-1.(15.6.1),15.2.7-2.(15.6.2)
193	Decyl alcohol (all isomers) Decyl alcohol (tất cả đồng phân)	Y	P	2	2G	Hở	Không	Có			O	Không	A	Không	14.18.6,15.2.3-9. (15.2.9) (e)

TT	a Tên sản phẩm	c Loại ô nhiễm	d Nguy hiểm	e Kiểu tàu	f Kiểu kết	g Thông hơi kết	h Kiểm soát môi trường kết	Thiết bị điện			j Đo lường	k Phát hiện hơi	l Chứa cháy	n Bảo vệ đường hô hấp và mắt	o Các yêu cầu đặc biệt
								i ⁱⁱⁱ Điểm bắt cháy > 60 °C	i ⁱⁱ Nhóm	i ⁱ Cấp					
194	Dexyl/Dodecyl/Tetradecyl alcohol mixture <i>Hỗn hợp Dexyl/Dodecyl/Tetradecyl alcohol</i>	Y	S/P	2	2G	K.soát	Không	Có	-	-	R	T	A B C	Không	14.12.3, 14.12.4, 14.18.6, 15.2.3-9. (15.2.9)
195	Decyloxytetrahydrothiophene dioxide	X	S/P	2	2G	K.soát	Không	Có			R	T	A	Không	14.18.6, 15.2.3-9. (15.2.9)
196	Diacetone alcohol	Z	P	3	2G	K.soát	Không	Không	IIA	T1	R	F	A	Không	
197	Dialkyl(C8-C9) diphenylamines	Z	P	3	2G	Hở	Không	Có			O	Không	A B	Không	
198	Dialkyl(C7-C13)phthalates	X	P	2	2G	Hở	Không	Có			O	Không	A B	Không	14.18.6, 15.2.3-6. (15.2.6)
199	Dialkyl (C9-C10) phthalates	Y	S/P	2	2G	Hở	Không	Có	-	-	O	Không	A B C	Không	14.18.6, 15.2.3-6. (15.2.6)
200	Dialkyl thiophosphates solium salts solution <i>Dung dịch Dialkyl thiophosphates muối natri</i>	Y	S/P	2	2G	K.soát	Không	Có	-	-	R	T	A C	Không	14.12.3, 14.12.4, 14.18.6, 15.2.3-9. (15.2.9)
201	Dibromomethane	Y	S/P	2	2G	K.soát	Không	NF			R	T	Không	Không	14.12.3, 14.18 & 14.21.12 (14.18)
202	Dibutylamine	Y	S/P	3	2G	K.soát	Không	Không	IIA	T2	R	F-T	A C D	Không	14.18.6
203	Dibutyl hidrogen phosphonate	Y	P	3	2G	K.soát	Không	Có			O	Không	A	Không	14.18.6, 15.2.3-9. (15.2.9)
204	2,6-Di-tert-butylphenol	X	P	1	2G	Hở	Không	Có	-	-	O	Không	A B C D	Không	14.18 & 14.21.12 (14.18), 15.2.3-9. (15.2.9)
205	Dibutyl phthalate	X	P	2	2G	Hở	Không	Có			O	Không	A	Không	14.18.6
206	Dibutyl terephthalate	Y	P	2	2G	Hở	Không	Có	-	-	O	Không	A B C	Không	14.18.6, 15.2.3-9. (15.2.9)
207	Dichloro benzene (all isomers) <i>ichloro benzene (tất cả đồng phân)</i>	X	S/P	2	2G	K.soát	Không	Có	IIA	T1	R	T	A B D	Không	14.18.6
208	3,4-Dichloro-1-butene	Y	S/P	2	2G	K.soát	Không	Không	IIA	T1	C	F-T	A B C	Có	14.12.3, 14.16, 14.18.6
209	1,1- Dichloroethane	Z	S/P	3	2G	K.soát	Không	Không	IIA	T2	R	F-T	A	Có	14.18.6
210	Dichloroethylether	Y	S/P	2	2G	K.soát	Không	Không	IIA	T2	R	F-T	A	Không	14.18.6
211	1,6-Dichlorohexane	Y	S/P	2	2G	K.soát	Không	Có	-	-	R	T	A B	Không	14.18.6

TT	Tên sản phẩm	c Loại ô nhiễm	d Nguy hiểm	e Kiểu tàu	f Kiểu kết	g Thông hơi kết	h Kiểm soát môi trường kết	Thiết bị điện			j Đo lường	k Phát hiện hơi	l Chứa cháy	n Bảo vệ đường hô hấp và mắt	o Các yêu cầu đặc biệt
								i''' Điện bất cháy > 60 oC	i'' Nhóm	i' Cấp					
212	2,2-Dichloroisopropylether	Y	S/P	2	2G	K.soát	Không	Có			R	T	A C D	Không	14.12, 14.16, 14.18&14.21.12(14.18)
213	Dichloromethane	Y	S/P	3	2G	K.soát	Không	Có	IIA	T1	R	T	Không	Không	14.18.6
214	2,4-Dichlorophenol	Y	S/P	2	2G	K.soát	Khô	Có			R	T	A	Không	14.18.6, 15.2.3-6. (15.2.6), 15.2.3-9. (15.2.9)
215	2,4-Dichlorophenoxyacetic acid, diethanolamine salt solution <i>Axit 2,4-Dichlorophenoxyacetic, Dung dịch muối diethanolamine</i>	Y	S/P	3	2G	Hở	Không	NF			O	Không	Không	Không	14.18.6, 15.2.3-9. (15.2.9)
216	2,4-Dichlorophenoxyacetic acid, dimethylamine salt solution ($\leq 70\%$) <i>Axit 2,4-Dichlorophenoxyacetic, Dung dịch muối dimethylamine ($\leq 70\%$)</i>	Y	S/P	3	2G	Hở	Không	NF			O	Không	Không	Không	14.18.6, 15.2.3-9. (15.2.9)
217	2,4-Dichlorophenoxyacetic acid, triisopropanolamine salt solution <i>Axit 2,4-Dichlorophenoxyacetic, Dung dịch muối triisopropanolamine</i>	Y	S/P	3	2G	Hở	Không	NF			O	Không	Không	Không	14.18.6, 15.2.3-6. (15.2.6), 15.2.3-9. (15.2.9)
218	1,1- Dichloropropane	Y	S/P	2	2G	K.soát	Không	Không	IIA	T4	R	F-T	A B	Không	14.12, 14.18.6
219	1,2- Dichloropropane	Y	S/P	2	2G	K.soát	Không	Không	IIA	T1	R	F-T	A B	Không	14.12, 14.18.6
220	1,3-Dichloropropene	X	S/P	2	2G	K.soát	Không	Không	IIA	T2	C	F-T	A B	Có	14.12, 14.16, 14.17, 14.18& 14.21.12(14.18)
221	Dichloropropene/Dichloropropane mixtures <i>Hỗn hợp Dichloropropene/Dichloropropane</i>	X	S/P	2	2G	K.soát	Không	Không	IIA	T2	C	F-T	A B D	Có	14.12, 14.16, 14.17, 14.18&14.21.12(14.18)
222	2,2- Dichloropropionic acid <i>Axit 2,2- Dichloropropionic</i>	Y	S/P	3	2G	K.soát	Khô	Có			R	Không	A	Không	14.11.2, 14.11.4, 14.11.6, 14.11.7, 14.11.8, 14.18.6, 15.2.3-9. (15.2.9)

TT	a Tên sản phẩm	c Loại ô nhiễm	d Nguy hiểm	e Kiểu tàu	f Kiểu kết	g Thông hơi kết	h Kiểm soát môi trường kết	i Thiết bị điện			j Đo lường	k Phát hiện hơi	l Chữa cháy	n Bảo vệ đường hô hấp và mắt	o Các yêu cầu đặc biệt
								i' Điểm bắt cháy > 60 oC	i'' Nhóm	i''' Cấp					
223	Dicyclopentadiene, Resin Grade, 81-89%	Y	S/P	2	2G	K.soát	Trơ	No	IIB	T2	C	F-T	AB C	Có	14.12,14.13,14.16,14.18&14.21.12 (14.18)
224	Diethanolamine	Y	S/P	3	2G	Hở	Không	Có	IIA	T1	O	Không	A	Không	15.2.3-6. (15.2.6), 15.2.3-9. (15.2.9)
225	Diethylamine	Y	S/P	3	2G	K.soát	Không	Không	IIA	T2	R	F-T	A	Có	14.12, 14.18.6
226	Diethyminoethanol	Y	S/P	2	2G	K.soát	Không	Không	IIA	T2	R	F-T	A C	Không	14.18.6
227	2,6 – Diethylaniline	Y	S/P	3	2G	Hở	Không	Có			O	Không	B C D	Không	14.18.6,15.2.3-9. (15.2.9)
228	Diethylbenzene	Y	P	2	2G	K.soát	Không	Không	IIA	T2	R	F	A	Không	14.18.6
229	Diethyleneglycoldibutylether	Z	S/P	3	2G	Hở	Không	Có	-	-	O	Không	A	Không	
230	Diethyleneglycoldiethylether	Z	P	3	2G	Hở	Không	Có	-	-	O	Không	A	Không	
231	Diethyleneglycolphthalate	Y	P	3	2G	Hở	Không	Có	-	-	O	Không	A	Không	14.18.6,15.2.3-6. (15.2.6)
232	Diethylenetriamine	Y	S/P	3	2G	Hở	Không	Có	IIA	T2	O	Không	A	Không	14.18.6
233	Diethylenetriaminepentaacetic acid, pentasodium salt solution <i>Axit Diethylenetriaminepentaacetic, Dung dịch muối pentanatri</i>	Z	P	3	2G	Hở	Không	Có	-	-	O	Không	A	Không	
234	Diethyl ether	Z	S/P	2	1G	K.soát	Trơ	Không	IIB	T4	C	F-T	A	Có	14.4,14.14&14.21.10(14.14), 14.18&14.21.12(14.18)
235	Di-(2-ethylhexyl)adipate	Y	P	2	2G	Hở	Không	Có			O	Không	A B	Không	14.18.6
236	Di-(2-ethylhexyl)adipate	Y	S/P	2	2G	Hở	Không	Có			O	Không	A D	Không	14.18.6
237	Diheptyl phthalate	Y	P	2	2G	Hở	Không	Có			O	Không	A	Không	14.18.6
238	Diethyl sulphate	Y	S/P	2	2G	K.soát	Không	Có			C	T	A	Không	14.18.6
239	Diglicidyl etherof bisphenol A	X	P	2	2G	Hở	Không	Có			O	Không	A	Không	14.18.6,15.2.3-6. (15.2.6), 15.2.3-9. (15.2.9)
240	Diglicidyl etherof bisphenol F	Y	P	2	2G	Hở	Không	Có			O	Không	A	Không	14.18.6,15.2.3-6. (15.2.6)
241	Diheptylphthalic	Y	P	2	2G	Hở	Không	Có			O	Không	A B	Không	14.18.6
242	Di-n-hexyl adipate	X	P	1	2G	Hở	Không	Có			O	Không	A	Không	14.18&14.21.12(14.18)

TT	Tên sản phẩm	c Loại ô nhiễm	d Nguy hiểm	e Kiểu tàu	f Kiểu kết	g Thông hơi kết	h Kiểm soát môi trường kết	Thiết bị điện			j Đo lường	k Phát hiện hơi	l Chứa cháy	n Bảo vệ đường hô hấp và mắt	o Các yêu cầu đặc biệt
								i''' Điểm bắt cháy > 60 oC	i'' Nhóm	i' Cấp					
243	Dihexyl phthalate	Y	P	2	2G	Hở	Không	Có			O	Không	A B	Không	14.18.6
244	Diisobutylamine	Y	S/P	2	2G	K.soát	Không	Không	IIB	T4	R	F-T	A C D	Không	14.12.3,14.18.6
245	Diisobutylene	Y	P	2	2G	K.soát	Không	Không	IIA	T2	R	F	A	Không	14.18.6
246	Diisobutylketone	Y	P	3	2G	K.soát	Không	Không	IIA	T2	R	F	A	Không	14.18.6
247	Diisobutylphthalate	X	P	2	2G	Hở	Không	Có			O	Không	A	Không	14.18.6
248	Diisononyl adipate	Y	P	2	2G	Hở	Không	Có	-	-	O	Không	A	Không	14.18.6
249	Diisooctylphthalate	Y	P	2	2G	Hở	Không	Có			O	Không	A B	Không	14.18.6,15.2.3-6. (15.2.6)
250	Diisopropanolamine	Z	S/P	3	2G	Hở	Không	Có	IIA	T2	O	Không	A	Không	15.2.3-9. (15.2.9)
251	Diisopropylamine	Y	S/P	2	2G	K.soát	Không	Không	IIA	T2	C	F-T	A	Có	14.12,14.18&14.21.12(14.18)
252	Diisopropylbenzene (all isomers) Diisopropylbenzene (tất cả đồng phân)	X	P	2	2G	Hở	Không	Có			O	Không	A	Không	14.18.6
253	Diisopropyl-naphthalene	Y	P	2	2G	Hở	Không	Có	-	-	O	Không	A	Không	14.18.6
254	N,N-Dimethylacetamide	Z	S/P	3	2G	K.soát	Không	Có	-	-	C	T	A C D	Không	14.12, 14.16
255	N,N-Dimethylacetamide solution (≤ 40%) Dung dịch N,N-Dimethylacetamide (≤ 40%)	Z	S/P	3	2G	K.soát	Không	Có			R	T	B	Không	14.12.1,14.16
256	Dimethyladipate	X	P	2	2G	Hở	Không	Có			O	Không	A	Không	14.18.6,15.2.3-9. (15.2.9)
257	Dimethylamine solution (≤ 45%) Dung dịch Dimethylamine (≤ 45%)	Y	S/P	3	2G	K.soát	Không	Không	IIA	T2	R	F-T	A C D	Không	14.12, 14.18.6
258	Dimethylamine solution (45% < but ≤ 55%) Dung dịch Dimethylamine (45% < but ≤ 55%)	Y	S/P	2	2G	K.soát	Không	Không	IIB	T2	C	F-T	A C D	Có	14.12, 14.16,14.18&14.21.12(14.18)

TT	Tên sản phẩm	c Loại ô nhiễm	d Nguy hiểm	e Kiểu tàu	f Kiểu kết	g Thông hơi kết	h Kiểm soát môi trường kết	Thiết bị điện			j Đo lường	k Phát hiện hơi	l Chứa cháy	n Bảo vệ đường hô hấp và mắt	o Các yêu cầu đặc biệt
								i' Điểm bắt cháy > 60 0C	i'' Nhóm						
									i''' Cấp						
259	Dimethylamine solution (55% < but ≤ 65%) <i>Dung dịch Dimethylamine (55% < but ≤ 65%)</i>	Y	S/P	2	2G	K.soát	Không	Không	II B	T2	C	F-T	A C D	Có	14.12, 14.14&14.21.10 14.14),14.16,14.18&14.21.12(14.18)
260	N,N-Dimethylcyclohexylamine	Y	S/P	2	2G	K.soát	Không	Không	II B	T3	R	F-T	A C	Không	14.12, 14.16,14.18.6
261	Dimethyldisulphide	Y	S/P	2	2G	K.soát	Không	Không	II A	T3	R	F-T	B	Không	14.12.3,14.12.4,14.18.6
262	N,N-Dimethyldodecylamine	X	S/P	1	2G	Hở	Không	Có			O	Không	B	Không	14.18&14.21.12(14.18)
263	Dimethylethanolamine	Y	S/P	3	2G	K.soát	Không	Không	II A	T3	R	F-T	A D	Không	14.18.6
264	Dimethylformamide	Y	S/P	3	2G	K.soát	Không	Không	II A	T2	R	F-T	A D	Không	14.18.6
265	Dimethylglutarate	Y	P	3	2G	Hở	Không	Có			O	Không	A	Không	14.18.6
266	Dimethylhydrogenphosphite	Y	S/P	3	2G	K.soát	Không	Có			R	T	A D	Không	14.12.1,14.18.6
267	Dimethyl octanoic acid <i>Axit Dimethyl octanoic</i>	Y	P	2	2G	Hở	Không	Có			O	Không	A	Không	14.18.6,15.2.3-6. (15.2.6), 15.2.3-9. (15.2.9)
268	Dimethylphthalate	Y	P	3	2G	Hở	Không	Có			O	Không	A	Không	14.18.6,15.2.3-9. (15.2.9)
269	Dimethylpolysiloxane	Y	P	3	2G	Hở	Không	Có			O	Không	A B	Không	14.18.6
270	2,2-Dimethylpropane-1,3-diol (molten or solution) <i>2,2-Dimethylpropane-1,3-diol (nóng chảy hoặc dung dịch)</i>	Z	P	3	2G	Hở	Không	Có	-	-	O	Không	A B	Không	15.2.3-9. (15.2.9)
271	Dimethylsuccinate	Y	P	3	2G	Hở	Không	Có			O	Không	A	Không	15.2.3-9. (15.2.9)
272	Dinitrotoluene (molten) <i>Dinitrotoluene (nóng chảy)</i>	X	S/P	2	2G	K.soát	Không	Có			C	T	A	Không	14.12, 14.16,14.18&14.21.12(14.18), 14.20, 15.2.3-6. (15.2.6), 15.2.3-9. (15.2.9),15.2.7-4. (15.6.4)
273	Dinonylphthalate	Y	P	2	2G	Hở	Không	Có	-	-	O	Không	A	Không	14.18.6
274	Diocetylphthalate	X	P	2	2G	Hở	Không	Có			O	Không	A B	Không	14.18.6

TT	a Tên sản phẩm	c Loại ô nhiễm	d Nguy hiểm	e Kiểu tàu	f Kiểu kết	g Thông hơi kết	h Kiểm soát môi trường kết	Thiết bị điện			j Đo lường	k Phát hiện hơi	l Chứa cháy	n Bảo vệ đường hô hấp và mắt	o Các yêu cầu đặc biệt
								i' Điểm bắt cháy > 60 oC	i'' Nhóm	i''' Cấp					
275	1,4-Dioxane	Y	S/P	2	2G	K.soát	Không	Không	IIB	T2	C	F-T	A	Không	14.12,14.18&14.21.12(14.18), 15.2.3-9. (15.2.9)
276	Dipentene	Y	P	3	2G	K.soát	Không	Không	IIA	T3	R	F	A	Không	14.18.6
277	Diphenyl	X	P	2	2G	Hở	Không	Có			O	Không	B	Không	14.18.6,15.2.3-6. (15.2.6), 15.2.3-9. (15.2.9)
278	Diphenylamine (molten) <i>Diphenylamine (nóng chảy)</i>	Y	P	2	2G	Hở	Không	Có	-	-	O	Không	BD	Không	14.18.6,15.2.3-6. (15.2.6), 15.2.3-9. (15.2.9)
279	Diphenylamine, reaction product with 2,2,4-Trimethylpentene	Y	S/P	1	2G	Hở	Không	Có			O	Không	A	Không	14.18&14.21.12(14.18), 15.2.3-6. (15.2.6)
280	Diphenylamines, alkylated	Y	P	2	2G	Hở	Không	Có			O	Không	A	Không	14.18.6,15.2.3-6. (15.2.6), 15.2.3-9. (15.2.9)
281	Diphenyl/Diphenyl ether mixtures <i>Hỗn hợp Diphenyl/Diphenyl ether</i>	X	P	2	2G	Hở	Không	Có			O	Không	B	Không	14.18.6,15.2.3-9. (15.2.9)
282	Diphenyl ether	X	P	2	2G	Hở	Không	Có			O	Không	A	Không	14.18.6,15.2.3-9. (15.2.9)
283	Diphenyl ether/Diphenyl phenyl ether mixture <i>Hỗn hợp Diphenyl ether/Diphenyl phenyl ether</i>	X	P	2	2G	Hở	Không	Có			O	Không	A	Không	14.18.6,15.2.3-9. (15.2.9)
284	Diphenylmethanediisocyanate	Y	S/P	2	2G	K.soát	Khô	Có(a)	-	-	C	T(a)	A B C (b)D	Không	14.12, 14.14.2&14.21.11 14.15.2), 14.16,14.18.6,15.2.3-6. (15.2.6),15.2.3-9. (15.2.9)
285	Diphenylol propane-epichlorohydrin resins <i>Nhựa Diphenylol propane-epichlorohydrin</i>	X	P	2	2G	Hở	Không	Có			O	Không	A	Không	14.18.6,15.2.3-6. (15.2.6), 15.2.3-9. (15.2.9)
286	Di-n-propylamine	Y	S/P	2	2G	K.soát	Không	Không	IIB	T3	R	F-T	A	Không	14.12.3,14.18.6
287	Dipropylene glycol	Z	P	3	2G	Hở	Không	Có			O	Không	A	Không	
288	Dithiocarbamate ester (C7-C35)	X	P	2	2G	Hở	Không	Có			O	Không	A D	Không	14.18.6,15.2.3-9. (15.2.9)

TT	a Tên sản phẩm	c Loại ô nhiễm	d Nguy hiểm	e Kiểu tàu	f Kiểu kết	g Thông hơi kết	h Kiểm soát môi trường kết	Thiết bị điện			j Đo lường	k Phát hiện hơi	l Chứa cháy	n Bảo vệ đường hô hấp và mắt	o Các yêu cầu đặc biệt
								Điểm bắt cháy > 60 0C	Nhóm	Cấp					
289	Ditridecyladipate	Y	S/P	2	2G	Hở	Không	Có	-	-	O	Không	A	Không	14.18.6,15.2.3-6. (15.2.6)
290	Ditridecylphthalate	Y	S/P	2	2G	Hở	Không	Có	-	-	O	Không	A	Không	14.18.6
291	Diundecylphthalate	Y	P	2	2G	Hở	Không	Có			O	Không	A B	Không	14.18.6,15.2.3-6. (15.2.6), 15.2.3-9. (15.2.9)
292	Dodecane (all isomers) <i>Dodecane (tất cả đồng phân)</i>	Y	P	2	2G	K.soát	Không	Không	IIA	T3	R	F	A B	Không	14.18.6
293	tert-Dodecanethiol	X	S/P	1	2G	K.soát	Không	Có	-	-	C	T	A B D	Có	14.12, 14.16,14.18&14.21.12(14.18)
294	Dodecene (all isomers) <i>Dodecene (tất cả đồng phân)</i>	X	P	2	2G	Hở	Không	Có			O	Không	A	Không	14.18.6
295	Dodecyl alcohol	Y	P	2	2G	Hở	Không	Có			O	Không	A	Không	14.18.6,15.2.3-9. (15.2.9)
296	Dodecylamine/Tetradecylamine mixture <i>Hỗn hợp Dodecylamine/Tetradecylamine</i>	Y	S/P	2	2G	K.soát	Không	Có			R	T	A D	Không	14.18.6,15.2.3-9. (15.2.9)
297	Dodecylbenzene	Z	P	3	2G	Hở	Không	Có	-	-	O	Không	A B	Không	
298	Dodecyl diphenyl ether disulphonate solution <i>Dung dịch Dodecyl diphenyl ether disulphonate</i>	X	S/P	2	2G	Hở	Không	NF			O	Không	Không	Không	14.18.6,15.2.3-6. (15.2.6)
299	Dodecyl hydroxypropyl sulphide	X	P	2	2G	Hở	Không	Có			O	Không	A	Không	14.18.6
300	Dodecyl methacrylate	Z	S/P	3	2G	Hở	Không	Có			O	Không	A	Không	14.13
301	Dodecyl/Octadecyl methacrylate mixture <i>Hỗn hợp Dodecyl/Octadecyl methacrylate</i>	Y	S/P	2	2G	Hở	Không	Có	-	-	O	Không	A	Không	14.13, 14.18.6, 15.2.3-6. (15.2.6), 15.2.7-1.(15.6.1),15.2.7-2. (15.6.2)

TT	a Tên sản phẩm	c Loại ô nhiễm	d Nguy hiểm	e Kiểu tàu	f Kiểu kết	g Thông hơi kết	h Kiểm soát môi trường kết	Thiết bị điện			j Đo lường	k Phát hiện hơi	l Chứa cháy	n Bảo vệ đường hô hấp và mắt	o Các yêu cầu đặc biệt
								i''' Điểm bắt cháy > 60 oC	i''						
									Nhóm	Cấp					
302	Dodecyl/Pentadecyl methacrylate mixture <i>Hỗn hợp Dodecyl/Pentadecyl methacrylate</i>	Y	S/P	2	2G	Hở	Không	Có			O	Không	A D	Không	14.13, 14.18.6, 15.2.7-1. (15.6.1), 15.2.7-2.(15.6.2)
303	Dodecyl phenol	X	P	2	2G	Hở	Không	Có			O	Không	A	Không	14.18.6,15.2.3-6. (15.2.6)
304	Dodecyl Xylene	Y	P	2	2G	Hở	Không	Có			O	Không	A B	Không	14.18.6,15.2.3-6. (15.2.6)
305	Drilling brines (containing zinc salts) <i>Nước muối khoan (chứa muối kẽm)</i>	X	P	2	2G	Hở	Không	Có			O	Không	Không	Không	14.18.6
306	Drilling brines, including:calcium bromide solution, calcium chloride solution and sodium chloride solution <i>Nước muối khoan, chứa: Dung dịch calcium bromide, Dung dịch calcium chloride và Dung dịch natri chloride</i>	Z	P	3	2G	Hở	Không	Có			O	Không	A	Không	
307	Epichlorohydrin	Y	S/P	2	2G	K.soát	Không	Không	IIB	T2	C	F-T	A	Có	14.12, 14.16,14.18&14.21.12(14.18)
308	Ethanolamine	Y	S/P	3	2G	Hở	Không	Có	IIA	T2	O	F-T	A	Không	15.2.3-9. (15.2.9)
309	2-Ethoxyethyl acetate	Y	P	3	2G	K.soát	Không	Không	IIA	T2	R	F	A	Không	14.18.6
310	Ethoxylated long chain (C16+) alkyloxyalkylamine	Y	S/P	2	2G	Hở	Không	Có	-	-	O	Không	A B	Không	14.18.6,15.2.3-9. (15.2.9)
311	Ethoxylated tallow amine (>95%)	X	S/P	2	2G	K.soát	Trơ	Có	-	-	C	T	A B C	Có	14.12, 14.16, 14.18&14.21.12 (14.18), 15.2.3-6, (15.2.6), 15.2.3-9, (15.2.9)
312	Ethyl acetate	Z	P	3	2G	K.soát	Không	Không	IIA	T2	R	F	A B	Không	
313	Ethyl acetoacetate	Z	P	3	2G	Hở	Không	Có			O	Không	A	Không	
314	Ethyl acrylate	Y	S/P	2	2G	K.soát	Không	Không	IIB	T2	R	F-T	A	Có	14.13, 14.18.6, 15.2.7-1. (15.6.1), 15.2.7-2.(15.6.2)

TT	a Tên sản phẩm	c Loại ô nhiễm	d Nguy hiểm	e Khu vực	f Khu vực	g Thông hơi kết	h Kiểm soát môi trường kết	Thiết bị điện			j Đo lường	k Phát hiện hơi	l Chứa cháy	n Bảo vệ đường hô hấp và mắt	o Các yêu cầu đặc biệt
								Điểm bắt cháy > 60 °C	Nhóm	Cấp					
315	Ethylamine	Y	S/P	2	1G	K.soát	Không	Không	IIA	T2	C	F-T	CD	Có	14.12, 14.14&14.21.10 (14.14),14.18.6
316	Ethylamine solutions (≤ 72%) Dung dịch Ethylamine (≤ 72%)	Y	S/P	2	2G	K.soát	Không	Không	IIA	T2	C	F-T	A C	Có	14.12, 14.14&14.21.10 (14.14),14.16,14.18&14.21.12(14.18)
317	Ethyl amyl ketone	Y	P	3	2G	K.soát	Không	Không	IIA	T2	R	F	A	Không	14.18.6
318	Ethylbenzene	Y	P	2	2G	K.soát	Không	Không	IIA	T2	R	F	A	Không	14.18.6
319	Ethyltert-butylether	Y	P	3	2G	K.soát	Không	Không	IIB	T2	R	F	A	Không	14.18.6
320	Ethylbutyrate	Y	P	3	2G	K.soát	Không	Không	IIA	T4	R	F	A	Không	14.18.6
321	Ethylcyclohexane	Y	P	2	2G	K.soát	Không	Không	IIA	T4	R	F	A	Không	14.18.6
322	N-Ethylcyclohexylamine	Y	S/P	2	2G	K.soát	Không	Không	IIB	T3	R	F-T	A	Không	14.18.6
323	S-Ethylidipropylthiocarbamate	Y	P	2	2G	Hở	Không	Có			O	Không	A	Không	15.2.3-9. (15.2.9)
324	Ethylenechlorohydrin	Y	S/P	2	2G	K.soát	Không	Không	IIA	T2	C	F-T	A D	Có	14.12, 14.16,14.18&14.21.12(14.18)
325	Ethylenecyanohydrin	Y	S/P	3	2G	Hở	Không	Có	IIB		O	Không	A	Không	14.18.6
326	Ethylenediamine	Y	S/P	2	2G	K.soát	Không	Không	IIA	T2	R	F-T	A	Không	14.18.6,15.2.3-9. (15.2.9)
327	Ethylenediaminetetraacetic acid, tetrasodium salt solution Axít Ethylenediaminetetraacetic, Dung dịch muối tetranatri	Y	S/P	3	2G	Hở	Không	Có	-	-	O	Không	A	Không	14.18.6
328	Ethylenedibromide	Y	S/P	2	2G	K.soát	Không	NF			C	T	Không	Có	14.12, 14.18.6,15.2.3-9. (15.2.9)
329	Ethylenedichloride	Y	S/P	2	2G	K.soát	Không	Không	IIA	T2	R	F-T	A B	Không	14.18&14.21.12(14.18)
330	Ethyleneglycol	Y	P	3	2G	Hở	Không	Có			O	Không	A	Không	14.18.6
331	Ethyleneglycolacetate	Y	P	3	2G	Hở	Không	Có	-	-	O	Không	A	Không	14.18.6
332	Ethyleneglycolbutyletheracetate	Y	P	3	2G	Hở	Không	Có			O	Không	A	Không	14.18.6
333	Ethyleneglycoldiacetate	Y	P	3	2G	Hở	Không	Có			O	Không	A	Không	14.18.6

TT	a Tên sản phẩm	c Loại ô nhiễm	d Nguy hiểm	e Kiểu tàu	f Kiểu kết	g Thông hơi kết	h Kiểm soát môi trường kết	Thiết bị điện			j Đo lường	k Phát hiện hơi	l Chứa cháy	n Bảo vệ đường hô hấp và mắt	o Các yêu cầu đặc biệt
								i" Điểm bắt cháy > 60 oC	i' Nhóm	i' Cấp					
334	Ethyleneglycolmethyletheracetate	Y	P	3	2G	Hở	Không	Có			O	Không	A	Không	14.18.6
335	Ethyleneglycolmonoalkylethers	Y	S/P	3	2G	K.soát	Không	Không	IIB	T2	R	F	A	Không	14.18.6,15.2.3-9. (15.2.9)
336	Ethyleneglycolphenylether	Z	P	3	2G	Hở	Không	Có	-	-	O	Không	A	Không	15.2.3-9. (15.2.9)
337	Ethylene glycol phenyl ether/Diethylene glycol phenyl ether mixture <i>Hỗn hợp Ethylene glycol phenyl ether/Diethylene glycol phenyl ether</i>	Z	P	3	2G	Hở	Không	Có	-	-	O	Không	A	Không	15.2.3-9. (15.2.9)
338	Ethylene oxide/Propylene oxide mixture with an ethylene oxide content of not more than 30% by mass <i>Hỗn hợp Ethylene oxide/Propylene oxide với khối lượng ethylene oxide không lớn hơn 30%</i>	Y	S/P	2	1G	K.soát	Trơ	Không	IIB	T2	C	F-T	A C	Không	14.8&14.21.8(14.8),14.12,14.14&14.21.10(14.14),14.18&14.21.12(14.18)
339	Ethylene-vinyl acetate copolymer (emulsion) <i>Ethylene-vinyl acetate copolymer (nhũ tương)</i>	Y	P	3	2G	Hở	Không	Có	-	-	O	Không	A	Không	14.18.6,15.2.3-6. (15.2.6), 15.2.3-9. (15.2.9)
340	Ethyl-3-ethoxypropionate	Y	P	3	2G	K.soát	Không	Không	IIA	T2	R	Không	A	Không	14.18.6
341	2-Ethylhexanoic acid <i>Axit 2-Ethylhexanoic</i>	Y	P	3	2G	Hở	Không	Có			O	Không	A B	Không	14.18.6
342	2-Ethylhexylacrylate	Y	S/P	3	2G	Hở	Không	Có	IIB	T3	O	Không	A	Không	14.13, 14.18.6, 15.2.7-1. (15.6.1), 15.2.7-2.(15.6.2)
343	2-Ethylhexylamine	Y	S/P	2	2G	K.soát	Không	Không	IIA	T3	R	F-T	A	Không	14.12, 14.18.6
344	2-Ethyl-2-(hydroxymethyl) propane-1,3-diol,C8-C10ester	Y	P	2	2G	Hở	Không	Có			O	Không	A B	Không	14.18.6,15.2.3-6. (15.2.6), 15.2.3-9. (15.2.9)
345	Ethylidene norbornene	Y	S/P	2	2G	K.soát	Không	Không	IIB	T3	R	F-T	A D	Không	14.12.1,14.18.6

TT	a Tên sản phẩm	c Loại ô nhiễm	d Nguy hiểm	e Kiểu tàu	f Kiểu kết	g Thông hơi kết	h Kiểm soát môi trường kết	Thiết bị điện			j Đo lường	k Phát hiện hơi	l Chứa cháy	n Bảo vệ đường hô hấp và mắt	o Các yêu cầu đặc biệt
								i" Điểm bắt cháy > 60 oC	r						
									nhóm	Cấp					
346	Ethyl methacrylate	Y	S/P	3	2G	K.soát	Không	Không	IIA	T2	R	F-T	A D	Không	14.13, 14.18.6, 15.2.7-1. (15.6.1), 15.2.7-2.(15.6.2)
347	N-Ethylmethylallylamine	Y	S/P	2	2G	K.soát	Không	Không	IIB	T2	C	F	A C	Có	14.12.3,14.16,14.18&14.21.12(14.18)
348	Ethyl propionate	Y	P	3	2G	Hở	Không	Không	IIA	T1	R	F	A	Không	14.18.6
349	2-Ethyl-3-propylacrolein	Y	S/P	3	2G	K.soát	Không	Không	IIA	T3	R	F-T	A	Không	14.18.6,15.2.3-9. (15.2.9)
350	Ethyl toluene	Y	P	2	2G	K.soát	Không	Không	IIA	T4	R	F	A	Không	14.18.6
351	Fatty Acid (saturated C13+) Axít béo (bão hòa C13+)	Y	P	2	2G	Hở	Không	Có			O	Không	A B	Không	14.18.6,15.2.3-9. (15.2.9)
352	Fatty Acid methyl esters (m) Axít béo methyl esters (m)	Y	S/P	2	2G	K.soát	Không	Có	-	-	R	T	A B C	Không	14.12.3,14.12.4,14.18.6, 15.2.3-6. (15.2.6),15.2.3-9. (15.2.9)
353	Fatty Acids, (C16+) Axít béo, (C16+)	Y	P	2	2G	Hở	Không	Có	-	-	O	Không	A B C	Không	14.18.6,15.2.3-6. (15.2.6)
354	Fatty Acids, C12+ Axít béo, C12+	Y	S/P	2	2G	K.soát	Không	Có	-	-	R	T	A B C	Không	14.12.3,14.12.4,14.18.6,15.2.3-6. (15.2.6),15.2.3-9. (15.2.9)
355	Fatty Acids, C8-C10 Axít béo, C8-C10	Y	S/P	2	2G	K.soát	Không	Có	-	-	R	T	A B C	Không	14.12.3,14.12.4,14.18&14.21.12(14.18),15.2.3-6. (15.2.6), 15.2.3-9. (15.2.9)
356	Fatty Acids, essentially linear (C6-C18), 2-ethylhexyl ester Axít béo, mạch thẳng ban đầu (C6-C18), 2-ethylhexyl ester	Y	P	2	2G	Hở	Không	Có			O	Không	A B	Không	14.18.6
357	Ferric chloride solutions Dung dịch Ferric chloride	Y	S/P	3	2G	Hở	Không	NF			O	Không	Không	Không	14.11, 14.18.6,15.2.3-9. (15.2.9)
358	Ferric nitrate/Nitric acid solution Dung dịch axít Ferric nitrate/Nitric	Y	S/P	2	2G	K.soát	Không	NF			R	T	Không	Có	14.11,14.18&14.21.12(14.18)
359	Fish oil Dầu cá	Y	S/P	2 (k)	2G	Hở	Không	Có	-	-	O	Không	A B C	Không	14.18.6,15.2.3-6. (15.2.6), 15.2.3-9. (15.2.9)

TT	a Tên sản phẩm	c Loại ô nhiễm	d Nguy hiểm	e Kiểu tàu	f Kiểu kết	g Thông hơi kết	h Kiểm soát môi trường kết	i Thiết bị điện			j Đo lường	k Phát hiện hơi	l Chứa cháy	n Bảo vệ đường hô hấp và mắt	o Các yêu cầu đặc biệt
								i' Điện bất cháy > 60 0C	i'' Nhóm	i''' Cấp					
360	Fluorosilicic acid (20-30%) in water solution <i>Axit Fluorosilicic (20-30%) trong dung dịch nước</i>	Y	S/P	3	1G	K.soát	Không	NF	-	-	R	T	Không	Có	14.11, 14.18.6
361	Formaldehyde solutions ($\leq 45\%$) <i>Axit Fluorosilicic (20-30%) trong dung dịch nước</i>	Y	S/P	3	2G	K.soát	Không	Không	II B	T2	R	F-T	A	Có	14.18.6, 15.2.3-9. (15.2.9)
362	Formamide	Y	P	3	2G	Hở	Không	Có			O	Không	A	Không	14.18.6, 15.2.3-9. (15.2.9)
363	Formic acid ($\leq 85\%$ acid) <i>Axit Formic ($\leq 85\%$ axit)</i>	Y	S/P	3	2G	K.soát	Không	Có	-	-	R	T(g)	A	Có	14.11.2, 14.11.3, 14.11.4, 14.11.5, 14.11.7, 14.11.8, 14.12.3, 14.12.4, 14.18.6, 15.2.3-9. (15.2.9)
364	Formic acid ($> 85\%$) <i>Axit Formic ($> 85\%$)</i>	Y	S/P	3	2G	K.soát	Không	Không	II A	T1	R	F-T(g)	A	Có	14.11.2, 14.11.3, 14.11.4, 14.11.5, 14.11.7, 14.11.8, 14.12.3, 14.12.4, 14.18.6, 15.2.3-9. (15.2.9)
365	Formic acid mixture (containing up to 18% propionic acid and up to 25% sodium formate) <i>Hỗn hợp axit Formic (chứa tới 18% axit propionic và tới 25% natri formate)</i>	Z	S/P	3	2G	K.soát	Không	Có	-	-	R	T(g)	AC	Không	14.11.2, 14.11.3, 14.11.4, 14.11.6, 14.11.7, 14.11.8, 14.12.3, 14.12.4, 14.18.6
366	Furfural	Y	S/P	3	2G	K.soát	Không	Không	II B	T2	R	F-T	A	Không	14.18.6
367	Furfuryl alcohol	Y	P	3	2G	Hở	Không	Có			O	Không	A	Không	14.18.6
368	Glucitol/glycerol blend propoxylated (containing less than 10% amines) <i>Glucitol/glycerol trộn propoxylated (thành phần nhỏ hơn 10% amines)</i>	Z	S/P	3	2G	K.soát	Không	Có	-	-	R	T	A B C	Không	14.12.3, 14.12.4, 14.18.6
369	Glutaraldehyde solutions ($\leq 50\%$) <i>Dung dịch Glutaraldehyde ($\leq 50\%$)</i>	Y	S/P	3	2G	Hở	Không	NF			O	Không	Không	Không	14.18.6

TT	a Tên sản phẩm	c Loại ô nhiễm	d Nguy hiểm	e Kiểu tàu	f Kiểu kết	g Thông hơi kết	h Kiểm soát môi trường kết	Thiết bị điện			j Đo lường	k Phát hiện hơi	l Chứa cháy	n Bảo vệ đường hô hấp và mắt	o Các yêu cầu đặc biệt
								i' Điểm bắt cháy > 60 oC	i'' Nhóm	i''' Cấp					
370	Glycerolmonooleate	Y	P	2	2G	Hở	Không	Có	-	-	O	Không	A	Không	14.18.6,15.2.3-6. (15.2.6), 15.2.3-9. (15.2.9)
371	Glycerolpropoxylated	Z	S/P	3	2G	K.soát	Không	Có	-	-	R	T	A B C	Không	14.12.3,14.12.4,14.18.6
372	Glycerol, propoxylated and ethoxylated <i>Glycerol, propoxylated và ethoxylated</i>	Z	P	3	2G	Hở	Không	Có	-	-	O	Không	A B C	Không	
373	Glycerol/sucrose blend propoxylated and ethoxylated <i>Glycerol/sucrose trộn propoxylated và ethoxylated</i>	Z	P	3	2G	Hở	Không	Có	-	-	O	Không	A B C	Không	
374	Glyceriltriacetate	Z	P	3	2G	Hở	Không	Có			O	Không	A B	Không	
375	Glycidyl ester of C10 trialkylacetic acid <i>Axit Glycidyl ester of C10 trialkylacetic</i>	Y	P	2	2G	Hở	Không	Có			O	Không	A	Không	14.18.6
376	Glycine, sodium salt solution <i>Dung dịch muối Glycine, natri</i>	Z	P	3	2G	Hở	Không	Có			O	Không	A	Không	
377	Glycolic acid solution ($\leq 70\%$) <i>Dung dịch muối Glycolic ($\leq 70\%$)</i>	Z	S/P	3	2G	Hở	Không	NF	-	-	O	Không	Không	Không	14.18.6,15.2.3-9. (15.2.9)
378	Glyoxal solution ($\leq 40\%$) <i>Dung dịch Glyoxal ($\leq 40\%$)</i>	Y	P	3	2G	Hở	Không	Có			O	Không	A	Không	14.18.6,15.2.3-9. (15.2.9)
379	Glyoxylic acid solution ($\leq 50\%$) <i>Dung dịch axit Glyoxylic ($\leq 50\%$)</i>	Y	S/P	3	2G	Hở	Không	Có	-	-	O	Không	A C D	Không	14.11.2,14.11.3,14.11.4,14.11.6,14.11.7,14.11.8,14.18.6,15.2.3-9. (15.2.9),15.2.7-1.(15.6.1),15.2.7-2. (15.6.2),15.2.7-3. (15.6.3)
380	Glyphosate solution (not containing surfactant) <i>Dung dịch Glyphosate (không chứa surfactant)</i>	Y	P	2	2G	Hở	Không	Có			O	Không	A	Không	14.18.6,15.2.3-9. (15.2.9)

TT	a Tên sản phẩm	c Loại ô nhiễm	d Nguy hiểm	e Kiểu tàu	f Kiểu kết	g Thông hơi kết	h Kiểm soát môi trường kết	i' Thiết bị điện			j Đo lường	k Phát hiện hơi	l Chứa cháy	n Bảo vệ đường hô hấp và mắt	o Các yêu cầu đặc biệt
								i'' Điểm bắt cháy > 60 0C	i''' Nhóm	i'''' Cấp					
381	Groundnut oil <i>Dầu đậu phộng</i>	Y	P	2 (K)	2G	Hở	Không	Có	-	-	O	Không	A B C	Không	14.18.6,15.2.3-6. (15.2.6), 15.2.3-9. (15.2.9)
382	Heptane (all isomers) <i>Heptane (tất cả đồng phân)</i>	X	P	2	2G	K.soát	Không	Không	IIA	T3	R	F	A	Không	14.18.6,15.2.3-9. (15.2.9)
383	n-Heptanoic acid <i>Axit n-Heptanoic</i>	Z	P	3	2G	Hở	Không	Có			O	Không	A B	Không	
384	Heptanol (all isomers) (d) <i>Heptanol (tất cả đồng phân) (d)</i>	Y	P	3	2G	K.soát	Không	Không	IIA	T3	R	F	A	Không	14.18.6
385	Heptene (all isomers) <i>Heptene (tất cả đồng phân)</i>	Y	P	3	2G	K.soát	Không	Không	IIA	T4	R	F	A	Không	14.18.6
386	Heptylacetate	Y	P	2	2G	Hở	Không	Có			O	Không	A	Không	14.18.6
387	1-Hexadecylnaphthalene /1,4-bis(hexadecyl)naphthalene mixture <i>Hỗn hợp 1-Hexadecylnaphthalene /1,4-bis(hexadecyl)naphthalene</i>	Y	P	2	2G	Hở	Không	Có			O	Không	A B	Không	14.18.6,15.2.3-6. (15.2.6)
388	Hexamethylenediamine (molten) <i>Hexamethylenediamine (nóng chảy)</i>	Y	S/P	2	2G	K.soát	Không	Có	-	-	C	T	A C	Có	14.12, 14.16,14.17,14.18,&14.21.12 (14.18)15.2.3-9. (15.2.9)
389	Hexamethylenediamine adipate (50% in water) <i>Hexamethylenediamine adipate (50% ngâm nước)</i>	Z	P	3	2G	Hở	Không	Có			O	Không	A	Không	
390	Hexamethylenediamine solution <i>Dung dịch Hexamethylenediamine</i>	Y	S/P	3	2G	K.soát	Không	Có			R	T	A	Không	14.18.6
391	Hexamethylenediisocyanate	Y	S/P	2	1G	K.soát	Khô	Có	II B	T1	C	T	A C(b) D	Có	14.12, 14.21.11 (14.15.2),14.16, 14.17,14.18&14.21.12(14.18)
392	Hexamethyleneglycol	Z	P	3	2G	Hở	Không	Có			O	Không	A	Không	
393	Hexamethyleneimine	Y	S/P	2	2G	K.soát	Không	Không	II B	T4	R	F-T	A C	Không	14.18.6

TT	Tên sản phẩm	c Loại ô nhiễm	d Nguy hiểm	e Kiểu tàu	f Kiểu kết	g Thông hơi kết	h Kiểm soát môi trường kết	Thiết bị điện			j Đo lường	k Phát hiện hơi	l Chứa cháy	n Bảo vệ đường hô hấp và mắt	o Các yêu cầu đặc biệt
								i'' Điểm bắt cháy > 60 0C	i' Nhóm	i' Cấp					
394	Hexane (all isomers) <i>Hexane (tất cả đồng phân)</i>	Y	P	2	2G	K.soát	Không	Không	IIA	T3	R	F	A	Không	14.18.6
395	1,6-Hexanediol, distillation overheads <i>1,6-Hexanediol, chưng cất cao</i>	Y	P	3	2G	Hở	Không	Có	-	-	O	Không	A	Không	14.12.3,14.12.4,14.18.6, 15.2.3-9. (15.2.9)
396	Hexanoic acid <i>Axit Hexanoic</i>	Y	P	3	2G	Hở	Không	Có			O	Không	A B	Không	14.18.6
397	Hexanol	Y	P	3	2G	Hở	Không	Có			O	Không	A B	Không	14.18.6
398	Hexene (all isomers) <i>Hexene (tất cả đồng phân)</i>	Y	P	3	2G	K.soát	Không	Không	IIA	T3	R	F	A	Không	14.18.6
399	Hexyl acetate	Y	P	2	2G	K.soát	Không	Không	IIA	T2	R	F	A	Không	14.18.6
400	Hydrochloric acid <i>Axit Hydrochloric</i>	Z	S/P	3	1G	K.soát	Không	NF			R	T	Không	Có	14.11
401	Hydrogen peroxide solutions (> 60% but < 70% by mass) <i>Dung dịch Hydrogen peroxide (60% < khối lượng < 70%)</i>	Y	S/P	2	2G	K.soát	Không	NF			C	Không	Không	Không	14.5.1&14.21.4(14.5.1),14.18.6
402	Hydrogen peroxide solutions (> 8% but < 60% by mass) <i>Dung dịch Hydrogen peroxide (8% < khối lượng < 60%)</i>	Y	S/P	3	2G	K.soát	Không	NF			C	Không	Không	Không	14.5.2,14.17, 14.18.6
403	2-Hydroxyethylacrylate	Y	S/P	2	2G	K.soát	Không	Có			C	T	A	Không	14.12, 14.13,14.18.6,15.2.7-1. (15.6.1),15.2.7-2. (15.6.2)
404	N-(Hydroxyethyl)ethylenediaminetriacetic acid, trisodium salt solution <i>Axit N-(Hydroxyethyl)ethylenediaminetriacetic, Dung dịch muối trinatri</i>	Y	P	3	2G	Hở	Không	Có			O	Không	A	Không	14.18.6

TT	a Tên sản phẩm	c Loại ô nhiễm	d Nguy hiểm	e Kiểu tàu	f Kiểu kết	g Thông hơi kết	h Kiểm soát môi trường kết	Thiết bị điện			j Đo lường	k Phát hiện hơi	l Chứa cháy	n Bảo vệ đường hô hấp và mắt	o Các yêu cầu đặc biệt
								Điểm bắt cháy > 60 °C	Nhóm	Cấp					
405	2-Hydroxy-4-(methylthio)butanoic acid <i>Axit 2-Hydroxy-4-</i>	Z	P	3	2G	Hở	Không	Có			O	Không	A	Không	
406	Illipe oil <i>Dầu Illipe</i>	Y	P	2 (k)	2G	ở	Không	Có	-	-	O	Không	A B C	Không	14.18.6, 15.2.3-6. (15.2.6), 15.2.3-9. (15.2.9)
407	Isoamylalcohol	Z	P	3	2G	K.soát	Không	Không	IIA	T2	R	F	A B	Không	
408	Isobutylalcohol	Z	P	3	2G	K.soát	Không	Không	IIA	T2	R	F	A B	Không	
409	Isobutylformate	Z	P	3	2G	K.soát	Không	Không	IIA	T4	R	F	A B	Không	
410	Isobutylmethacrylate	Z	P	3	2G	K.soát	Không	Không	IIA	T2	R	F	A	Không	14.12, 14.13, 14.16, 15.2.7-1. (15.6.1), 15.2.7-2. (15.6.2)
411	Isophorone	Y	S/P	3	2G	K.soát	Không	Có			R	Không	A	Không	14.18.6
412	Isophoronediamine	Y	S/P	3	2G	K.soát	Không	Có			R	T	A	Không	15.2.3-9. (15.2.9)
413	Isophoronediiisocyanate	X	S/P	2	2G	K.soát	Khô	Có			C	T	A B D	Không	14.12, 14.15.2&14.21.11 (14.15.2), 14.16, 14.18.6
414	Isoprene	Y	S/P	3	2G	K.soát	Không	Không	IIB	T3	R	F	B	Không	14.13, 14.14&14.21.10 (14.14), 14.18.6, 15.2.7-1. (15.6.1), 15.2.7-2. (15.6.2)
415	Isopropanolamine	Y	S/P	3	2G	Hở	Không	Có	IIA	T2	O	F-T	A	Không	14.18.6, 15.2.3-6(15.2.6), 15.2.3-9. (15.2.9)
416	Isopropylacetate	Z	P	3	2G	K.soát	Không	Không	IIA	T1	R	F	A B	Không	
417	Isopropylamine	Y	S/P	2	2G	K.soát	Không	Không	IIA	T2	C	F-T	CD	Có	14.12, 14.14&14.21.10(14.14), 14.18&14.21.12(14.18)
418	Isopropylamine (≤ 70%) solution <i>Dung dịch Isopropylamine (≤ 70%)</i>	Y	S/P	2	2G	K.soát	Không	Không	IIA	T2	C	F-T	CD	Có	14.12, 14.18.6, 15.2.3-9. (15.2.9)
419	Isopropylcyclohexane	Y	P	2	2G	K.soát	Không	Không	IIA	T4	R	F	A	Không	14.18.6, 15.2.3-9. (15.2.9)
420	Isopropyl ether	Y	S/P	3	2G	K.soát	Trơ	Không	IIA	T2	R	F	A	Không	14.4.6, 14.13.3, 14.18.6
421	Jatropha oil <i>Dầu Jatropha</i>	Y	P	2 (k)	2G	Hở	Không	Có	-	-	O	Không	AB C	Không	14.18.6, 15.2.3-6 (15.2.6)

TT	a Tên sản phẩm	c Loại ô nhiễm	d Nguy hiểm	e Kiểu tàu	f Kiểu kết	g Thông hơi kết	h Kiểm soát môi trường kết	Thiết bị điện			j Đo lường	k Phát hiện hơi	l Chứa cháy	n Bảo vệ đường hô hấp và mắt	o Các yêu cầu đặc biệt
								i'' Điểm bắt cháy > 60 0C	i' Nhóm	i Cấp					
422	Lactic acid <i>Axit Lactic</i>	Z	P	3	2G	Hở	Không	Có			O	Không	A	Không	
423	Lactonitrile solution ($\leq 80\%$) <i>Dung dịch Lactonitrile ($\leq 80\%$)</i>	Y	S/P	2	1G	K.soát	Không	Có			C	T	A C D	Có	14.12, 14.13,14.16,14.17, 14.18&14.21.12 (14.18),15.2.7-1. (15.6.1), 15.2.7-2. (15.6.2),15.2.7-3.(15.6.3)
424	Lard <i>Mỡ</i>	Y	S/P	2 (k)	2G	Hở	Không	Có	-	-	O	Không	A B C	Không	14.18.6,15.2.3-6. (15.2.6), 15.2.3-9. (15.2.9)
425	Latex, ammonia ($\leq 1\%$) inhibited	Y	S/P	3	2G	Hở	Không	Có	-	-	O	Không	A	Không	14.18.6,15.2.3-6. (15.2.6), 15.2.3-9. (15.2.9)
426	Latex: Carboxylated styrene-Butadiene copolymer; Styrene-Butadiene rubber	Z	P	3	2G	Hở	Không	Có	-	-	O	Không	A	Không	15.2.3-9. (15.2.9)
427	Lauric acid <i>Axit Lauric</i>	X	P	2	2G	Hở	Không	Có			O	Không	A	Không	14.18.6,15.2.3-6. (15.2.6), 15.2.3-9. (15.2.9)
428	Ligninsulphonic acid, magnesium salt solution <i>Axit Ligninsulphonic, Dung dịch muối magnesium</i>	Z	P	3	2G	Hở	Không	Có	-	-	O	Không	AC	Không	
429	Ligninsulphonic acid, sodium salt solution <i>Axit Ligninsulphonic, Dung dịch muối natri</i>	Z	P	3	2G	Hở	Không	Có	-	-	O	Không	A	Không	15.2.3-9. (15.2.9)
430	Linseed oil <i>Dầu hạt gai</i>	Y	S/P	2 (k)	2G	Hở	Không	Có	-	-	O	Không	A B C	Không	14.18.6,15.2.3-6. (15.2.6), 15.2.3-9. (15.2.9)
431	Liquid chemical wastes <i>Chất thải dung dịch hóa học</i>	X	S/P	2	2G	K.soát	Không	Không			C	F-T	A	Có	14.12, 14.18.6, 19.5.1
432	Long-chain alkaryl polyether(C11-C20)	Y	P	2	2G	Hở	Không	Có			O	Không	A B	Không	14.18.6,15.2.3-6. (15.2.6), 15.2.3-9. (15.2.9)

TT	Tên sản phẩm	a	c	d	e	f	g	h	Thiết bị điện			j	k	l	n	o						
									Kiểu kết	Kiểu cầu	Kiểu hiểm						Loại ô nhiễm	Kiểm soát môi trường kết	Thông hơi kết	Điểm bắt cháy > 60 0C	Nhóm	Cấp
433	Long-chain alkaryl sulphonic acid (C16-C60) <i>Axit Long-chain alkaryl sulphonic (C16-C60)</i>	Y	P	2	2G	Hở	Không	Có	-	-	O	Không	A	Không	14.18.6, 15.2.3-9. (15.2.9)							
434	Long-chain alkylphenate/Phenol sulphide mixture <i>Hỗn hợp Long-chain alkylphenate/Phenol sulphide</i>	Y	P	2	2G	Hở	Không	Có	-	-	O	Không	A	Không	14.18.6, 15.2.3-6. (15.2.6), 15.2.3-9. (15.2.9)							
435	L-Lysine solution (≤60%)	Z	P	3	2G	Hở	Không	Có			O	Không	A	Không								
436	Magnesium chloride solution <i>Dung dịch Magnesium chloride</i>	Z	P	3	2G	Hở	Không	Có			O	Không	A	Không								
437	Magnesium long-chain alkaryl sulphonate (C11-C50)	Y	P	2	2G	Hở	Không	Có	-	-	O	Không	A	Không	14.18.6, 15.2.3-6. (15.2.6), 15.2.3-9. (15.2.9)							
438	Magnesium long-chain alkyl salicylate (C11+)	Y	P	2	2G	Hở	Không	Có			O	Không	A B	Không	14.18.6, 15.2.3-6. (15.2.6), 15.2.3-9. (15.2.9)							
439	Maleicanhydride	Y	S/P	3	2G	K.soát	Không	Có			R	Không	A C(f)	Không	15.2.3-9. (15.2.9)							
440	Mango kernel oil <i>Dầu Mango kernel</i>	Y	P	2 (k)	2G	Hở	Không	Có	-	-	O	Không	A B C	Không	14.18.6, 15.2.3-6. (15.2.6), 15.2.3-9. (15.2.9)							
441	Mercaptobenzothiazol, sodium salt solution <i>Mercaptobenzothiazol, Dung dịch muối natri</i>	X	S/P	2	2G	Hở	Không	NF			O	Không	Không	Không	14.18.6, 15.2.3-9. (15.2.9)							
442	Mesityloxiđe	Z	S/P	3	2G	K.soát	Không	Không	IIB	T2	R	F-T	A	Không	14.18.6							
443	Metam sodium solution <i>Dung dịch Metam natri</i>	X	S/P	2	2G		Không	NF	-	-	C	T	Không		14.12, 14.16, 14.18&14.21.12(14.18).							
444	Methacrylic acid <i>Axit Methacrylic</i>	Y	S/P	3	2G	K.soát	Không	Có			R	T	A	Không	14.13, 14.18.6, 15.2.3-9. (15.2.9) 15.2.7-1. (15.6.1)							

TT	a Tên sản phẩm	c Loại ô nhiễm	d Nguy hiểm	e Kiểu tàu	f Kiểu kết	g Thông hơi kết	h Kiểm soát môi trường kết	Thiết bị điện			j Đo lường	k Phát hiện hơi	l Chứa cháy	n Bảo vệ đường hô hấp và mắt	o Các yêu cầu đặc biệt
								i' Điện bất cháy > 60 oC	i'' Nhóm	i''' Cấp					
445	Methacrylic acid- alkoxy poly (alkylene oxide) methacrylate copolymer, sodium salt aqueous solution (≤45%) <i>Axit Methacrylic - alkoxy poly (alkylene oxide) methacrylate copolymer, Dung dịch nước muối natri (≤45%)</i>	Z	S/P	3	2G	Hở	Không	NF	-	-	O	Không	A C	Không	15.2.3-9. (15.2.9)
446	Methacrylic resin in ethylene dichloride <i>Nhựa Methacrylic trong ethylene dichloride</i>	Y	S/P	2	2G	K.soát	Không	Không	IIA	T2	R	F-T	A B	Không	14.18&14.21.12(14.18), 15.2.3-9. (15.2.9)
447	Methacrylonitrile	Y	S/P	2	2G	K.soát	Không	Không	IIA	T1	C	F-T	A	Có	14.12, 14.13,14.16, 14.18&14.21.12(14.18)
448	3-Methoxy-1-butanol	Z	P	3	2G	K.soát	Không	Không	IIA	T2	R	F	A	Không	
449	3-Methoxybutyl acetate	Y	P	3	2G	Hở	Không	Có			O	Không	A B	Không	14.18.6
450	N-(2-Methoxy-1-methylethyl)-2-ethyl-6- methyl chloroacetanilide	X	P	1	2G	Hở	Không	Có			O	Không	A	Không	14.18&14.21.12(14.18), 15.2.3-6. (15.2.6)
451	Methyl acetate	Z	P	3	2G	K.soát	Không	Không	IIA	T1	R	F	A	Không	
452	Methyl acetoacetate	Z	P	3	2G	Hở	Không	Có			O	Không	A	Không	
453	Methyl acrylate	Y	S/P	2	2G	K.soát	Không	Không	IIB	T1	R	F-T	A	Có	14.13, 14.18.6, 15.2.7-1. (15.6.1), 15.2.7-2.(15.6.2)
454	Methyl alcohol	Y	P	3	2G	K.soát	Không	Không	IIA	T1	R	F	A	Không	14.18.6
455	Methylamine solutions (≤ 42%) <i>Dung dịch Methylamine (≤ 42%)</i>	Y	S/P	2	2G	K.soát	Không	Không	IIA	T2	C	F-T	A C D	Có	14.12, 14.16, 14.18&14.21.12(14.18)
456	Methylamyl acetate	Y	P	2	2G	K.soát	Không	Không	IIA	T2	R	F	A	Không	14.18.6
457	Methylamyl alcohol	Z	P	3	2G	K.soát	Không	Không	IIA	T2	R	F	A	Không	14.18.6
458	Methylamyl ketone	Z	P	3	2G	K.soát	Không	Không	IIA	T2	R	F	A	Không	14.18.6
459	N-Methylaniline	Y	S/P	2	2G	K.soát	Không	Có	-	-	R	T	A B C	Không	14.12.3,14.12.4,14.18.6

TT	a	c	d	e	f	g	h	Thiết bị điện			j	k	l	n	o	
								Kiểm soát môi trường kết	Điểm bắt cháy > 60 oC	Nhóm						Cấp
460	alpha-Methylbenzyl alcohol with acetophenone (≤ 15%) <i>alpha-Methylbenzyl alcohol với acetophenone (≤ 15%)</i>	Y	S/P	2	2G	K.soát	Không	Có	-	-	C	T	AB C	Có	14.12,14.16,14.18&14.21.12 (14.18),15.2.3-6. (15.2.6), 15.2.3-9. (15.2.9)	
461	Methylbutenol	Y	P	3	2G	K.soát	Không	Không	IIA	T4	R	F	A	Không	14.18.6,15.2.3-9. (15.2.9)	
462	Methyl tert-butyl ether	Z	P	3	2G	K.soát	Không	Không	IIA	T1	R	F	AB	Không		
463	Methyl butyl ketone	Y	P	3	2G	K.soát	Không	Không	IIA	T2	R	F	AB	Không	14.18.6	
464	Methylbutynol	Z	P	3	2G	K.soát	Không	Không	IIB	T4	R	F	A	Không		
465	Methyl butyrate	Y	P	3	2G	K.soát	Không	Không	IIA	T4	R	F	A	Không	14.18.6	
466	Methylcyclohexane	Y	P	2	2G	K.soát	Không	Không	IIA	T3	R	F	A	Không	14.18.6	
467	Methylcyclopentadiene dimer	Y	P	2	2G	K.soát	Không	Không	IIB	T4	R	F	B	Không	14.18.6	
468	Methylcyclopentadienyl manganese tricarbonyl	X	S/P	1	1G	K.soát	Không	Có	-	-	C	T	ABCD	Có	14.12, 14.17, 14.18&14.21.12(14.18), 15.2.3-9. (15.2.9)	
469	Methyl diethanolamine	Y	S/P	3	2G	Hở	Không	Có			O	Không	A	Không	14.18.6,15.2.3-6. (15.2.6)	
470	2-Methyl-6-ethyl aniline	Y	S/P	3	2G	Hở	Không	Có			O	Không	AD	Không	14.18.6	
471	Methyl ethyl ketone	Z	P	3	2G	K.soát	Không	Không	IIA	T1	R	F	A	Không		
472	2-Methyl-5-ethyl pyridine	Y	S/P	3	2G	Hở	Không	Có	IIA		O	Không	AD	Không	14.18.6	
473	Methyl formate	Z	S/P	2	2G	K.soát	Không	Không	IIA	T1	R	F-T	A	Có	14.12,14.14&14.21.10(14.14), 14.18&14.21.12(14.18)	
474	2-Methylglutaronitrile with 2-Ethylsuccinonitrile (≤12%)	Z	S	2	2G	K.soát	Không	Có	-	-	C	T	ABC	Có	14.12,14.16,14.18&14.21.12 (14.18)	
475	2-Methyl-2-hydroxy-3-butyne	Z	S/P	3	2G	K.soát	Không	Không	IIA	T3	R	F-T	ABD	Không	14.18.6,15.2.3-9. (15.2.9)	
476	Methyl isobutyl ketone	Z	P	3	2G	K.soát	Không	Không	IIA	T1	R	F	AB	Không		
477	Methyl methacrylate	Y	S/P	2	2G	K.soát	Không	Không	IIA	T2	R	F-T	A	Không	14.13, 14.18.6, 15.2.7-1. (15.6.1), 15.2.7-2.(15.6.2)	

TT	a Tên sản phẩm	c Loại ô nhiễm	d Nguy hiểm	e Kiểu tàu	f Kiểu kết	g Thông hơi kết	h Kiểm soát môi trường kết	Thiết bị điện			j Đo lường	k Phát hiện hơi	l Chứa cháy	n Bảo vệ đường hô hấp và mắt	o Các yêu cầu đặc biệt
								i''' Điểm bắt cháy > 60 oC	i''						
									Nhóm	Cấp					
478	3-Methyl-3-methoxybutanol	Z	P	3	2G	Hở	Không	Có			O	Không	A	Không	
479	Methyl naphthalene (molten) Methyl naphthalene (nóng chảy)	X	S/P	2	2G	K.soát	Không	Có			R	Không	AD	Không	14.18.6
480	2-Methyl-1, 3-propanediol	Z	P	3	2G	Hở	Không	Có	-	-	O	Không	A	Không	
481	2-Methylpyridine	Z	S/P	2	2G	K.soát	Không	Không	IIA	T1	C	F	A	Không	14.12.3, 14.18.6
482	3-Methylpyridine	Z	S/P	2	2G	K.soát	Không	Không	IIA	T1	C	F	AC	Không	14.12.3, 14.18&14.21.12 (14.18)
483	4-Methylpyridine	Z	S/P	2	2G	K.soát	Không	Không	IIA	T1	C	F-T	A	Không	14.12.3, 14.18&14.21.12, (14.18), 15.2.3-9. (15.2.9)
484	N-Methyl-2-pyrrolidone	Y	P	3	2G	Hở	Không	Có			O	Không	A	Không	14.18.6
485	Methyl salicylate	Y	P	3	2G	Hở	Không	Có			O	Không	A	Không	14.18.6
486	alpha-Methylstyrene	Y	S/P	2	2G	K.soát	Không	Không	IIB	T1	R	F-T	A D(j)	Không	14.13, 14.18.6, 15.2.7-1. (15.6.1), 15.2.7-2.(15.6.2)
487	3-(methylthio)propionaldehyde	Y	S/P	2	2G	K.soát	Không	Không	IIA	T3	C	F-T	BC	Có	14.12, 14.16,14.18&14.21.12(14.18)
488	Molybdenum polysulfide long chain alkyl dithiocarbamide complex	Y	S/P	2	2G	K.soát	Không	Có	-	-	C	T	A B C	Có	14.12, 14.16,14.18&14.21.12(14.18), 15.2.3-6. (15.2.6), 15.2.3-9. (15.2.9)
489	Morpholine	Y	S/P	3	2G	K.soát	Không	Không	IIA	T2	R	F	A	Không	14.18.6
490	Motor fuel anti-knock compounds (containing lead alkyls) Motor fuel anti-knock compounds (có chứa lead alkyls)	X	S/P	1	1G	K.soát	Không	Không	IIA	T4	C	F-T	A C	Có	14.6&14.21.6(14.6),14.12, 14.17, 14.18&14.21.12(14.18)
491	Myrcene	X	P	2	2G	K.soát	Không	Không	IIA	T3	R	F	A	Không	14.18.6,15.2.3-9. (15.2.9)
492	Naphthalene (molten) Naphthalene (nóng chảy)	X	S/P	2	2G	K.soát	Không	Có	IIA	T1	R	Không	A D	Không	14.18.6,15.2.3-9. (15.2.9)

TT	a Tên sản phẩm	c Loại ô nhiễm	d Nguy hiểm	e Kiểu tàu	f Kiểu kết	g Thông hơi kết	h Kiểm soát môi trường kết	Thiết bị điện			j Đo lường	k Phát hiện hơi	l Chứa cháy	n Bảo vệ đường hô hấp và mắt	o Các yêu cầu đặc biệt
								i''' Điểm bắt cháy > 60 oC	i'' Nhóm	i' Cấp					
493	Naphthalenesulphonic acid- Formaldehyde copolymer, sodium salt solution <i>Axit Naphthalenesulphonic - Formaldehyde copolymer, Dung dịch muối natri</i>	Z	P	3	2G	Hở	Không	Có	-	-	O	Không	A	Không	15.2.3-9. (15.2.9)
494	Neodecanoic acid <i>Axit Neodecanoic</i>	Y	P	2	2G	Hở	Không	Có			O	Không	A	Không	14.18.6
495	Nitrating acid (mixture of sulphuric and nitric acids) <i>Axit Nitrating (Hỗn hợp sulphuric và nitric acids)</i>	Y	S/P	2	2G	K.soát	Không	NF			C	T	Không	Có	14.11, 14.15.2&14.21.11 (14.15.2), 14.16,14.18&14.21.12(14.18)
496	Nitric acid (≥ 70%) <i>Axit Nitric (≥ 70%)</i>	Y	S/P	2	2G	K.soát	Không	NF			C	T	Không	Có	14.11,14.18&14.21.12(14.18)
497	Nitric acid (< 70%) <i>Axit Nitric (< 70%)</i>	Y	S/P	2	2G	K.soát	Không	NF			R	T	Không	Có	14.11,14.18&14.21.12(14.18)
498	Nitrotriacetic acid, trisodium salt solution <i>Axit Nitrotriacetic, Dung dịch muối trinatri</i>	Y	P	3	2G	Hở	Không	Có			O	Không	A	Không	14.18.6
499	Nitrobenzene	Y	S/P	2	2G	K.soát	Không	Có	IIA	T1	C	T	A D	Không	14.12, 14.16,14.17,14.18&14.21.12(14.1 8),15.2.3-9. (15.2.9)
500	Nitroethane	Y	S/P	3	2G	K.soát	Không	Không	IIB	T2	R	F-T	A(f)	Không	14.18.6,15.2.7-1. (15.6.1),15.2.7- 2. (15.6.2),15.2.7-4. (15.6.4)
501	Nitroethane(80%)/Nitropropane(20%)	Y	S/P	3	2G	K.soát	Không	Không	IIB	T2	R	F-T	A(f)	Không	14.18.6,15.2.7-1. (15.6.1),15.2.7- 2. (15.6.2),15.2.7-3. (15.6.3)

TT	a Tên sản phẩm	c Loại ô nhiễm	d Nguy hiểm	e Kiểu tàu	f Kiểu kết	g Thông hơi kết	h Kiểm soát môi trường kết	Thiết bị điện			j Đo lường	k Phát hiện hơi	l Chứa cháy	n Bảo vệ đường hô hấp và mắt	o Các yêu cầu đặc biệt
								i'' Điểm bắt cháy > 60 °C	i' Nhóm	i' Cấp					
502	Nitroethane, 1-Nitropropane (each 15% or more) mixture <i>Hỗn hợp Nitroethane, 1-Nitropropane (each 15% or more)</i>	Y	S/P	3	2G	K.soát	Không	Không	IIB	T2	R	F	A	Không	14.18.6,15.2.3-6.(15.2.6),15.2.7-1.(15.6.1),15.2.7-2.(15.6.2),15.2.7-3.(15.2.3)
503	o-Nitrophenol (molten) <i>o-Nitrophenol (nóng chảy)</i>	Y	S/P	2	2G	K.soát	Không	Có			C	T	A D	Không	14.12, 14.18.6, 15.2.3-6. (15.2.6), 15.2.3-9.(15.2.9)
504	1-or 2-Nitropropane	Y	S/P	3	2G	K.soát	Không	Không	IIB	T2	R	F-T	A	Không	14.18.6
505	Nitropropane (60%)/Nitroethane (40%) mixture <i>Hỗn hợp Nitropropane (60%)/Nitroethane (40%)</i>	Y	S/P	3	2G	K.soát	Không	Không	IIB	T4	R	F-T	A(f)	Không	14.18.6
506	o-or p-Nitrotoluenes	Y	S/P	2	2G	K.soát	Không	Có	IIB		C	T	A B	Không	14.12, 14.16,14.18.6
507	Nonane (all isomers) <i>Nonane (tất cả đồng phân)</i>	X	P	2	2G	K.soát	Không	Không	IIA	T4	R	F	BC	Không	14.18.6
508	Nonanoic acid (all isomers) <i>Axit Nonanoic (tất cả đồng phân)</i>	Y	P	3	2G	Hờ	Không	Có			O	Không	A B	Không	14.18.6,15.2.3-9. (15.2.9)
509	Non-edible industrial grade palm oil <i>Dầu cọ công nghiệp không ăn được</i>	Y	S/P	2	2G	K.soát	Không	Có	-	-	R	Không	A B C	Không	14.12.3,14.12.4,14.18.6,15.2.3-6.(15.2.6),15.2.3-9. (15.2.9)
510	Nonene (all isomers) <i>Nonene (tất cả đồng phân)</i>	Y	P	2	2G	K.soát	Không	Không	IIA	T3	R	F	A	Không	14.18.6
511	Nonyl alcohol (all isomers) <i>Nonyl alcohol (tất cả đồng phân)</i>	Y	P	2	2G	Hờ	Không	Có			O	Không	A	Không	14.18.6
512	Nonyl methacrylate monomer	Y	P	2	2G	Hờ	Không	Có			O	Không	A B	Không	14.18.6,15.2.3-9. (15.2.9)
513	Nonylphenol	X	P	1	2G	Hờ	Không	Có			O	Không	A	Không	14.18&14.21.12(14.18),15.2.3-6.(15.2.6),15.2.3-9. (15.2.9)
514	Nonylphenol poly (4+) ethoxylate	Y	P	2	2G	Hờ	Không	Có	-	-	O	Không	A	Không	14.18.6,15.2.3-6. (15.2.6)

TT	a Tên sản phẩm	c Loại ô nhiễm	d Nguy hiểm	e Kiểu tàu	f Kiểu kết	g Thông hơi kết	h Kiểm soát môi trường kết	Thiết bị điện			j Đo lường	k Phát hiện hơi	l Chứa cháy	n Bảo vệ đường hô hấp và mắt	o Các yêu cầu đặc biệt
								i''' Điểm bắt cháy > 60 °C	i'' Nhóm	i' Cấp					
515	Noxious liquid, NF, (1) n.o.s. (trade name, contains) ST1, Cat. X Chất lỏng độc hại, NF, (1) n.o.s. (tên, thành phần....) ST1, Cat. X	X	P	1	2G	Hở	Không	Có	-	-	O	Không	A	Không	14.18&14.21.12(14.18), 15.2.3-6. (15.2.6)
516	Noxious liquid, F, (2) n.o.s. (trade name, contains) ST1, Cat. X Chất lỏng độc hại, F, (2) n.o.s. (tên, thành phần....) ST1, Cat. X	X	P	1	2G	K.soát	Không	Không	IIA	T3	R	F	A	Không	14.18&14.21.12(14.18), 15.2.3-6. (15.2.6)
517	Noxious liquid, NF, (3) n.o.s. (trade name, contains) ST2, Cat. X Chất lỏng độc hại, NF, (3) n.o.s. (tên, thành phần....) ST2, Cat. X	X	P	2	2G	Hở	Không	Có		-	O	Không	A	Không	14.18&14.21.12(14.18), 15.2.3-6. (15.2.6)
518	Noxious liquid, F, (4) n.o.s. (trade name, contains) ST2, Cat. X Chất lỏng độc hại, F, (4) n.o.s. (tên, thành phần....) ST2, Cat. X	X	P	2	2G	K.soát	Không	Không	IIA	T3	R	F	A	Không	14.18&14.21.12(14.18), 15.2.3-6. (15.2.6)
519	Noxious liquid, NF, (5) n.o.s. (trade name, contains) ST2, Cat. Y Chất lỏng độc hại, NF, (5) n.o.s. (tên, thành phần....) ST2, Cat. Y	Y	P	2	2G	Hở	Không	Có		-	O	Không	A	Không	14.18&14.21.12(14.18), 15.2.3-6. (15.2.6), 15.2.3-9. (15.2.9)(I)
520	Noxious liquid, F, (6) n.o.s. (trade name, contains) ST2, Cat. Y Chất lỏng độc hại, F, (6) n.o.s. (tên, thành phần....) ST2, Cat. Y	Y	P	2	2G	K.soát	Không	Không	IIA	T3	R	F	A	Không	14.18&14.21.12(14.18), 15.2.3-6. (15.2.6), 15.2.3-9. (15.2.9)(I)
521	Noxious liquid, NF, (7) n.o.s. (trade name, contains) ST3, Cat. Y Chất lỏng độc hại, NF, (7) n.o.s. (tên, thành phần....) ST3, Cat. Y	Y	P	3	2G	Hở	Không	Có		-	O	Không	A	Không	14.18&14.21.12(14.18), 15.2.3-6. (15.2.6), 15.2.3-9. (15.2.9)(I)

TT	a Tên sản phẩm	c Loại ô nhiễm	d Nguy hiểm	e Kiểu tàu	f Kiểu kết	g Thông hơi kết	h Kiểm soát môi trường kết	Thiết bị điện			j Đo lường	k Phát hiện hơi	l Chữa cháy	n Bảo vệ đường hô hấp và mắt	o Các yêu cầu đặc biệt
								i' Điện bất cháy > 60 °C	i'' Nhóm	i''' Cấp					
522	Noxious liquid, F, (8) n.o.s. (trade name ..., contains ...) ST3, Cat. Y Chất lỏng độc hại, F, (8) n.o.s. (tên ..., thành phần...) ST3, Cat. Y	Y	P	3	2G	K.soát	Không	Không	IIA	T3	R	F	A	Không	14.18&14.21.12(14.18),15.2.3-6. (15.2.6),15.2.3-9. (15.2.9)(I)
523	Noxious liquid, NF, (9) n.o.s. (trade name ..., contains ...) ST3, Cat. Z Chất lỏng độc hại, NF, (9) n.o.s. (tên ..., thành phần...) ST3, Cat. Z	Z	P	3	2G	Hở	Không	Có		-	O	Không	A	Không	
524	Noxious liquid, F, (10) n.o.s. (trade name ..., contains ...) ST3, Cat. Z Chất lỏng độc hại, F, (10) n.o.s. (tên ..., thành phần ...) ST3, Cat. Z	Z	P	3	2G	K.soát	Không	Không	IIA	T3	R	F	A	Không	
525	Octamethylcyclotetrasiloxane	Y	P	2	2G	K.soát	Không	Không	IIA	T2	R	F	AC	Không	14.18.6, 15.2.3-9. (15.2.9)
526	Octane (all isomers) Octane (tất cả đồng phân)	X	P	2	2G	K.soát	Không	Không	IIA	T3	R	F	A	Không	14.18.6
527	Octanoic acid (all isomers) Axít Octanoic (tất cả đồng phân)	Y	P	3	2G	Hở	Không	Có		-	O	Không	A	Không	14.18.6
528	Octanol (all isomers) Octanol (tất cả đồng phân)	Y	P	2	2G	Hở	Không	Có			O	Không	A	Không	
529	Octene (all isomers) Octene (tất cả đồng phân)	Y	P	2	2G	K.soát	Không	Không	IIA	T3	R	F	A	Không	14.18.6
530	n-Octyl acetate	Y	P	3	2G	Hở	Không	Có			O	Không	A	Không	14.18.6,15.2.3-9. (15.2.9)
531	Octyl aldehydes	Y	P	2	2G	K.soát	Không	Không	IIB	T4	R	F	A	Không	14.18.6,15.2.3-9. (15.2.9)
532	Octyl decyl adipate	Y	P	2	2G	Hở	Không	Có		-	O	Không	A	Không	14.18.6,15.2.3-9. (15.2.9)
533	Olefin-Alkyl ester copolymer (molecular weight 2000+) Olefin-Alkyl ester copolymer (khối lượng phân tử 2000+)	Y	P	2	2G	Hở	Không	Có			O	Không	AB	Không	14.18.6,15.2.3-6. (15.2.6), 15.2.3-9. (15.2.9)

TT	Tên sản phẩm	a	c	d	e	f	g	h	Thiết bị điện			j	k	l	n	o	
									Kiểm soát môi trường kết	Điểm bắt cháy > 60 oC	Nhóm						Cấp
534	Olefin Mixture(C7-C9) C8 rich, stabilised Hỗn hợp Olefin (C7-C9) giàu C8, ổn định	X	S/P	2	2G	K.soát	Không	Không	IIB	T3	R	F	AB C	Không	14.13,14.18.6		
535	Olefin mixtures (C5 - C7) Hỗn hợp Olefin (C5 - C7)	Y	P	3	2G	K.soát	Không	Không	IIA	T3	R	F	A	Không	14.18.6		
536	Olefin mixtures (C5 - C15) Hỗn hợp Olefin (C5 - C15)	X	P	2	2G	K.soát	Không	Không	IIA	T3	R	F	A	Không	14.18.6		
537	Olefins (C13+, all isomers) Olefins (C13+, tất cả đồng phân)	Y	P	2	2G	Hở	Không	Có			O	Không	AB	Không	14.18.6,15.2.3-9. (15.2.9)		
538	Anpha - olefins (C6 - C18-) Mixtures Hỗn hợp Anpha - olefins (C6 - C18-)	X	P	2	2G	K.soát	Không	Không	IIA	T4	R	F	A	Không	14.18.6,15.2.3-9. (15.2.9)		
539	Oleic Acid Axit Oleic	Y	P	2	2G	Hở	Không	Có			O	Không	AB	Không	14.18.6,15.2.3-9. (15.2.9)		
540	Oleum	Y	S/P	2	2G	K.soát	Không	NF			C	T	Không	Có	14.11.2~14.11.8,14.12.1,14.15.2 &14.21.11 (14.15.2), 14.16,14.18&14.21.12(14.18), 15.2.3-6. (15.2.6)		
541	Oleylamine	X	S/P	2	2G	K.soát	Không	Có			R	T	A	Không	14.18.6,15.2.3-9. (15.2.9)		
542	Olive oil Dầu Olive	Y	S/P	2 (k)	2G	Hở	Không	Có	-	-	O	Không	ABC	Không	14.18.6,15.2.3-6. (15.2.6), 15.2.3-9. (15.2.9)		
543	Oxygenated aliphatic hydrocarbon mixture Hỗn hợp Oxygenated aliphatic hydrocarbon	Z	S/P	3	2G	Hở	Không	Có	-	-	O	Không	ABC	Không			
544	Palm acid oil Dầu axit cọ	Y	S/P	2	2G	Hở	Không	Có	-	-	O	Không	ABC	Không	14.18.6,15.2.3-6. (15.2.6), 15.2.3-9. (15.2.9)		

TT	Tên sản phẩm	c Loại ô nhiễm	d Nguy hiểm	e Kiểu tàu	f Kiểu kết	g Thông hơi kết	h Kiểm soát môi trường kết	Thiết bị điện			j Đo lường	k Phát hiện hơi	l Chứa cháy	n Bảo vệ đường hô hấp và mắt	o Các yêu cầu đặc biệt
								i''' Điểm bắt cháy > 60 oC	i''						
									Nhiệm	Cấp					
545	Palm fatty acid distillate <i>Axit béo chung cất từ cọ</i>	Y	S/P	2	2G	Hở	Không	Có	-	-	O	Không	A B C	Không	14.18.6,15.2.3-6. (15.2.6), 15.2.3-9. (15.2.9)
546	Palm kernel acid oil <i>Dầu axit hạt cọ</i>	Y	S/P	2	2G	Hở	Không	Có			O	Không	A B C	Không	14.18.6,15.2.3-6. (15.2.6), 15.2.3-9. (15.2.9)
547	Palm kernel fatty acid distillate <i>Axit béo hạt cọ chung cất</i>	Y	S/P	2	2G	K.soát	Không	Có	-	-	R	T	A B C	Không	14.18.6, 15.2.3-6. (15.2.6), 15.2.3-9. (15.2.9)
548	Palm kernel oil <i>Dầu hạt cọ</i>	Y	S/P	2 (k)	2G	Hở	Không	Có	-	-	O	Không	A B C	Không	14.18.6,15.2.3-6. (15.2.6), 15.2.3-9. (15.2.9)
549	Palm kernel olein <i>Hạt cọ olein</i>	Y	P	2 (k)	2G	Hở	Không	Có	-	-	O	Không	A B C	Không	14.18.6,15.2.3-6. (15.2.6), 15.2.3-9. (15.2.9)
550	Palm kernel stearin	Y	P	2 (k)	2G	Hở	Không	Có	-	-	O	Không	A B C	Không	14.18.6,15.2.3-6. (15.2.6), 15.2.3-9. (15.2.9)
551	Palm mid-fraction	Y	P	2 (k)	2G	Hở	Không	Có	-	-	O	Không	A B C	Không	14.18.6,15.2.3-6. (15.2.6), 15.2.3-9. (15.2.9)
552	Palm oil <i>Dầu cọ</i>	Y	S/P	2 (k)	2G	Hở	Không	Có	-	-	O	Không	A B C	Không	14.18.6,15.2.3-6. (15.2.6), 15.2.3-9. (15.2.9)
553	Palm oil fatty acid methyl ester <i>Axit béo dầu cọ methyl ester</i>	Y	P	2	2G	Hở	Không	Có	-	-	O	Không	A	Không	14.18.6,15.2.3-9. (15.2.9)
554	Palm olein	Y	P	2 (k)	2G	Hở	Không	Có	-	-	O	Không	A B C	Không	14.18.6,15.2.3-6. (15.2.6), 15.2.3-9. (15.2.9)
555	Palm stearin	Y	P	2 (k)	2G	Hở	Không	Có	-	-	O	Không	A B C	Không	14.18.6,15.2.3-6. (15.2.6), 15.2.3-9. (15.2.9)
556	Paraffin wax <i>Sáp Paraffin</i>	Y	P	2	2G	Hở	Không	Có			O	Không	A B	Không	14.18.6,15.2.3-6. (15.2.6), 15.2.3-9. (15.2.9)
557	Paraldehyde	Z	S/P	3	2G	K.soát	Không	Không	IIB	T3	R	F	A	Không	14.18.6,15.2.3-9. (15.2.9)
558	Paraldehyde-ammonia reaction product	Y	S/P	2	2G	K.soát	Không	Không	IIB	T4	C	F-T	A	Không	14.12.3,14.18&14.21.12 (14.18)

TT	a Tên sản phẩm	c Loại ô nhiễm	d Nguy hiểm	e Kiểu tàu	f Kiểu kết	g Thông hơi kết	h Kiểm soát môi trường kết	Thiết bị điện			j Đo lường	k Phát hiện hơi	l Chứa cháy	n Bảo vệ đường hô hấp và mắt	o Các yêu cầu đặc biệt
								i''' Điểm bắt cháy > 60 °C	i'' Nhóm	i' Cấp					
559	Pentachloroethane	Y	S/P	2	2G	K.soát	Không	NF			R	T	Không	Không	14.12, 14.16, 14.18.6
560	1,3-Pentadiene	Y	P	3	2G	K.soát	Không	Không	IIA	T1	R	F-T	A B	Không	14.13, 14.18.6, 15.2.7-1. (15.6.1), 15.2.7-2. (15.6.2), 15.2.7-3. (15.6.3)
561	1,3-Pentadiene(> 50%), cyclopentene and isomers, mixtures Hỗn hợp 1,3-Pentadiene(> 50%), cyclopentene và đồng vị	Y	S/P	2	2G	K.soát	Trơ	Không	IIB	T3	C	F-T	A B C	Có	14.12, 14.13, 14.16, 14.18&14.21.12 (14.18)
562	Pentaethylenehexamine	X	S/P	2	2G	Hở	Không	Có			O	Không	B	Có	14.18&14.21.12(14.18)
563	Pentane (all isomers) Pentane (tất cả đồng phân)	Y	P	3	2G	K.soát	Không	Không	IIA	T2	R	F	A	Không	14.14&14.21.10(14.14), 14.18.6
564	Pentanoic acid Axít Pentanoic	Y	P	3	2G	Hở	Không	Có			O	Không	A B	Không	14.18.6
565	n-Pentanoic acid (64%)/2-Methyl butyric acid (36%) mixture Hỗn hợp n-Pentanoic acid (64%)/axít 2-Methyl butyric (36%)	Y	S/P	2	2G	Hở	Không	Có		T2	C	Không	A D	Không	14.11.2, 14.11.3, 14.11.4, 14.11.5, 14.11.7, 14.11.8, 14.12.3, 14.18& 14.21.12 (14.18)
566	Pentene (all isomers) Pentene (tất cả đồng phân)	Y	P	3	2G	K.soát	Không	Không	IIA	T3	R	F	A	Không	14.14&14.21.10(14.14), 14.18.6
567	n-Pentyl propionate	Y	P	3	2G	K.soát	Không	Không	IIA	T4	R	F	A	Không	14.18.6
568	Perchloroethylene	Y	S/P	2	2G	K.soát	Không	NF			R	T	Không	Không	14.12.1, 14.12.2, 14.18.6
569	Petrolatum	Y	P	2	2G	Hở	Không	Có	-	-	O	Không	A	Không	14.18.6, 15.2.3-6. (15.2.6), 15.2.3-9. (15.2.9)
570	Phenol	Y	S/P	2	2G	K.soát	Không	Có	IIA	T1	C	T	A	Không	14.12, 14.18&14.21.12 (14.18), 15.2.3-9. (15.2.9)
571	1-Phenyl-1-xylyl ethane	Y	P	3	2G	Hở	Không	Có			O	Không	A B	Không	
572	Phosphate esters, alkyl(C12-C14) amine	Y	P	2	2G	K.soát	Không	Không	IIB	T4	R	F	A	Không	14.18.6, 15.2.3-6. (15.2.6), 15.2.3-9. (15.2.9)

TT	Tên sản phẩm	c Loại ô nhiễm	d Nguy hiểm	e Kiểu tàu	f Kiểu kết	g Thông hơi kết	h Kiểm soát môi trường kết	Thiết bị điện			j Đo lường	k Phát hiện hơi	l Chứa cháy	n Bảo vệ đường hô hấp và mắt	o Các yêu cầu đặc biệt
								i'' Điểm bắt cháy > 60 oC	i' Nhóm	i Cấp					
573	Phosphoric acid <i>Axit Phosphoric</i>	Z	S/P	3	2G	Hở	Không	NF			O	Không	Không	Không	14.11.1,14.11.2,14.11.3,14.11.4,14.11.6,14.11.7,14.11.8,15.2.3-9. (15.2.9)
574	Phosphorus, yellow or white <i>Phosphorus, vàng hoặc trắng</i>	X	S/P	1	1G	K.soát	Đậm + (thông hơi hoặc trở)	Không(c)			C	Không	C	Có	14.7&14.21.7(14.7),14.18&14.21.12(14.18),15.2.3-9. (15.2.9)
575	Phthalic anhydride (molten) <i>Phthalic anhydride (nóng chảy)</i>	Y	S/P	2	2G	K.soát	Không	Có	IIA	T1	R	Không	A D	Không	14.18.6,15.2.3-6. (15.2.6), 15.2.3-9. (15.2.9)
576	Alpha-Pinene	X	P	2	2G	K.soát	Không	Không	IIA	T3	R	F	A	Không	14.18.6
577	Beta-Pinene	X	P	2	2G	K.soát	Không	Không	IIB	T4	R	F	A	Không	14.18.6
578	Pine oil <i>Dầu thông</i>	X	P	2	2G	Hở	Không	Có			O	Không	A	Không	14.18.6,15.2.3-6. (15.2.6), 15.2.3-9. (15.2.9)
579	Polyacrylic acid solution (≤ 40%) <i>Dung dịch axit Polyacrylic (≤ 40%)</i>	Z	S/P	3	2G	Hở	Không	Có	-	-	O	Không	A C	Không	
580	Polyalkylalkenaminesuccinimide, molybdenum oxysulphide	Y	P	2	2G	Hở	Không	Có	-	-	O	Không	A B C	Không	14.18.6, 15.2.3-6. (15.2.6)
581	Polyalkyl (C18 - C22) acrylate in xylene <i>Polyalkyl (C18 - C22) acrylate trong xylene</i>	Y	P	2	2G	K.soát	Không	Không	IIB	T4	R	F	A B	Không	14.18.6,15.2.3-6. (15.2.6), 15.2.3-9. (15.2.9)
582	Poly(2-8) alkyleneglycolmonoalkyl (C1-C6)ether	Z	P	3	2G	Hở	Không	Có	-	-	O	Không	A	Không	
583	Poly(2-8) alkyleneglycolmonoalkyl (C1-C6)ether acetate	Y	P	2	2G	Hở	Không	Có	-	-	O	Không	A	Không	14.18.6
584	Polyalkyl(C10-C20)methacrylate	Y	P	2	2G	Hở	Không	Có			O	Không	A B	Không	14.18.6,15.2.3-6. (15.2.6), 15.2.3-9. (15.2.9)

TT	a Tên sản phẩm	c Loại ô nhiễm	d Nguy hiểm	e Khu vực	f Khu vực	g Thông hơi kết	h Kiểm soát môi trường kết	i Thiết bị điện			j Đo lường	k Phát hiện hơi	l Chứa cháy	n Bảo vệ đường hô hấp và mắt	o Các yêu cầu đặc biệt
								i''' Điểm bắt cháy > 60 oC	i'' Nhóm	i' Cấp					
585	Polyalkyl (C10-C18) methacrylate/ethylene-propylene copolymer mixture <i>Hỗn hợp Polyalkyl (C10-C18) methacrylate/ethylene-propylene copolymer</i>	Y	P	2	2G	Hở	Không	Có			O	Không	A B	Không	14.18.6, 15.2.3-6. (15.2.6), 15.2.3-9. (15.2.9)
586	Polybutene	Y	P	2	2G	Hở	Không	Có	-	-	O	Không	A	Không	14.18.6, 15.2.3-6. (15.2.6)
587	Polybutenyl succinimide	Y	P	2	2G	Hở	Không	Có	-	-	O	Không	A	Không	14.18.6, 15.2.3-6. (15.2.6), 15.2.3-9. (15.2.9)
588	Poly(2+)cyclic aromatics	X	P	1	2G	K.soát	Không	Có			R	Không	A D	Không	14.18&14.21.12(14.18), 15.2.3-6. (15.2.6), 15.2.3-9. (15.2.9)
589	Polyether (molecular weight 1350+) <i>Polyether (khối lượng phân tử 1350+)</i>	Y	P	2	2G	Hở	Không	Có	-	-	O	Không	A	Không	14.18.6, 15.2.3-6. (15.2.6)
590	Polyethylene glycol	Z	P	3	2G	Hở	Không	Có			O	Không	A	Không	
591	Polyethylene glycol dimethyl ether	Z	P	3	2G	Hở	Không	Có			O	Không	A	Không	
592	Poly(ethylene glycol) methylbutenyl ether (MW>1000) <i>Poly(ethylene glycol) methylbutenyl (khối lượng phân tử >1000)</i>	Z	P	3	2G	Hở	Không	Có	-	-	O	Không	AC	Không	15.2.3-9. (15.2.9)
593	Polyethylene polyamines	Y	S/P	2	2G	Hở	Không	Có	-	-	O	Không	A	Không	14.18.6
594	Polyethelene polyamines (> 50% C5-C20 paraffin oil) <i>Polyethelene polyamines (> 50% C5-C20 Dầu paraffin)</i>	Y	S/P	2	2G	Hở	Không	Có			O	Không	A	Không	14.18.6, 15.2.3-9. (15.2.9)
595	Polyferric sulphate solution <i>Dung dịch Polyferric sulphate</i>	Y	S/P	3	2G	Hở	Không	NF			O	Không	Không	Không	14.18.6

TT	a Tên sản phẩm	c Loại ô nhiễm	d Nguy hiểm	e Kiểu tàu	f Kiểu kết	g Thông hơi kết	h Kiểm soát môi trường kết	Thiết bị điện			j Đo lường	k Phát hiện hơi	l Chứa cháy	n Bảo vệ đường hô hấp và mắt	o Các yêu cầu đặc biệt
								i'' Điểm bắt cháy > 60 oC	i' Nhóm	i Cấp					
596	Poly (iminoethylene)-graft-N-poly(ethyleneoxy) solution (90% or less) <i>Dung dịch Poly (iminoethylene)-graft-N-poly(ethyleneoxy) (90% or ít hơn)</i>	Z	S/P	3	2G	Hở	Không	NF	-	-	O	Không	A C	Không	15.2.3-9. (15.2.9)
597	Polyisobutenamine in aliphatic (C10-C14) solvent <i>Polyisobutenamine trong aliphatic (C10-C14) hòa tan</i>	Y	P	3	2G	Hở	Không	Có	IIA	T3	O	Không	A	Không	14.18.6
598	Polyisobutenyl anhydride adduct	Z	P	3	2G	Hở	Không	Có			O	Không	A B	Không	
599	Poly(4+)isobutylene	Y	P	2	2G	Hở	Không	Có			O	Không	A B	Không	14.18.6,15.2.3-9. (15.2.9)
600	Polymethylene polyphenyl isocyanate	Y	S/P	2	2G	K.soát	Khô	Có(a)			C	T(a)	A	Không	14.12, 14.15.2&14.21.11(14.15.2), 14.18.6,15.2.3-9. (15.2.9)
601	Polyolefin (molecular weight 300+) <i>Polyolefin (khối lượng phân tử 300+)</i>	Y	S/P	2	2G	Hở	Không	Có	-	-	O	Không	A	Không	14.18.6,15.2.3-6. (15.2.6), 15.2.3-9. (15.2.9)
602	Polyolefin amide alkeneamine (C17+)	Y	P	2	2G	Hở	Không	Có			O	Không	A B	Không	14.18.6,15.2.3-6. (15.2.6)
603	Polyolefin amide alkeneamine borate(C28-C250)	Y	P	2	2G	Hở	Không	Có			O	Không	A B	Không	14.18.6,15.2.3-6. (15.2.6), 15.2.3-9. (15.2.9)
604	Poliiolefin amide alkeneamine polyol	Y	P	2	2G	Hở	Không	Có	-	-	O	Không	A B C	Không	14.18.6, 15.2.3-6. (15.2.6), 15.2.3-9. (15.2.9)
605	Polyolefinamine (C28-C250)	Y	P	2	2G	Hở	Không	Có			O	Không	A	Không	14.18.6,15.2.3-9. (15.2.9)
606	Polyolefinamine in alkyl (C2-C4) benzenes <i>Polyolefinamine trong alkyl (C2-C4) benzenes</i>	Y	P	2	2G	K.soát	Không	Không	II B	T4	R	F	A	Không	14.18.6,15.2.3-6. (15.2.6), 15.2.3-9. (15.2.9)
607	Polyolefinamine in aromatic solvent <i>Polyolefinamine trong aromatic solvent</i>	Y	P	2	2G	K.soát	Không	Không	II B	T4	R	F	A	Không	14.18.6,15.2.3-6. (15.2.6), 15.2.3-9. (15.2.9)

TT	a Tên sản phẩm	c Loại ô nhiễm	d Nguy hiểm	e Kiểu tàu	f Kiểu kết	g Thông hơi kết	h Kiểm soát môi trường kết	Thiết bị điện			j Đo lường	k Phát hiện hơi	l Chữa cháy	n Bảo vệ đường hô hấp và mắt	o Các yêu cầu đặc biệt
								i''' Điện bất cháy > 60 oC	i''						
									Nhóm	Cấp					
608	Polyolefin aminoester salts (molecular weight 2000+) <i>Muối Polyolefin aminoester (khối lượng phân tử 2000+)</i>	Y	P	2	2G	Hở	Không	Có	-	-	O	Không	A	Không	14.18.6, 15.2.3-6. (15.2.6), 15.2.3-9. (15.2.9)
609	Polyolefin anhydride	Y	P	2	2G	Hở	Không	Có			O	Không	A B	Không	14.18.6, 15.2.3-6. (15.2.6), 15.2.3-9. (15.2.9)
610	Polyolefin ester(C28-C250)	Y	P	2	2G	Hở	Không	Có			O	Không	A B	Không	14.18.6, 15.2.3-6. (15.2.6), 15.2.3-9. (15.2.9)
611	Polyolefin phenolicamine(C28-C250)	Y	P	2	2G	Hở	Không	Có			O	Không	A B	Không	14.18.6, 15.2.3-6. (15.2.6), 15.2.3-9. (15.2.9)
612	Polyolefin phosphorusulphide, barium derivative (C28-C250)	Y	P	2	2G	Hở	Không	Có			O	Không	A B	Không	14.18.6, 15.2.3-6. (15.2.6), 15.2.3-9. (15.2.9)
613	Poly (20)oxyethylene sorbitan monooleate	Y	P	2	2G	Hở	Không	Có			O	Không	A	Không	14.18.6, 15.2.3-6. (15.2.6), 15.2.3-9. (15.2.9)
614	Poly (5+) propylene	Y	P	3	2G	Hở	Không	Có	-	-	O	Không	A	Không	14.18.6, 15.2.3-9. (15.2.9)
615	Polypropylene glycol	Z	S/P	3	2G	Hở	Không	Có			O	Không	A B C	Không	14.18.6
616	Polysiloxane	Y	P	3	2G	K.soát	Không	Không	II B	T4	R	F	A B	Không	14.18.6, 15.2.3-9. (15.2.9)
617	Potassium chloride solution <i>Dung dịch Potassium chloride</i>	Z	S/P	3	2G	Hở	Không	NF	-	-	O	Không	A	Không	15.2.3-9. (15.2.9)
618	Potassium hydroxide solution <i>Dung dịch Potassium hydroxide</i>	Y	S/P	3	2G	Hở	Không	NF			O	Không	Không	Không	14.18.6
619	Potassium oleate	Y	P	2	2G	Hở	Không	Có			O	Không	A	Không	14.18.6, 15.2.3-6. (15.2.6), 15.2.3-9. (15.2.9)
620	Potassium thiosulphate (≤ 50%)	Y	P	3	2G	Hở	Không	NF			O	Không	Không	Không	14.18.6, 15.2.3-9. (15.2.9)
621	n-Propanolamine	Y	S/P	3	2G	Hở	Không	Có			O	Không	A D	Không	14.18.6, 15.2.3-9. (15.2.9)

TT	a Tên sản phẩm	c Loại ô nhiễm	d Nguy hiểm	e Kiểu tàu	f Kiểu kết	g Thông hơi kết	h Kiểm soát môi trường kết	Thiết bị điện			j Đo lường	k Phát hiện hơi	l Chứa cháy	n Bảo vệ đường hô hấp và mắt	o Các yêu cầu đặc biệt
								i''' Điểm bắt cháy > 60 oC	i'' Nhóm	i' Cấp					
622	2-Propene-1-aminium,N,N-dimethyl-N-2-propenyl-,chloride, homopolymer solution 2-Propene-1-aminium,N,N-dimethyl-N-2-propenyl-,chloride, Dung dịch homopolymer	Y	S/P	3	2G	Hở	Không	NF	-	-	O	Không	Không	Không	14.18.6
623	beta-Propiolactone	Y	S/P	2	2G	K.soát	Không	Có	IIA		R	T	A	Không	14.18.6
624	Propionaldehyde	Y	S/P	3	2G	K.soát	Không	Không	IIB	T4	R	F-T	A	Có	14.16, 14.18.6
625	Propionic acid Axít Propionic	Y	S/P	3	2G	K.soát	Không	Không	IIA	T1	R	F	A	Có	14.11.2,14.11.3,14.11.4,14.11.6,14.11.7,14.11.8,14.18.6
626	Propionic anhydride	Y	S/P	3	2G	K.soát	Không	Có	IIA	T2	R	T	A	Không	14.18.6
627	Propionitrile	Y	S/P	2	1G	K.soát	Không	Không	IIB	T1	C	F-T	A D	Có	14.12, 14.16,14.17,14.18&14.21.12(14.18)
628	n-Propylacetate	Y	P	3	2G	K.soát	Không	Không	IIA	T1	R	F	A B	Không	14.18.6
629	n-PropylAlcohol	Y	P	3	2G	K.soát	Không	Không	IIA	T2	R	F	A	Không	14.18.6
630	n - Propylamine	Z	S/P	2	2G	K.soát	Trơ	Không	IIA	T2	C	F-T	A D	Có	14.12, 14.18&14.21.12 (14.18)
631	Propylbenzene (all isomers)	Y	P	3	2G	K.soát	Không	Không	IIA	T2	R	F	A	Không	14.18.6
632	Propyleneglycolmethyletheracetate	Z	P	3	2G	K.soát	Không	Không	IIA	T2	R	F	A	Không	
633	Propyleneglycolmonoalkylether	Z	P	3	2G	K.soát	Không	Không	IIA	T3	R	F	A B	Không	
634	Propyleneglycolphenylether	Z	P	3	2G	Hở	Không	Có			O	Không	A B	Không	
635	Propylene oxide	Y	S/P	2	2G	K.soát	Trơ	Không	IIB	T2	C	F-T	A C	Không	14.8&14.21.8(14.8),14.12.1,14.14 &14.21.10(14.14),14.18&14.21.12 (14.18)
636	Propylene tetramer	X	P	2	2G	K.soát	Không	Không	IIA	T3	R	F	A	Không	14.18.6
637	Propylene trimer	Y	P	2	2G	K.soát	Không	Không	IIA	T3	R	F	A	Không	14.18.6
638	Pyridine	Y	S/P	3	2G	K.soát	Không	Không	IIA	T1	R	F	A	Không	14.18.6

TT	a Tên sản phẩm	c Loại ô nhiễm	d Nguy hiểm	e Kiểu tàu	f Kiểu kết	g Thông hơi kết	h Kiểm soát môi trường kết	Thiết bị điện			j Đo lường	k Phát hiện hơi	l Chứa cháy	n Bảo vệ đường hô hấp và mắt	o Các yêu cầu đặc biệt
								i' Điểm bắt cháy > 60 °C	i'' Nhóm	i' Cấp					
639	Pyrolysis gasoline (containing benzene) <i>Pyrolysis gasoline (có chứa benzene)</i>	Y	S/P	2	2G	K.soát	Không	Không	IIA	T3	C	F-T	A B	Không	14.12, 14.16,14.18.6
640	Rapeseed oil <i>Dầu hạt cải dầu</i>	Y	S/P	2 (k)	2G	Hở	Không	Có	-	-	O	Không	A B C	Không	14.18.6,15.2.3-6. (15.2.6), 15.2.3-9. (15.2.9)
641	Rapeseed oil (low erucic acid containing < 4% free fatty acids) <i>Dầu hạt cải dầu (hàm lượng axit erucic thấp < 4% Axit béo tự do)</i>	Y	S/P	2 (k)	2G	Hở	Không	Có	-	-	O	Không	A B C	Không	14.18.6,15.2.3-6. (15.2.6), 15.2.3-9. (15.2.9)
642	Rape seed oil fatty acid methyl esters <i>Axit béo hạt cải dầu methyl esters</i>	Y	P	2	2G	Hở	Không	Có	-	-	O	Không	A	Không	14.18.6
643	Resin oil, distilled <i>Dầu Resin, được chưng cất</i>	Y	S/P	2	2G	K.soát	Không	Không	IIA	T1	C	F-T	A B C	Không	14.12, 14.16,14.18.6
644	Rice bran oil <i>Dầu cám gạo</i>	Y	S/P	2 (k)	2G	Hở	Không	Có	-	-	O	Không	A B C	Không	14.18.6,15.2.3-6. (15.2.6), 15.2.3-9. (15.2.9)
645	Rosin <i>Nhựa thông</i>	Y	P	2	2G	Hở	Không	Có			O	Không	A	Không	14.18.6,15.2.3-6. (15.2.6), 15.2.3-9. (15.2.9)
646	Safflower oil <i>Dầu cánh hoa cây Rum</i>	Y	S/P	2 (k)	2G	Hở	Không	Có	-	-	O	Không	A B C	Không	14.18.6,15.2.3-6. (15.2.6), 15.2.3-9. (15.2.9)
647	Shea butter <i>Bơ hạt mỡ</i>	Y	S/P	2 (k)	2G	Hở	Không	Có	-	-	O	Không	A B C	Không	14.18.6,15.2.3-6. (15.2.6), 15.2.3-9. (15.2.9)
648	Sodium alkyl (C14-C17) sulphonates (60-65% solution) <i>Natri alkyl (C14-C17) sulphonates (60-65% dung dịch)</i>	Y	P	2	2G	Hở	Không	NF			O	Không	Không	Không	14.18.6,15.2.3-6. (15.2.6), 15.2.3-9. (15.2.9)
649	Sodium aluminosilicate slurry <i>Natri aluminosilicate thể huyền phù</i>	Z	P	3	2G	Hở	Không	Có			O	Không	A B	Không	
650	Natri benzoate	Z	P	3	2G	Hở	Không	Có			O	Không	A	Không	

TT	a Tên sản phẩm	c Loại ô nhiễm	d Nguy hiểm	e Kiểu tàu	f Kiểu kết	g Thông hơi kết	h Kiểm soát môi trường kết	Thiết bị điện			j Đo lường	k Phát hiện hơi	l Chứa cháy	n Bảo vệ đường hô hấp và mắt	o Các yêu cầu đặc biệt
								Diện bắt cháy > 60 oC	Niêm	Cấp					
651	Sodium borohydride ($\leq 15\%$)/Sodium hydroxide solution <i>Dung dịch Natri borohydride ($\leq 15\%$)/Natri hydroxide</i>	Y	S/P	3	2G	Hở	Không	NF			O	Không	Không	Không	14.18.6, 15.2.3-6. (15.2.6), 15.2.3-9. (15.2.9)
652	Sodium bromide solution (less than 50%) (*) <i>Dung dịch Natri bromide (nhỏ hơn 50%) (*)</i>	Y	S/P	3	2G	Hở	Không	NF	-	-	R	Không	Không	Không	14.18.6
653	Sodium carbonate solution <i>Dung dịch Natri carbonate</i>	Z	P	3	2G	Hở	Không	Có			O	Không	A	Không	
654	Sodium chlorate solution ($\leq 50\%$) <i>Dung dịch Natri chlorate ($\leq 50\%$)</i>	Z	S/P	3	2G	Hở	Không	NF			O	Không	Không	Không	14.9&14.21.9(14.9), 15.2.3-9. (15.2.9)
655	Sodium dichromate solution ($\leq 70\%$) <i>Dung dịch Natri dichromate ($\leq 70\%$)</i>	Y	S/P	2	2G	Hở	Không	NF			C	Không	Không	Không	14.12.3, 14.18&14.21.12(14.18)
656	Sodium hydrogen sulphide ($\leq 6\%$)/Sodium carbonate ($\leq 3\%$) solution <i>Dung dịch Natri hydrogen sulphide ($\leq 6\%$)/Natri carbonate ($\leq 3\%$)</i>	Z	P	3	2G	Hở	Không	NF			O	Không	Không	Không	14.18.6, 15.2.3-9. (15.2.9)
657	Sodium hydrogen sulphite solution ($\leq 45\%$) <i>Dung dịch Natri hydrogen sulphite ($\leq 45\%$)</i>	Z	S/P	3	2G	Hở	Không	NF			O	Không	Không	Không	15.2.3-9. (15.2.9)
658	Sodium hydrosulphide/Ammonium sulphide solution <i>Dung dịch Natri hydrosulphide/Ammonium sulphide</i>	Y	S/P	2	2G	K.soát	Không	Không	II B	T4	C	F-T	A	Có	14.12, 14.14&14.21.10 (14.14), 14.16, 14.18&14.21.12(14.18), 15.2.7-1. (15.6.1), 15.2.7-2.(15.6.2), 15.2.7-3. (15.6.3)

TT	Tên sản phẩm	c Loại ô nhiễm	d Nguy hiểm	e Khu vực	f Kiểu kết	g Thông hơi kết	h Kiểm soát môi trường kết	Thiết bị điện			j Đo lường	k Phát hiện hơi	l Chứa cháy	n Bảo vệ đường hô hấp và mắt	o Các yêu cầu đặc biệt
								i''' Điểm bắt cháy > 60 °C	i'' Nhóm	i' Cấp					
659	Sodium hydrosulphide solution ($\leq 45\%$) Dung dịch Natri hydrosulphide ($\leq 45\%$)	Z	S/P	3	2G	K.soát	Thông hơi hoặc đệm (khí)	NF			R	T	Không	Không	14.18.6,15.2.3-9. (15.2.9)
660	Sodium hydroxide solution Dung dịch Natri hydroxide	Y	S/P	3	2G	Hở	Không	NF			O	Không	Không	Không	14.18.6,15.2.3-6. (15.2.6), 15.2.3-9. (15.2.9)
661	Sodium hypochlorite solution ($\leq 15\%$) Dung dịch Natri hypochlorite ($\leq 15\%$)	Y	S/P	2	2G	K.soát	Không	NF	-	-	R	Không	Không	Không	14.18.6
662	Sodium methylate 21-30% in methanol Natri methylate 21-30% trong methanol	Y	S/P	2	2G	K.soát	Không	Không	IIA	T1	C	F-T	AC	Có	14.12,14.16,14.18&14.21.12 (14.18),15.2.3-6.(15.2.6) (only if >28%),15.2.3-9. (15.2.9)
663	Sodium nitrite solution Dung dịch Natri nitrite	Y	S/P	2	2G	Hở	Không	NF			O	Không	Không	Không	14.12.3.1, 14.12.3.2,14.18&14.21.12(14.18), 15.2.3-9. (15.2.9)
664	Natri petroleum sulphonate	Y	S/P	2	2G	Hở	Không	Có			O	Không	A	Không	14.18.6,15.2.3-6. (15.2.6)
665	Sodium poly(4+)acrylate solutions Dung dịch Natri poly(4+)acrylate	Z	P	3	2G	Hở	Không	Có	-	-	O	Không	A	Không	15.2.3-9. (15.2.9)
666	Sodium silicate solution Dung dịch Natri silicate	Y	P	3	2G	Hở	Không	NF			O	Không	Không	Không	14.18.6,15.2.3-9. (15.2.9)
667	Sodium sulphide solution ($\leq 15\%$) Dung dịch Natri sulphide ($\leq 15\%$)	Y	S/P	3	2G	K.soát	Không	NF			C	T	Không	Không	14.18.6,15.2.3-9. (15.2.9)
668	Sodium sulphite solution ($\leq 25\%$) Dung dịch Natri sulphite ($\leq 25\%$)	Y	P	3	2G	Hở	Không	NF			O	Không	Không	Không	14.18.6,15.2.3-9. (15.2.9)
669	Sodium thiocyanate solution ($\leq 56\%$) Dung dịch Natri thiocyanate ($\leq 56\%$)	Y	P	3	2G	Hở	Không	Có			O	Không	Không	Không	14.18.6,15.2.3-9. (15.2.9)

TT	Tên sản phẩm	c Loại ô nhiễm	d Nguy hiểm	e Kiểu tàu	f Kiểu kết	g Thông hơi kết	h Kiểm soát môi trường kết	Thiết bị điện			j Đo lường	k Phát hiện hơi	l Chữa cháy	n Bảo vệ đường hô hấp và mắt	o Các yêu cầu đặc biệt
								i''' Điểm bắt cháy > 60 oC	i'						
									Nhóm	Cấp					
670	Soyabean oil Dầu đậu tương	Y	S/P	2 (K)	2G	Hở	Không	Có	-	-	O	Không	A B C	Không	14.18.6, 15.2.3-6. (15.2.6), 15.2.3-9. (15.2.9)
671	Styrene monomer	Y	S/P	3	2G	K.soát	Không	Không	IIA	T1	R	F	A B	Không	14.13, 14.18.6, 15.2.7-1. (15.6.1), 15.2.7-2. (15.6.2)
672	Sulphohydrocarbon(C3-C88)	Y	P	2	2G	Hở	Không	Có	-	-	O	Không	A	Không	14.18.6, 15.2.3-6. (15.2.6), 15.2.3-9. (15.2.9)
673	Sulpholane	Y	P	3	2G	Hở	Không	Có			O	Không	A	Không	14.18.6, 15.2.3-9. (15.2.9)
674	Sulphur (molten) Sulphur (nóng chảy)	Z	S	3	1G	Hở	Thông hơi hoặc đệm (khí)	Có		T3	O	F-T	Không	Không	14.10, 15.2.3-9. (15.2.9)
675	Sulphuric acid Axit Sulphuric	Y	S/P	3	2G	Hở	Không	NF			O	Không	Không	Không	14.11, 14.15.2&14.21.11 (14.15.2), 14.18.6
676	Sulphuric acid, spent Axit Sulphuric, spent	Y	S/P	3	2G	Hở	Không	NF			O	Không	Không	Không	14.11, 14.15.2&14.21.11 (14.15.2), 14.18.6
677	Sulphurized fat(C14-C20) Sulphurized béo (C14-C20)	Z	P	3	2G	Hở	Không	Có			O	Không	A B	Không	
678	Sulphurized polyolefinamide alkene(C28-C250) amine	Z	P	3	2G	Hở	Không	Có	-	-	O	Không	A	Không	
679	Sunflower seed oil Dầu hạt hướng dương	Y	S/P	2 (K)	2G	Hở	Không	Có	-	-	O	Không	A B C	Không	14.18.6, 15.2.3-6. (15.2.6), 15.2.3-9. (15.2.9)
680	Tall oil, crude Dầu Tall, thô	Y	S/P	2	2G	Hở	Không	Có	-	-	O	Không	A B C	Không	14.18.6, 15.2.3-6. (15.2.6)
681	Tall oil, distilled Dầu Tall, đã chưng cất	Y	P	2	2G	Hở	Không	Có	-	-	O	Không	A B C	Không	14.18.6, 15.2.3-6. (15.2.6)

TT	Tên sản phẩm	c Loại ô nhiễm	d Nguy hiểm	e Kiểu tàu	f Kiểu kết	g Thông hơi kết	h Kiểm soát môi trường kết	Thiết bị điện			j Đo lường	k Phát hiện hơi	l Chứa cháy	n Bảo vệ đường hô hấp và mắt	o Các yêu cầu đặc biệt
								i'' Điểm bắt cháy > 60 0C	i' Nhóm	i Cấp					
682	Tall oil fatty acid (resin acids < 20%) Dầu Tall axit béo (axit nhựa thông < 20%)	Y	S/P	2	2G	Hở	Không	Có	-	-	O	Không	A B C	Không	14.18.6
683	Tall oil pitch Dầu Tall nhựa thông	Y	S/P	2	2G	Hở	Không	Có	-	-	O	Không	A B C	Không	14.18.6, 15.2.3-6. (15.2.6)
684	Tallow Mỡ bò	Y	P	2 (k)	2G	Hở	Không	Có	-	-	O	Không	A B C	Không	14.18.6, 15.2.3-6. (15.2.6), 15.2.3-9. (15.2.9)
685	Tallow fatty acid Axit béo mỡ bò	Y	P	2	2G	Hở	Không	Có	-	-	O	Không	A	Không	14.18.6, 15.2.3-6. (15.2.6), 15.2.3-9. (15.2.9)
686	Tetrachloroethane	Y	S/P	2	2G	K.soát	Không	NF			R	T	Không	Không	14.12, 14.16, 14.18.6
687	Tetraethylene glycol	Z	P	3	2G	Hở	Không	Có			O	Không	A	Không	
688	Tetraethylene pentamine	Y	S/P	2	2G	Hở	Không	Có			O	Không	A	Không	14.18.6
689	Tetrahydrofuran	Z	S	3	2G	K.soát	Không	Không	II B	T3	R	F-T	A	Không	14.18.6
690	Tetrahydronaphthalene	Y	P	2	2G	Hở	Không	Có			O	Không	A	Không	14.18.6
691	Tetramethylbenzene (all isomers) Tetramethylbenzene (tất cả đồng phân)	X	P	2	2G	Hở	Không	Có			O	Không	A	Không	14.18.6, 15.2.3-9. (15.2.9)
692	Titanium dioxide slurry Titanium dioxide thể huyền phù	Z	P	3	2G	Hở	Không	Có			O	Không	A B	Không	
693	Toluene	Y	P	3	2G	K.soát	Không	Không	II A	T1	R	F	A	Không	14.18.6
694	Toluenediamine	Y	S/P	2	2G	K.soát	Không	Có			C	T	A D	Có	14.12, 14.16, 14.18 & 14.21.12(14.18), 15.2.3-6. (15.2.6), 15.2.3-9. (15.2.9)
695	Toluene diisocyanate	Y	S/P	2	2G	K.soát	Khó	Có	II A	T1	C	F-T	A C(b) D	Có	14.12, 14.15.2 & 14.21.11 (14.15.2), 14.16, 14.18 & 14.21.12(14.18), 15.2.3-9. (15.2.9)

TT	a Tên sản phẩm	c Loại ô nhiễm	d Nguy hiểm	e Khu vực	f Khu vực	g Thông hơi kết	h Kiểm soát môi trường kết	Thiết bị điện			j Đo lường	k Phát hiện hơi	l Chữa cháy	n Bảo vệ đường hô hấp và mắt	o Các yêu cầu đặc biệt
								i' Điện bất cháy > 60 0C	i'' Nhóm	i''' Cấp					
696	o-Toluidine	Y	S/P	2	2G	K.soát	Không	Có			C	T	A	Không	14.12, 14.16, 14.18&14.21.12(14.18)
697	Tributyl phosphate	Y	P	3	2G	Hở	Không	Có			O	Không	A	Không	14.18.6
698	1,2,3-Trichlorobenzene (molten) 1,2,3-Trichlorobenzene (nóng chảy)	X	S/P	1	2G	K.soát	Không	Có			C	T	A C D	Có	14.12.1, 14.16, 14.18&14.21.12 (14.18), 15.2.3-6. (15.2.6), 15.2.3-9. (15.2.9)
699	1,2,4-Trichlorobenzene	X	S/P	1	2G	K.soát	Không	Có			R	T	A B	Không	14.18&14.21.12(14.18), 15.2.3-9. (15.2.9)
700	1,1,1-Trichloroethane	Y	P	3	2G	Hở	Không	Có			O	Không	A	Không	14.18.6
701	1,1,2-Trichloroethane	Y	S/P	3	2G	K.soát	Không	NF			R	T	Không	Không	14.12.1, 14.18.6
702	Trichloroethylene	Y	S/P	2	2G	K.soát	Không	Có	IIA	T2	R	T	Không	Không	14.12, 14.16, 14.18.6
703	1,2,3-Trichloropropane	Y	S/P	2	2G	K.soát	Không	Có			C	T	A B D	Không	14.12, 14.16, 14.18&14.21.12(14.18)
704	1,1,2-Trichloro-1,2,2-Trifluoroethane	Y	P	2	2G	Hở	Không	NF			O	Không	Không	Không	14.18.6
705	Tricresyl phosphate (containing ≥1% ortho-isomer) Tricresyl phosphate (chứa ≥1% đồng phân ortho)	Y	S/P	1	2G	K.soát	Không	Có	IIA	T2	C	Không	A B	Không	14.12.3, 14.18&14.21.12 (14.18), 15.2.3-6. (15.2.6)
706	Tricresyl phosphate (containing < 1% ortho-isomer) Tricresyl phosphate (chứa < 1% đồng phân ortho)	Y	S/P	2	2G	Hở	Không	Có			O	Không	A	Không	14.18.6, 15.2.3-6. (15.2.6)
707	Tridecane	Y	P	2	2G	Hở	Không	Có			O	Không	A B	Không	14.18.6
708	Tridecanoic acid Axít Tridecanoic	Y	P	2	2G	Hở	Không	Có			O	Không	A	Không	14.18.6, 15.2.3-6. (15.2.6), 15.2.3-9. (15.2.9)
709	Tridecyl acetate	Y	P	3	2G	Hở	Không	Có	-	-	O	Không	A	Không	14.18.6
710	Triethanolamine	Z	S/P	3	2G	Hở	Không	Có	IIA		O	Không	A	Không	15.2.3-9. (15.2.9)

TT	Tên sản phẩm	a	c	d	e	f	g	h	Thiết bị điện			j	k	l	n	o						
									Kiểm soát môi trường kết	Điểm bắt cháy > 60 0C	Nhóm						Cấp	Đo lường	Phát hiện hơi	Chứa cháy	Bảo vệ đường hô hấp và mắt	Các yêu cầu đặc biệt
711	Triethylamine	Y	S/P	2	2G	K.soát	Không	Không	IIA	T2	R	F-T	A C	Có	14.12, 14.18.6							
712	Triethylbenzene	X	P	2	2G	Hở	Không	Có			O	Không	A	Không	14.18.6							
713	Triethylenetetramine	Y	S/P	2	2G	Hở	Không	Có	IIA	T2	O	Không	A	Không	14.18.6							
714	Triethyl phosphate	Z	P	3	2G	Hở	Không	Có			O	Không	A	Không								
715	Triethyl phosphite	Z	S/P	3	2G	K.soát	Không	Không	IIA	T3	R	F-T	A B	Không	14.12.1,14.18.6,15.2.3-9. (15.2.9)							
716	Triisopropanolamine	Z	P	3	2G	Hở	Không	Có			O	Không	A	Không								
717	Triisopropylated phenyl phosphates	X	P	2	2G	Hở	Không	Có			O	Không	A	Không	14.18.6,15.2.3-6. (15.2.6)							
718	Trimethylacetic acid <i>Axit Trimethylacetic</i>	Y	S/P	2	2G	K.soát	Không	Có			R	Không	A	Không	14.11.2,14.11.3,14.11.4,14.11.5,14.11.6,14.11.7,14.11.8,14.18.3,15.2.3-6. (15.2.6),15.2.3-9.(15.2.9)							
719	Trimethylamine solution ($\leq 30\%$) <i>Dung dịch Trimethylamine ($\leq 30\%$)</i>	Z	S/P	2	2G	K.soát	Không	Không	IIB	T3	C	F-T	A C	Có	14.12, 14.14&14.21.10 (14.14),14.18&14.21.12 (14.18),15.2.3-9. (15.2.9)							
720	Trimethylbenzene (all isomers) <i>Trimethylbenzene (tất cả đồng phân)</i>	X	P	2	2G	K.soát	Không	Không	IIA	T1	R	F	A	Không	14.18.6							
721	Trimethylol propane propoxylated	Z	S/P	3	2G	Hở	Không	Có	-	-	O	Không	A B C	Không								
722	2,2,4-Trimethyl-1,3-pentanediol diisobutyrate	Z	P	3	2G	Hở	Không	Có			O	Không	A B	Không								
723	2,2,4-Trimethyl-1,3-pentanediol-1-isobutyrate	Y	P	2	2G	Hở	Không	Có			O	Không	A	Không	14.18.6							
724	1,3,5-Trioxane	Y	S/P	3	2G	K.soát	Không	Không	IIB	T2	R	F	A D	Không	14.18.6,15.2.3-9. (15.2.9)							
725	Tripropylene glycol	Z	P	3	2G	Hở	Không	Có			O	Không	A	Không								
726	Trixylyl phosphate	X	P	2	2G	Hở	Không	Có			O	Không	A	Không	14.18.6,15.2.3-6. (15.2.6)							
727	Tung oil <i>Dầu Tung</i>	Y	S/P	2	2G	Hở	Không	Có	-	-	O	Không	A B C	Không	14.18.6,15.2.3-6. (15.2.6), 15.2.3-9. (15.2.9)							
728	Turpentine	X	P	2	2G	K.soát	Không	Không	IIA	T1	R	F	A	Không	14.18.6							

TT	a Tên sản phẩm	c Loại ô nhiễm	d Nguy hiểm	e Kể từ đầu	f Kể từ kết	g Thông hơi kết	h Kiểm soát môi trường kết	Thiết bị điện			j Đo lường	k Phát hiện hơi	l Chứa cháy	n Bảo vệ đường hô hấp và mắt	o Các yêu cầu đặc biệt
								i'' Điện bất cháy > 60 0C	i' Nhóm	i' Cấp					
729	Undecanoic acid <i>Axit Undecanoic</i>	Y	P	2	2G	Hở	Không	Có			O	Không	A	Không	15.2.3-6. (15.2.6), 15.2.3-9. (15.2.9)
730	1-Undecene	X	P	2	2G	Hở	Không	Có			O	Không	A	Không	14.18.6
731	Undecyl alcohol	X	P	2	2G	Hở	Không	Có			O	Không	A	Không	14.18.6, 15.2.3-9. (15.2.9)
732	Urea/Ammonium nitrate solution <i>Dung dịch Urea/Ammonium nitrate</i>	Z	P	3	2G	Hở	Không	Có			O	Không	A	Không	
733	Urea/Ammonium nitrate solution (containing < 1% free ammonia) <i>Dung dịch Urea/Ammonium nitrate (chứa < 1% free ammonia)</i>	Z	S/P	3	2G	K.soát	Không	NF			R	T	A	Không	15.2.3-9. (15.2.9)
734	Dung dịch Urea/Ammonium phosphate	Y	P	2	2G	Hở	Không	Có			O	Không	A	Không	14.18.6
735	Urea solution <i>Dung dịch Urea</i>	Z	P	3	2G	Hở	Không	Có			O	Không	A	Không	
736	Valeraldehyde (all isomers) <i>Valeraldehyde (tất cả đồng phân)</i>	Y	S/P	3	2G	K.soát	Trơ	Không	II B	T3	R	F-T	A	Không	14.4.6, 14.18.6
737	Vegetable acid oils (m) <i>Dầu axit thực vật (m)</i>	Y	S/P	2	2G	Hở	Không	Có	-	-	O	Không	A B C	Không	14.18.6, 15.2.3-6. (15.2.6), 15.2.3-9. (15.2.9)
738	Vegetable fatty acid distillates (m) <i>Axit béo thực vật đã chưng cất (m)</i>	Y	S/P	2	2G	Hở	Không	Có	-	-	O	Không	A B C	Không	14.18.6, 15.2.3-6. (15.2.6), 15.2.3-9. (15.2.9)
739	Vinyl acetate	Y	S/P	3	2G	K.soát	Không	Không	II A	T2	R	F	A	Không	14.13, 14.18.6, 15.2.7-1. (15.6.1), 15.2.7-2. (15.6.2)
740	Vinyl ethyl ether	Z	S/P	2	1G	K.soát	Trơ	Không	II B	T3	C	F-T	A	Có	14.4, 14.13, 14.14 & 14.21.10 (14.14), 14.18.6, 15.2.7-1. (15.6.1), 15.2.7-2. (15.6.2)
741	Vinylidene chloride	Y	S/P	2	2G	K.soát	Trơ	Không	II A	T2	R	F-T	B	Có	14.13, 14.14 & 14.21.10 (14.14), 14.18.6, 15.2.7-1. (15.6.1), 15.2.7-2. (15.6.2)

TT	a Tên sản phẩm	c Loại ô nhiễm	d Nguy hiểm	e Kiểu tàu	f Kiểu kết	g Thông hơi kết	h Kiểm soát môi trường kết	Thiết bị điện			j Đo lường	k Phát hiện hơi	l Chữa cháy	n Bảo vệ đường hô hấp và mắt	o Các yêu cầu đặc biệt
								Diêm bất cháy > 60 0C	Nhóm	Cấp					
742	Vinyl neodecanoate	Y	S/P	2	2G	Hở	Không	Có			O	Không	AB	Không	14.13, 14.18.6, 15.2.7-1. (15.6.1), 15.2.7-2.(15.6.2)
743	Vinyltoluene	Y	S/P	2	2G	K.soát	Không	Không	IIA	T1	R	F	AB	Không	14.13, 14.18.6, 15.2.7-1. (15.6.1), 15.2.7-2.(15.6.2)
744	Waxes Sáp	Y	P	2	2G	Hở	Không	Có	-	-	O	Không	AB	Không	14.18.6,15.2.3-6. (15.2.6), 15.2.3-9. (15.2.9)
745	White spirit, low (15-20%) aromatic White spirit, (15-20%) aromatic thấp	Y	P	2	2G	K.soát	Không	Không	IIA	T3	R	F	A	Không	14.18.6,15.2.3-9. (15.2.9)
746	Wood lignin with natri acetate/oxalate	Z	S/P	3	2G	Hở	Không	NF	-	-	O	Không	Không	Không	
747	Xylenes	Y	P	2	2G	K.soát	Không	Không	IIA	T1	R	F	A	Không	14.18.6,15.2.3-9. (15.2.9) (h)
748	Xylenes/ethylbenzene (≥10%) mixture Hỗn hợp Xylenes/ethylbenzene (≥10%)	Y	P	2	2G	K.soát	Không	Không	IIA	T2	R	F	A	Không	14.18.6
749	Xylenol	Y	S/P	2	2G	Hở	Không	Có	IIA		O	Không	AB	Không	14.18.6,15.2.3-9. (15.2.9)
750	Zinc alkaryl dithiophosphate(C7-C16)	Y	P	2	2G	Hở	Không	Có			O	Không	AB	Không	14.18.6,15.2.3-6. (15.2.6), 15.2.3-9. (15.2.9)
751	Zinc alkenyl carboxamide	Y	P	2	2G	Hở	Không	Có			O	Không	AB	Không	14.18.6,15.2.3-6. (15.2.6)
752	Zinc alkyl dithiophosphate(C3-C14)	Y	P	2	2G	Hở	Không	Có			O	Không	AB	Không	14.18.6,15.2.3-6. (15.2.6)



CỘNG HOÀ XÃ HỘI CHỦ NGHĨA VIỆT NAM

SỬA ĐỔI LẦN 2: 2016

QCVN 17: 2011/BGTVT

**QUY CHUẨN KỸ THUẬT QUỐC GIA VỀ
QUY PHẠM NGĂN NGỪA Ô NHIỄM DO
PHƯƠNG TIỆN THỦY NỘI ĐỊA**

*National technical regulation on
rules for pollution prevention of inland waterway ships*

HÀ NỘI – 2016

LỜI NÓI ĐẦU

Sửa đổi lần 2: 2016 QCVN 17: 2011/BGTVT do Cục Đăng kiểm Việt Nam biên soạn, Vụ Khoa học - Công nghệ (Bộ Giao thông vận tải) trình duyệt, Bộ Khoa học và Công nghệ thẩm định, Bộ trưởng Bộ Giao thông vận tải ban hành theo Thông tư số /2017/TT - BGTVT ngày tháng năm 2017.

www.LuatVietnam.vn

QUY PHẠM NGĂN NGỪA Ô NHIỄM DO PHƯƠNG TIỆN THUYỀN NỘI ĐỊA
Rules for pollution prevention of inland waterway ships

MỤC LỤC

	Trang
I - QUY ĐỊNH CHUNG	13
Chương 1 Quy định chung	13
1.1 Phạm vi điều chỉnh	13
1.2 Đối tượng áp dụng	13
1.3 Chấp nhận tiêu chuẩn tương đương	13
1.4 Các quy định khác	13
1.5 Giải thích từ ngữ	13
1.6 Giải thích từ ngữ	13
Chương 2 Quy định xả nước ra ngoài mạn tàu	16
2.1 Quy định chung	16
2.2 Những quy định xả nước ra ngoài mạn tàu	16
2.3 Ngoại lệ	16
II - QUY ĐỊNH KỸ THUẬT	17
Phần 1 Kiểm tra	17
Chương 1 Quy định chung	17
1.1 Quy định chung	17
1.2 Kiểm tra	18
1.3 Kiểm tra xác nhận và các hồ sơ liên quan	18
Chương 2 Kiểm tra lần đầu	20
2.1 Kiểm tra lần đầu	20
2.2 Các bản vẽ và hồ sơ trình duyệt	20
2.3 Kiểm tra kết cấu và trang thiết bị	21
2.4 Kiểm tra lần đầu không có sự giám sát trong quá trình chế tạo	21
Chương 3 Kiểm tra chu kỳ	23
3.1 Kiểm tra hàng năm	23
3.2 Kiểm tra định kỳ	23
3.3 Khối lượng kiểm tra	23
Chương 4 Kiểm tra bất thường	24
4.1 Phạm vi áp dụng	24

4.2	Kiểm tra.....	24
Phần 2	Kết cấu và trang thiết bị ngăn ngừa ô nhiễm do dầu	25
Chương 1	Quy định chung	25
1.1	Quy định chung	25
1.2	Thuật ngữ và giải thích.....	25
1.3	Yêu cầu trang bị.....	25
Chương 2	Yêu cầu kết cấu và trang bị.....	27
2.1	Thiết bị phân ly dầu nước.....	27
2.2	Kết dầu bản.....	27
2.3	Bơm và hệ thống đường ống cho kết dầu bản.....	28
2.4	Bích nối xả tiêu chuẩn	29
2.5	Kết thu hồi hỗn hợp dầu nước	30
2.6	Hệ thống bơm chuyển hỗn hợp dầu nước	30
2.7	Kết lắng.....	31
2.8	Các yêu cầu đối với phương tiện tiếp nhận.....	31
Phần 3	Kết cấu và trang thiết bị ngăn ngừa ô nhiễm do nước thải	32
Chương 1	Quy định chung	32
1.1	Quy định chung	32
1.2	Thuật ngữ và giải thích.....	32
1.3	Yêu cầu trang bị.....	32
Chương 2	Yêu cầu về kết cấu trang thiết bị.....	33
2.1	Kết chứa	33
2.2	Hệ thống bơm, phương tiện chuyển nước thải	34
Phần 4	Kết cấu và trang thiết bị ngăn ngừa ô nhiễm do chất lỏng độc hại.....	35
Chương 1	Quy định chung	35
1.1	Quy định chung	35
1.2	Các thuật ngữ và giải thích.....	35
1.3	Yêu cầu trang bị việc bố trí trà hàng, kết lắng, bơm và đường ống	36
Chương 2	Yêu cầu kết cấu và trang thiết bị.....	38
2.1	Thiết bị của hệ thống thông gió	38
2.2	Hệ thống đo tự động ghi và điều khiển việc thải cặn độc.....	38
2.3	Hệ thống thải cặn các chất lỏng độc hại.....	38
2.4	Hệ thống hàng.....	38

2.5	Hệ thống xả dưới đường nước	39
Phần 5	Kết cấu và trang thiết bị ngăn ngừa ô nhiễm do rác.....	40
Chương 1	Quy định chung	40
1.1	Quy định chung	40
1.2	Thuật ngữ và giải thích.....	40
1.3	Yêu cầu trang bị.....	40
Chương 2	Yêu cầu kết cấu và trang thiết bị.....	41
2.1	Thiết bị chứa rác	41
Phần 6	Kế hoạch ứng cứu ô nhiễm vùng nước ngoài tàu do dầu của tàu	42
Chương 1	Quy định chung	42
1.1	Quy định chung	42
Chương 2	Yêu cầu kỹ thuật.....	43
2.1	Quy định chung	43
2.2	Hạng mục trong Kế hoạch.....	43
2.3	Phụ lục bổ sung cho Kế hoạch.....	44
Phần 7	Kế hoạch ứng cứu ô nhiễm vùng nước ngoài tàu do các chất lỏng độc hại của tàu	45
Chương 1	Quy định chung	45
1.1	Quy định chung	45
Chương 2	Yêu cầu kỹ thuật.....	46
2.1	Quy định chung	46
2.2	Hạng mục trong Kế hoạch.....	46
2.3	Phụ lục bổ sung cho Kế hoạch.....	48
	III - QUY ĐỊNH VỀ QUẢN LÝ	49
	IV - TRÁCH NHIỆM CỦA TỔ CHỨC, CÁ NHÂN.....	50
	V - TỔ CHỨC THỰC HIỆN.....	51
	PHỤ LỤC	52
1	Phụ lục I: Các quy định về vùng nước được bảo vệ đặc biệt.....	52
2	Phụ lục II: Những quy định thải xuống vùng nước bảo vệ đặc biệt.....	53
3	Phụ lục III: Danh mục các chất lỏng không phải là chất độc hại.....	54

QUY PHẠM NGĂN NGỪA Ô NHIỄM DO PHƯƠNG TIỆN THỦY NỘI ĐỊA
Rules for pollution prevention of inland waterway ships

I - QUY ĐỊNH CHUNG

Chương 1
QUY ĐỊNH CHUNG

1.1 Phạm vi điều chỉnh

- 1.1.1 Quy chuẩn này quy định việc kiểm tra, kết cấu và trang thiết bị ngăn ngừa ô nhiễm lắp đặt trên các phương tiện thủy nội địa nhằm ngăn ngừa ô nhiễm do hoạt động của các phương tiện này gây ra.
- 1.1.2 Quy chuẩn này không áp dụng đối với các tàu thể thao, vui chơi giải trí, phương tiện dùng vào mục đích an ninh, quốc phòng, tàu cá.

1.2 Đối tượng áp dụng

Quy chuẩn này áp dụng đối với các tổ chức và cá nhân có hoạt động liên quan đến các phương tiện thủy nội địa thuộc phạm vi điều chỉnh nêu tại 1.1, bao gồm: Đăng kiểm Việt Nam (sau đây viết tắt là "Đăng kiểm"); các chủ tàu; cơ sở thiết kế, đóng mới, hoán cải, phục hồi, sửa chữa và khai thác phương tiện thủy nội địa; cơ sở thiết kế, chế tạo trang thiết bị, vật liệu, máy móc được lắp đặt trên tàu.

1.3 Chấp nhận tiêu chuẩn tương đương

Cơ quan đăng kiểm chấp nhận lắp đặt trên tàu các phụ tùng, vật liệu, thiết bị hoặc máy móc khi chúng thỏa mãn các tiêu chuẩn của các tổ chức đăng kiểm khác trên thế giới và được Đăng kiểm Việt Nam công nhận.

1.4 Các quy định khác

Cơ quan đăng kiểm đưa ra các yêu cầu bổ sung về biện pháp ngăn ngừa ô nhiễm khi có quy định mới của cơ quan có thẩm quyền.

1.5 Tài liệu viện dẫn

- 1.5.1 Sửa đổi 1: 2015 QCVN 72: 2013/BGTVT – Quy chuẩn kỹ thuật quốc gia về phân cấp đóng phương tiện thủy nội địa.
- 1.5.2 QCVN 25: 2015/BGTVT – Quy chuẩn kỹ thuật quốc gia về giám sát kỹ thuật và đóng phương tiện thủy nội địa cỡ nhỏ.
- 1.5.3 QCVN 14: 2008/BTNMT - Quy chuẩn kỹ thuật quốc gia về nước thải sinh hoạt.

SỬA ĐỔI LẦN 2: 2016 QCVN 17: 2011/BGTVT

1.6 Giải thích từ ngữ

Các thuật ngữ không giải thích ở Quy chuẩn này được áp dụng theo các giải thích của các thuật ngữ tương ứng của Quy chuẩn kỹ thuật quốc gia về phân cấp và đóng phương tiện thủy nội địa (Sửa đổi 1: 2015 QCVN 72: 2013/BGTVT). Trong Quy chuẩn này những thuật ngữ dưới đây được hiểu như sau:

- 1.5.1 Phương tiện thủy nội địa là tàu, thuyền và các cấu trúc nổi khác, có động cơ hoặc không có động cơ (sau đây gọi là tàu) chuyên hoạt động trên đường thủy nội địa;
- 1.5.2 Ô nhiễm do phương tiện thủy nội địa gây ra được hiểu là sự thải bất kỳ chất có hại từ phương tiện xuống vùng nước bao gồm cả sự bom xả, thấm, rò rỉ, sự cố gây ra;
- 1.5.3 Dầu là dầu mỏ dưới bất kỳ dạng nào, kể cả dầu thô, dầu đốt, dầu cặn, dầu thải và các sản phẩm dầu mỏ đã được lọc (không phải là những hóa chất tinh dầu áp dụng theo các điều khoản của Phụ lục II Công ước Marpol 73/78) và bao gồm cả những chất nêu trong Phụ chương I của Phụ lục I Công ước Marpol 73/78, không hạn chế tính chất chung nêu trên;
- 1.5.4 Hỗn hợp dầu nước là hỗn hợp nước có chứa hàm lượng dầu bất kỳ;
- 1.5.5 Dầu nhiên liệu là bất kỳ loại dầu nào được dùng làm nhiên liệu cho máy chính và máy phụ của tàu, được chở theo tàu;
- 1.5.6 Chất lỏng độc hại là những chất được nêu trong cột Loại ô nhiễm của Chương 17 và 18 của Bộ luật quốc tế về chở xô hóa chất hoặc tạm thời được đánh giá là những chất độc thuộc loại X, Y hoặc Z theo quy định tại Phụ lục II MARPOL 73/78;
- 1.5.7 Rác là các loại vật thể ở trên tàu được thải ra trong quá trình hoạt động của con người;
- 1.5.8 Các chất có hại là những chất bất kỳ khi rơi xuống nước có khả năng gây nguy hiểm cho sức khỏe con người, làm hại các tài nguyên động thực vật, ảnh hưởng xấu đến các điều kiện sinh hoạt của con người và làm ảnh hưởng đến cảnh quan, giá trị của vùng nước đó;
- 1.5.9 Cặn là chất lỏng độc hại bất kỳ còn lại trong các két hàng và trong đường ống phục vụ sau khi làm hàng;
- 1.5.10 Tàu dầu là tàu được dùng để chở xô dầu ở phần lớn của các khoang hàng, và tàu được dùng để chở xô dầu (trừ các két chứa dầu của tàu không phải dùng để chở xô dầu hàng);
- 1.5.11 Tàu chở xô chất lỏng độc hại là tàu được dùng để chở xô các chất lỏng độc hại trong phần lớn của các khoang hàng, và tàu được dùng để chở xô chất lỏng độc hại trong một phần khoang hàng (trừ các tàu có khoang hàng được làm thích hợp để dành riêng chở các chất lỏng độc hại không phải là chất lỏng độc hại chở xô);
- 1.5.12 Trang thiết bị ngăn ngừa xả chất lỏng độc hại bao gồm hệ thống rửa, hệ thống tẩy cặn, hệ thống xả dưới nước, thiết bị ghi của hệ thống xả cặn vào phương tiện tiếp nhận, hệ thống nước làm loãng, hệ thống hãm hàng, hệ thống làm sạch bằng

thông gió;

- 1.5.13 Tàu mới là tàu được đóng mới sau ngày Quy chuẩn này có hiệu lực;
- 1.5.14 Tàu hiện có là tàu không phải tàu mới;
- 1.5.15 Nước đã qua xử lý bao gồm nước thải đã qua xử lý và nước lẩn dầu đã qua xử lý. Nước thải đã qua xử lý là nước thải được xử lý đảm bảo đáp ứng các quy định của QCVN 14: 2008/BTNMT - Quy chuẩn kỹ thuật quốc gia về nước thải sinh hoạt; Nước lẩn dầu đã qua xử lý là hỗn hợp dầu nước được xử lý qua thiết bị phân ly dầu nước hoặc thiết bị xử lý khác đảm bảo hàm lượng dầu không quá 15 phần triệu (15 mg/l);
- 1.5.16 Vùng nước được bảo vệ đặc biệt là vùng nước được bảo vệ về sinh thái và du lịch cần phải áp dụng các biện pháp bảo vệ đặc biệt để tránh ô nhiễm. Vùng nước được bảo vệ đặc biệt do Chính quyền địa phương phân định tuân theo các quy định của Chính phủ và được quy định tại Phụ lục I của Quy chuẩn này;
- 1.5.17 Ngày đến hạn hàng năm là ngày, tương ứng với ngày hết hạn của Giấy chứng nhận an toàn kỹ thuật và bảo vệ môi trường phương tiện thủy nội địa do Đăng kiểm Việt Nam cấp;
- 1.5.18 Phương tiện tiếp nhận là phương tiện được lắp ở trên bờ hoặc trên tàu (tàu tiếp nhận) để tiếp nhận chất gây ô nhiễm do tàu gây ra. Phương tiện tiếp nhận loại ô nhiễm gì từ loại tàu nào phải thỏa mãn các yêu cầu đối với tàu chở loại hàng đó.

Chương 2
QUY ĐỊNH XẢ NƯỚC RA NGOÀI MẠN TÀU

2.1 Quy định chung

- 2.1.1 Các quy định về vùng nước được bảo vệ đặc biệt và những quy định thải xuống vùng nước đặc biệt được giới thiệu ở phần này do Chính quyền các địa phương quy định tuân theo các quy định của Chính phủ.
- 2.1.2 Việc quy định vùng nước được bảo vệ đặc biệt và các quy định thải xuống vùng nước đặc biệt sẽ do cơ quan có thẩm quyền quy định.
- 2.1.3 Chỉ giới vùng nước là giới hạn vùng nước từ các phao tiêu vào bờ.
- 2.1.4 Các cảng nội địa cần tổ chức các dịch vụ thu gom các chất có hại từ các phương tiện thủy để xử lý.

2.2 Những quy định xả nước ra ngoài mạn tàu

- 2.2.1 Việc xả nước đã qua xử lý ra ngoài mạn tàu ở các vùng nước được bảo vệ đặc biệt phải tuân theo các quy định có liên quan của Nhà nước và được nêu tại Phụ lục II của Quy chuẩn này.
- 2.2.2 Khi phát hiện thấy có sự thái vi phạm các quy định về bảo vệ môi trường thì thuyền trưởng phải có trách nhiệm thông báo cho Cơ quan có thẩm quyền hoặc Chính quyền địa phương gần nhất để có biện pháp xử lý thích hợp.
- 2.2.3 Thuyền trưởng là người chịu trách nhiệm trước pháp luật về mọi hành vi và hậu quả gây ô nhiễm do phương tiện thuộc quyền quản lý của thuyền trưởng đó gây ra.

2.3 Ngoại lệ

Việc xả nước ra ngoài mạn tàu không áp dụng đối với các tình huống sau:

- 2.3.1 Để đảm bảo an toàn cho phương tiện hoặc cứu hộ sinh mạng thuyền viên trên sông mà buộc phải xả nước chưa qua xử lý ra ngoài mạn tàu.
- 2.3.2 Xả nước chưa qua xử lý ra ngoài mạn tàu do nguyên nhân máy móc của tàu bị hư hỏng do tai nạn. Trong trường hợp đó buộc phải áp dụng các biện pháp hợp lý để giảm lượng xả và sớm chấm dứt việc xả.

II - QUY ĐỊNH KỸ THUẬT

PHẦN 1 - KIỂM TRA

Chương 1

QUY ĐỊNH CHUNG

1.1 Quy định chung

1.1.1 Phạm vi áp dụng

1.1.1.1 Các quy định trong chương này áp dụng cho việc kiểm tra kết cấu, thiết bị ngăn ngừa ô nhiễm lắp đặt trên phương tiện thủy nội địa.

1.1.1.2 Kết quả kiểm tra kết cấu thiết bị ngăn ngừa ô nhiễm của phương tiện được ghi vào Giấy chứng nhận an toàn kỹ thuật và bảo vệ môi trường theo Thông tư số 15/2013/TT-BGTVT ngày 26/7/2013 của Bộ trưởng Bộ Giao thông vận tải quy định về biểu mẫu giấy chứng nhận và sổ kiểm tra an toàn kỹ thuật và bảo vệ môi trường cấp cho tàu biển, phương tiện thủy nội địa và sản phẩm công nghiệp sử dụng cho phương tiện thủy nội địa.

1.1.2 Các loại hình kiểm tra

Kết cấu và trang thiết bị ngăn ngừa ô nhiễm của phương tiện đã hoặc sẽ được lắp đặt xuống phương tiện là đối tượng chịu các dạng kiểm tra sau đây:

- Kiểm tra lần đầu;
- Kiểm tra chu kỳ;
- Kiểm tra bất thường.

1.1.2.1 Kiểm tra lần đầu bao gồm các kiểm tra sau đây

a) Kiểm tra lần đầu trong quá trình chế tạo

- Kiểm tra kết cấu và thiết bị ngăn ngừa ô nhiễm được chế tạo và lắp đặt xuống phương tiện, phù hợp với thiết kế đã được Đăng kiểm Việt Nam phê duyệt;
- Kiểm tra vật liệu làm các bộ phận được lắp đặt trong kết cấu và trang thiết bị ngăn ngừa ô nhiễm;
- Kiểm tra việc gia công các bộ phận của kết cấu và trang thiết bị chính tại các thời điểm thích hợp;
- Kiểm tra lắp đặt các thiết bị ngăn ngừa ô nhiễm xuống phương tiện;
- Thử hoạt động.

b) Kiểm tra lần đầu không có sự giám sát trong quá trình chế tạo

Kết cấu, thiết bị ngăn ngừa ô nhiễm không có sự giám sát kỹ thuật trong quá trình chế tạo muốn được lắp đặt xuống tàu, phải được kiểm tra để đảm bảo rằng chúng thoả mãn các quy định được nêu trong Quy chuẩn này.

SỬA ĐỔI LẦN 2: 2016 QCVN 17: 2011/BGTVT

1.1.2.2 Kiểm tra chu kỳ bao gồm các dạng kiểm tra sau đây:

- a) Kiểm tra hàng năm;
- b) Kiểm tra định kỳ.

1.1.2.3 Thời hạn kiểm tra hàng năm, kiểm tra định kỳ

Kiểm tra hàng năm, kiểm tra định kỳ kết cấu và trang thiết bị ngăn ngừa ô nhiễm của phương tiện đang khai thác được thực hiện cùng với thời điểm kiểm tra hàng năm, định kỳ của phương tiện.

1.1.2.4 Kiểm tra bất thường

Kiểm tra bất thường được tiến hành vào thời điểm không trùng với thời gian kiểm tra lần đầu, kiểm tra hàng năm, hoặc kiểm tra định kỳ và trong các trường hợp sau:

- a) Khi xảy ra hư hỏng các bộ phận quan trọng của kết cấu và thiết bị ngăn ngừa ô nhiễm, hoặc khi tiến hành sửa chữa hoán cải các bộ phận bị hư hỏng đó;
- b) Khi có thay đổi đối với Kế hoạch ứng cứu ô nhiễm dầu của tàu và/hoặc Kế hoạch ứng cứu ô nhiễm của tàu do chờ các chất lỏng độc hại;
- c) Các trường hợp khác khi thấy cần thiết.

1.1.3 Hoãn kiểm tra định kỳ

Các yêu cầu để hoãn kiểm tra định kỳ đối với kết cấu, trang thiết bị ngăn ngừa ô nhiễm phải thoả mãn những quy định nêu ở mục 3.3 của TCVN 5801-1A: 2005, Quy phạm Phân cấp và đóng phương tiện thủy nội địa.

1.2 Kiểm tra

1.2.1 Chuẩn bị kiểm tra

1.2.1.1 Tất cả các công việc chuẩn bị cần thiết cho công việc kiểm tra lần đầu, kiểm tra chu kỳ hoặc các dạng kiểm tra khác quy định trong Chương này phải do chủ tàu hoặc người đại diện hợp pháp của chủ tàu chịu trách nhiệm thực hiện. Công việc chuẩn bị phải đảm bảo độ an toàn, dễ dàng khi tiếp cận, và các điều kiện cần thiết để thực hiện công việc kiểm tra.

1.2.1.2 Người yêu cầu kiểm tra phải bố trí những người có hiểu biết về các quy định kiểm tra để giám sát công việc chuẩn bị cho kiểm tra và trợ giúp trong quá trình kiểm tra.

1.2.2 Từ chối kiểm tra

Công việc kiểm tra có thể bị từ chối nếu công tác chuẩn bị cần thiết không được thực hiện, hoặc vắng mặt những người có trách nhiệm tham gia, hoặc khi đăng kiểm viên thấy rằng không đảm bảo an toàn để thực hiện kiểm tra.

1.2.3 Kiến nghị

Sau khi kiểm tra nếu thấy cần thiết phải sửa chữa, đăng kiểm viên phải thông báo kiến nghị của mình cho chủ tàu hoặc đại diện của chủ tàu. Theo thông báo, việc sửa chữa phải được thực hiện thoả mãn những yêu cầu do đăng kiểm viên đưa ra.

1.3 Kiểm tra xác nhận và các hồ sơ liên quan

- 1.3.1** Kiểm tra kết cấu và thiết bị ngăn ngừa ô nhiễm của tàu, hồ sơ sau đây phải được trình cho đăng kiểm để xác nhận rằng các giấy chứng nhận và hồ sơ này là phù hợp và được lưu giữ thường trực ở trên tàu: Giấy chứng nhận an toàn kỹ thuật và bảo vệ môi trường phương tiện thủy nội địa.
- 1.3.2** Tuy nhiên, khi tiến hành kiểm tra bất thường thì việc trình các Giấy chứng nhận và hồ sơ cho đăng kiểm viên kiểm tra có thể được giới hạn với các giấy tờ có liên quan:
- 1.3.2.1** Giấy chứng nhận sản phẩm công nghiệp lắp đặt trên phương tiện thủy nội địa của máy phân ly dầu - nước.
- 1.3.2.2** Kế hoạch ứng cứu ô nhiễm dầu của tàu;
- 1.3.2.3** Kế hoạch ứng cứu ô nhiễm của tàu do chờ các chất lỏng độc hại.

Chương 2 KIỂM TRA LẦN ĐẦU

2.1 Kiểm tra lần đầu

Khi kiểm tra lần đầu trong quá trình chế tạo, lắp đặt kết cấu và thiết bị ngăn ngừa ô nhiễm của phương tiện, phải kiểm tra chi tiết để xác định rằng chúng thỏa mãn các yêu cầu tương ứng trong từng phần của Quy chuẩn này.

2.2 Các bản vẽ và hồ sơ trình thẩm định

2.2.1 Chủ tàu hoặc chủ thiết bị khi đề nghị kiểm tra lần đầu kết cấu và trang thiết bị ngăn ngừa ô nhiễm do phương tiện thủy nội địa gây ra phải trình Đăng kiểm Việt Nam thẩm định hồ sơ kỹ thuật.

2.2.1.1 Thiết bị ngăn ngừa ô nhiễm do dầu

a) Máy phân ly dầu nước:

- Thuyết minh kỹ thuật và nguyên lý hoạt động, hướng dẫn sử dụng máy phân ly dầu nước;
- Bản vẽ bố trí máy phân ly, bản vẽ lắp ráp bơm và các cơ cấu khác phục vụ cho máy phân ly dầu nước;
- Sơ đồ hệ thống thiết bị phục vụ;
- Sơ đồ nguyên lý thiết bị điện (nếu có).

b) Kết dầu cặn, kết thu hồi hỗn hợp dầu nước:

- Thuyết minh chung và bản tính dung tích kết;
- Bản vẽ kết và bố trí kết (và bích nối tiêu chuẩn nếu có).

c) Kết lắng:

- Thuyết minh và bản tính dung tích kết;
- Bản vẽ kết và bố trí các kết (và bích nối tiêu chuẩn nếu có).

d) Hệ thống bơm chuyển hỗn hợp dầu nước.

- Thuyết minh hệ thống;
- Sơ đồ hệ thống.

2.2.1.2 Thiết bị ngăn ngừa ô nhiễm do nước thải

- Thuyết minh và bản tính dung tích kết;
- Bản vẽ kết và bố trí kết (và bích nối tiêu chuẩn nếu có).

2.2.1.3 Thiết bị ngăn ngừa ô nhiễm do rác

- Thuyết minh và bản tính dung tích kết chứa rác;
- Bản vẽ kết chứa rác và bố trí kết.

2.2.1.4 Thiết bị ngăn ngừa ô nhiễm do chất độc lỏng

a) Thiết bị hệ thống thông gió:

- Thuyết minh kỹ thuật và các đặc tính kỹ thuật cơ bản;
- Bản vẽ bố trí chung;
- Sơ đồ nguyên lý của hệ thống;
- Bản chỉ dẫn vật liệu sử dụng và các chi tiết đồng bộ;
- Sơ đồ nguyên lý điện, sơ đồ điều khiển, điều chỉnh, kiểm tra, tín hiệu bảo vệ.

b) Thiết bị rửa hàng:

- Thuyết minh kỹ thuật, nguyên lý làm việc;
- Bản vẽ kết cấu và bản vẽ lắp ráp;
- Sơ đồ nguyên lý điện, sơ đồ điều khiển, điều chỉnh, kiểm tra, tín hiệu bảo vệ;
- Bản danh mục các chi tiết tương ứng cùng các chỉ dẫn các đặc tính cơ học của vật liệu.

2.2.2 Nếu tàu đóng mới sử dụng các bản vẽ và tài liệu có liên quan đến trang thiết bị ngăn ngừa ô nhiễm của tàu đã được thẩm định, hoặc các thiết bị ngăn ngừa ô nhiễm đã được chế tạo sẵn trước khi lắp đặt xuống tàu thì việc trình thẩm định một phần hoặc toàn bộ các bản vẽ và tài liệu đã nêu ở trên có thể được miễn giảm.

2.3 Kiểm tra kết cấu và trang thiết bị

2.3.1 Căn cứ hồ sơ kỹ thuật đã được đăng kiểm Việt Nam thẩm định để giám sát chế tạo các trang thiết bị. Sau khi chế tạo, thiết bị phải được thử hoạt động, nếu thiết bị đạt các tính năng kỹ thuật sẽ được nghiệm thu và được đăng kiểm cấp Giấy chứng nhận sản phẩm công nghiệp dùng cho phương tiện thủy nội địa.

2.3.2 Máy phân ly dầu nước, các thiết bị xử lý nước thải, xử lý hóa chất độc hại trước khi lắp đặt xuống tàu phải có Giấy chứng nhận sản phẩm công nghiệp dùng cho phương tiện thủy nội địa.

2.3.3 Các hệ thống thiết bị ngăn ngừa ô nhiễm lắp xuống tàu phải phù hợp hồ sơ thiết kế kỹ thuật được Đăng kiểm Việt Nam thẩm định.

2.3.4 Các thiết bị lắp đặt phải đúng vị trí và đảm bảo các yêu cầu nêu ra trong hồ sơ thiết kế kỹ thuật.

2.3.5 Sau khi lắp đặt hoàn chỉnh, các thiết bị phải được thử hoạt động bằng các phương pháp thử tương ứng cho từng thiết bị.

2.4 Kiểm tra lần đầu không có sự giám sát trong quá trình chế tạo

2.4.1 Quy định chung

Khi kiểm tra lần đầu không có sự giám sát chế tạo, phải tiến hành kiểm tra về kết cấu và trang thiết bị ngăn ngừa ô nhiễm và phải đảm bảo rằng chúng thỏa mãn các quy định được nêu trong Quy chuẩn này.

SỬA ĐỔI LẦN 2: 2016 QCVN 17: 2011/BGTVT

2.4.2 Hồ sơ kỹ thuật trình thẩm định

Kiểm tra lần đầu các trang thiết bị ngăn ngừa ô nhiễm không có sự giám sát của đăng kiểm trong quá trình chế tạo, phải trình thẩm định hồ sơ kỹ thuật theo yêu cầu quy định ở 2.2 Phần 1, Chương 2 của Quy chuẩn này.

2.4.3 Kiểm tra kết cấu và trang thiết bị

Kiểm tra lần đầu không có sự giám sát trong quá trình chế tạo thì phải tiến hành các bước kiểm tra liên quan tới những yêu cầu thích đáng quy định ở 2.3 Phần 1, Chương 2 của Quy chuẩn này.

www.LuatVietnam.vn

Chương 3 KIỂM TRA CHU KỲ

3.1 Kiểm tra hàng năm

Kiểm tra hàng năm được thực hiện đồng thời tại đợt kiểm tra hàng năm của phương tiện để xác định khả năng làm việc tin cậy của thiết bị.

3.2 Kiểm tra định kỳ

Kiểm tra định kỳ được tiến hành đồng thời tại đợt kiểm tra định kỳ của phương tiện.

3.3 Khối lượng kiểm tra

Khối lượng kiểm tra đối với hệ thống trang thiết bị ngăn ngừa ô nhiễm của phương tiện được nêu trong Bảng 1

Bảng 1- Khối lượng kiểm tra

TT	Đối tượng kiểm tra	Loại hình kiểm tra		
		Lần đầu	Hàng năm	Định kỳ
1	Thiết bị phân ly dầu nước	H; N; T; A	N;T	K;T
2	Két dầu bẩn, két thu hồi, két lắng	H;N;A	N	K;A
3	Hệ thống bơm chuyển hỗn hợp dầu nước; Hệ thống thông gió; Hệ thống rửa hầm hàng	H;N;T	N,T	Đ;K;A;T
4	Thiết bị chứa rác	N	N	N
5	Bích nối tiêu chuẩn	N;T	N	N;T

Chú thích:

K: Kiểm tra xem xét phát hiện khuyết tật, nếu cần có thể tháo ra để kiểm tra;

Đ: Đo độ mòn/khe hở;

N: Kiểm tra bên ngoài;

T: Thử hoạt động;

H: Kiểm tra đối chiếu hồ sơ;

A: Thử áp lực bằng nước.

Chương 4
KIỂM TRA BẤT THƯỜNG

4.1 Phạm vi áp dụng

Các quy định trong Chương này áp dụng khi hoán cải, sửa chữa, thay đổi đối với các thiết bị ngăn ngừa ô nhiễm trên phương tiện hoặc Kế hoạch ứng cứu ô nhiễm vùng nước ngoài tàu do dầu của tàu gây ra và/hoặc Kế hoạch ứng cứu ô nhiễm vùng nước ngoài tàu do chất lỏng độc hại của tàu gây ra khi có sửa đổi hoặc các trường hợp khác khi thấy cần thiết.

4.2 Kiểm tra

Kiểm tra bất thường được tiến hành ở một mức độ nào đó so với các quy định của kiểm tra định kỳ, phù hợp với công việc sửa chữa hoặc thay đổi các trang thiết bị ngăn ngừa ô nhiễm.

www.LuatVietnam.vn

PHẦN 2 - KẾT CẤU VÀ TRANG THIẾT BỊ NGĂN NGỪA Ô NHIỄM DO DẦU

Chương 1 QUY ĐỊNH CHUNG

1.1 Quy định chung

Các quy định trong Chương này áp dụng đối với kết cấu và trang thiết bị ngăn ngừa ô nhiễm do dầu từ tàu gây ra.

1.2 Thuật ngữ và giải thích

1.2.1 Thiết bị phân ly dầu nước (sau đây viết tắt là thiết bị 15 ppm) phải bảo đảm sao cho bất kỳ hỗn hợp dầu nước nào sau khi qua hệ thống lọc của thiết bị phải có hàm lượng dầu không quá 15 phần triệu.

1.2.2 Két dầu bản là két dùng để thu gom dầu cặn do quá trình lọc nhiên liệu, dầu nhờn, quá trình lọc hỗn hợp dầu nước, dầu rò rỉ trong buồng máy.

1.2.3 Két thu hồi hỗn hợp dầu nước là két dùng để thu gom nước lẫn dầu được tạo ra trong la canh buồng máy.

1.2.4 Két lắng là két để thu gom và làm lắng hỗn hợp nước lẫn dầu do rửa hầm hàng tàu dầu.

1.2.5 Hệ thống bơm chuyển hỗn hợp dầu nước là hệ thống bao gồm bơm và đường ống chuyển hỗn hợp dầu nước từ các két thu hồi, két lắng tới các trạm tiếp nhận hoặc chuyển nước đã qua xử lý để xả ra mạn.

1.2.6 Khoang cách ly là một khoang riêng biệt được thiết kế để cách ly giữa buồng máy với khoang dầu hàng.

1.3 Yêu cầu trang bị

1.3.1 Các tàu lắp động cơ diesel, không phân biệt là động cơ chính hay phụ, có tổng công suất bằng hoặc lớn hơn 220 kW phải được trang bị một trong hai phương án sau:

1.3.1.1 Thiết bị phân ly 15 ppm và két dầu bản, hoặc:

1.3.1.2 Két thu hồi hỗn hợp dầu nước và két dầu bản.

1.3.2 Các tàu lắp động cơ diesel không phân biệt là động cơ chính hay phụ, có tổng công suất từ 75 kW đến 220 kW phải được trang bị ít nhất một két thu hồi hỗn hợp dầu nước và các khay hứng dầu, đường ống thu hồi (dưới những nơi có khả năng rò rỉ dầu của các thiết bị cung cấp dầu) về két thu hồi hỗn hợp dầu nước.

1.3.3 Các tàu lắp động cơ diesel không phân biệt là động cơ chính hay phụ, có tổng công suất nhỏ hơn 75 kW, thường xuyên hoạt động trong khu vực nước được bảo vệ đặc biệt hoặc các khu vực bãi tắm, các hồ nước du lịch như ở vịnh Hạ Long, Đồ Sơn, Vũng Tàu, Hồ Tây, Hồ Hòa Bình v.v..., và các khu nuôi trồng thủy sản phải được trang bị như yêu cầu đối với các tàu nêu ở 1.3.2 Chương này.

SỬA ĐỔI LẦN 2: 2016 QCVN 17: 2011/BGTVT

- 1.3.4** Các tàu có tổng công suất động cơ diesel nhỏ hơn 75 kW không thường xuyên hoạt động trong khu vực nước được bảo vệ đặc biệt phải được trang bị ít nhất một dụng cụ đơn giản như can nhựa, thùng phi chứa nước lẫn dầu trên tàu để đưa lên trạm tiếp nhận xử lý.
- 1.3.5** Tàu chở dầu, ngoài việc phải thỏa mãn các yêu cầu trang bị đã nêu từ 1.3.1 đến 1.3.4 của Chương này còn phải thỏa mãn các yêu cầu về trang bị như sau:
- 1.3.5.1** Tàu chở dầu có trọng tải từ 500 tấn trở lên phải trang bị két lửng chứa nước rửa hầm hàng, dầu rò rỉ khi làm hàng để xử lý hoặc chuyển đến các trạm tiếp nhận. Các tàu dầu có trọng tải dưới 500 tấn có thể dùng một khoang hàng làm két lửng với điều kiện khoang hàng đó thỏa mãn các điều kiện của két lửng;
- 1.3.5.2** Đối với các trạm cấp dầu lưu động, ngoài việc phải trang bị két lửng như tàu dầu còn phải trang bị khay hứng dầu (dưới những nơi rò rỉ dầu của các thiết bị cung cấp dầu) và két dầu bản.

Chương 2
YÊU CẦU KẾT CẤU VÀ TRANG BỊ

2.1 Thiết bị phân ly dầu nước

- 2.1.1** Thiết bị phân ly dầu nước phù hợp 1.2.1 phải có thiết kế được Đăng kiểm Việt Nam thẩm định hoặc tổ chức Đăng kiểm nước ngoài thẩm định, được Đăng kiểm Việt Nam công nhận.
- 2.1.2** Thiết bị phân ly dầu nước phải làm việc tốt trong mọi điều kiện khai thác của tàu.
- 2.1.3** Phải đặt khay hứng ở những nơi có thể rò rỉ nước lẫn dầu từ các máy lọc, hoặc từ các bơm và các thiết bị có chứa dầu khác.
- 2.1.4** Thiết bị phân ly dầu nước phải được đặt càng xa nguồn rung động càng tốt. Nếu nguồn rung động lớn sẽ ảnh hưởng đến khả năng làm việc của máy phân ly, khi đó phải có biện pháp giảm sự rung động.

2.2 Két dầu bản

- 2.2.1** Két dầu bản để giữ lại cặn dầu sau khi lọc hỗn hợp dầu nước, hoặc phân ly nhiên liệu, dầu nhớt hoặc dầu rò rỉ trong buồng máy do hoạt động của động cơ. Thể tích két dầu bản không được nhỏ hơn trị số tính theo công thức sau:

$$V = 0,01.C.D \text{ (m}^3\text{)}$$

Trong đó:

C - lượng tiêu hao nhiên liệu trong 1 ngày đêm (T);

D - thời gian giữa hai lần tàu xả hỗn hợp dầu nước tới các trạm tiếp nhận (ngày/đêm). Nếu không có số liệu cụ thể, D lấy bằng 5 ngày.

- 2.2.2** Két dầu bản có thể được chế tạo bằng thép hoặc vật liệu có đặc tính kỹ thuật tương đương. Với những két có thể tích nhỏ hơn 0,1 m³ có thể dùng một hoặc nhiều dụng cụ thích hợp để chứa dầu cặn nhưng phải có biện pháp cố định chắc chắn các dụng cụ này vào thân tàu đảm bảo chúng không bị đổ trong mọi điều kiện khai thác của tàu.
- 2.2.3** Với các két dầu bản được chế tạo bằng thép liền vỏ phải thỏa mãn các yêu cầu sau:
- 2.2.3.1** Với các két dầu bản có dung tích lớn hơn 0,2 m³ có thể được bố trí sát vách hoặc thân tàu nhưng phải ở nơi thuận tiện cho việc kiểm tra và vệ sinh, đáy két phải có chiều nghiêng về phía họng hút hỗn hợp dầu nước;
- 2.2.3.2** Két dầu bản liền vỏ phải được thử thủy lực với áp lực như thử các két liền vỏ khác; Với các két không liền vỏ thì các két đó phải được cố định chắc chắn vào thân tàu, đảm bảo két không bị đổ trong mọi điều kiện khai thác của tàu.
- 2.2.4** Mỗi két dầu bản có thể tích từ 0,2 m³ trở lên phải có hệ thống bơm chuyển hỗn hợp dầu nước. Đường ống của hệ thống dẫn lên mặt boong chính phải ở vị trí thuận lợi để nối với ống chuyển dầu bản vào trạm tiếp nhận thông qua bích nối

SỬA ĐỔI LẦN 2: 2016 QCVN 17: 2011/BGTVT

tiêu chuẩn. Miệng hút của ống này phải cách đáy kết ít nhất là 15 mm để có khả năng hút hết hỗn hợp dầu nước trong kết, tránh ăn mòn đáy kết. Ống chuyển dầu bản tránh xuyên qua các kết dầu đốt, dầu nhớt hoặc kết nước sinh hoạt. Trong trường hợp phải xuyên qua các kết nêu trên thì ống phải được tăng chiều dày thích hợp.

- 2.2.5 Mỗi kết phải có nắp đậy chắc chắn nhưng phải đảm bảo đóng mở dễ dàng để kiểm tra và vệ sinh.
- 2.2.6 Mỗi kết phải có ống thông hơi và ống đo để nhận biết mức chất lỏng trong kết. Miệng ống thông hơi phải có kết cấu phòng hỏa.
- 2.2.7 Đối với các kết có thể tích nhỏ hơn 0,2 m³, có thể thay bằng xô nhựa hoặc các biện pháp tương đương khác để vận chuyển dầu bản đến các trạm tiếp nhận.
- 2.2.8 Kết cấu và hệ thống đường ống của các kết dầu bản theo quy định nêu ở 2.2.3; nói trên phải thỏa mãn các yêu cầu từ 2.2.8.1 đến 2.2.8.3 sau đây:
 - 2.2.8.1 Các lỗ khoét dùng cho người chui hoặc các lỗ để làm vệ sinh có kích thước thích hợp phải được bố trí tại các vị trí sao cho toàn bộ bên trong kết có thể được làm sạch dễ dàng;
 - 2.2.8.2 Phải trang bị các phương tiện thích hợp để dễ dàng hút và xả cặn dầu;
 - 2.2.8.3 Trừ bích nối xả tiêu chuẩn được nêu ở 2.4 của Phần này, không được lắp đặt các bích nối xả trực tiếp qua mạn tàu.

2.3 Bơm và hệ thống đường ống cho kết dầu bản

Các tàu thuộc diện áp dụng Quy chuẩn này được kiểm tra đăng kiểm lần đầu sau ngày Quy chuẩn này có hiệu lực, hoặc ở giai đoạn đóng tương tự phải thỏa mãn các yêu cầu sau đây, bổ sung thêm vào điều nêu ở 2.2.8 nêu trên:

- 2.3.1 Đường ống xả của kết và đường ống hút khô buồng máy không được nối với nhau, trừ khi các đường ống để xả phần nước của kết nước lẫn dầu đã được làm lắng ra khỏi kết. Tuy nhiên, điều này được giới hạn cho các trường hợp mà việc xả được thực hiện nhờ van tự đóng được thao tác bằng tay hoặc các thiết bị đóng kín tương đương.
- 2.3.2 Phải trang bị các bơm thỏa mãn các yêu cầu sau để xả dầu bản ra khỏi kết:
 - 2.3.2.1 Không dùng chung bơm khác với bơm nước la canh buồng máy nhiễm dầu.
 - 2.3.2.2 Bơm phải là kiểu phù hợp để xả cặn lên các thiết bị thu gom trên bờ.
 - 2.3.2.3 Lưu lượng của bơm được tính theo công thức dưới đây. Tuy nhiên, lưu lượng bơm không nhỏ hơn 0,5 (m³/h):

$$Q = \frac{V}{t} \text{ (m}^3\text{/h)}$$

Trong đó:



V- được nêu ở 2.2.1 của Chương này.

t = 4 giờ

2.4 Bích nối xả tiêu chuẩn

Đường ống của phương tiện tiếp nhận nối được với đường ống xả của két dầu bẩn, kết hỗn hợp dầu nước được lắp đặt theo các yêu cầu ở 2.2.6 và 2.5.1 của Quy chuẩn này, phải trang bị một bích nối tiêu chuẩn phù hợp với Bảng 2.

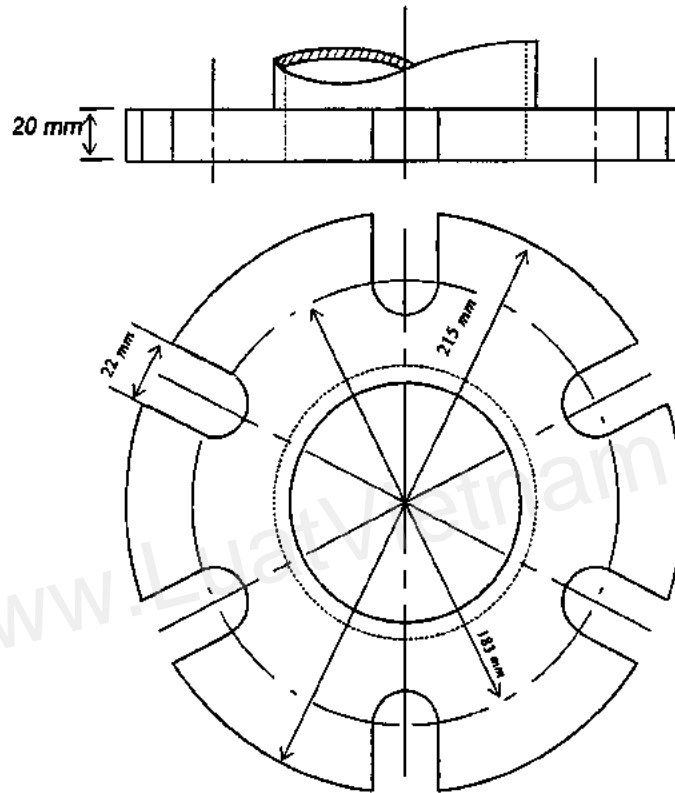

Hình 1 - Bích nối xả tiêu chuẩn

Bảng 2 - Kích thước tiêu chuẩn của mặt bích nối xả

Các chi tiết	Quy định
Đường kính ngoài	215 mm
Đường kính trong	Đường kính tương ứng một cách hợp lý với đường kính ngoài
Đường kính vòng tròn lăn	183 mm
Rãnh khía (lỗ bắt bu lông) trên mặt bích nối	Phải khoan 6 lỗ đường kính 22 mm ở trên đường kính vòng tròn lăn tại các khoảng cách góc bằng nhau, và phải gia công các rãnh rộng 22 mm từ các lỗ này thấu tới vành ngoài của bích nối
Chiều dày của bích nối	20 mm
Số lượng và đường kính của các bu lông	6 bộ đường kính 20 mm

SỬA ĐỔI LẦN 2: 2016 QCVN 17: 2011/BGTVT

và đai ốc với chiều dày thích hợp

Bích nối phải làm bằng thép hoặc vật liệu tương đương với các bề mặt nhẵn. Bích nối phải chịu được áp suất làm việc 0,6 MPa khi một miếng đệm kín dầu được lồng vào.

2.5 Kết thu hồi hỗn hợp dầu nước

2.5.1 Thể tích kết thu hồi hỗn hợp dầu nước không được nhỏ hơn các trị số sau:

2.5.1.1 Đối với các tàu có tổng công suất động cơ diesel lớn hơn hoặc bằng 220 kW thì thể tích kết thu hồi hỗn hợp dầu nước lớn gấp đôi trị số tính kết dầu bản, nhưng không nhỏ hơn 0,15 m³ (lấy trị số nào lớn hơn).

2.5.1.2 Đối với các tàu có tổng công suất động cơ diesel nhỏ hơn 220 kW thì thể tích kết được lấy theo Bảng 3.

Bảng 3 - Thể tích kết chứa hỗn hợp dầu nước

TT	Tổng công suất máy (kW)	Thể tích kết chứa (m ³) không nhỏ hơn
1	Nhỏ hơn hoặc bằng 35	0,01
2	35 đến 75	0,05
3	75 đến 135	0,10
4	135 đến 220	0,15

2.5.2 Các yêu cầu về kết cấu kết thu hồi hỗn hợp dầu nước tương tự như kết dầu bản đã được giới thiệu ở 2.2 của Chương này.

2.5.3 Việc bố trí phải sao cho có khả năng chuyển nước lẫn dầu do tạo ra trong buồng máy từ tàu vào cả kết giữ nước bản và từ tàu lên phương tiện tiếp nhận, trạm tiếp nhận trên bờ. Trong trường hợp này, kết phải được nối thích hợp với bích nối xả tiêu chuẩn được nêu ở Bảng 2 điều 2.4.

2.6 Hệ thống bơm chuyển hỗn hợp dầu nước

2.6.1 Bơm để chuyển hỗn hợp dầu nước có thể là bơm tay hoặc bơm điện.

2.6.2 Các đường ống xả nước sau thiết bị lọc phải được dẫn lên boong hờ hoặc ra mạn ở vị trí cao hơn đường nước đầy tải.

2.6.3 Ở chỗ nối của đường ống với các kết hoặc các khoang hàng làm kết lửng phải bố trí các van hoặc cơ cấu chặn. Các đường ống phải bố trí cách đáy tàu càng xa càng tốt.

2.6.4 Việc khởi động bơm hút phải tiến hành bằng tay.

2.6.5 Ở những chỗ thuận tiện phải đặt các ống mềm nối với bích nối tiêu chuẩn. Các ống mềm phải thỏa mãn các yêu cầu sau:

2.6.5.1 Áp suất thử không được nhỏ hơn 0,3 MPa hoặc ít nhất phải bằng 1,5 lần áp suất làm việc lớn nhất của bơm;

2.6.5.2 Áp suất làm việc không được nhỏ hơn 0,1 MPa nhưng trong bất kỳ trường hợp nào cũng không được nhỏ hơn áp suất làm việc lớn nhất của bơm;

2.6.5.3 Vật liệu của ống mềm phải là vật liệu chịu được dầu và các sản phẩm của dầu;

2.6.5.4 Cơ cấu nối (ren, bích...) phải đảm bảo độ tin cậy và loại trừ khả năng tự rơi lỏng.

2.7 Két lắng

2.7.1 Tổng dung tích các két lắng không được nhỏ hơn 3 % tổng dung tích chờ dầu của các hầm hàng. Két lắng phải được cách ly với các khoang khác (trừ khoang hàng) bằng khoang cách ly có chiều ngang ít nhất là 0,5 m.

2.7.2 Các két lắng phải thiết kế sao cho việc bố trí các lỗ vào và lỗ ra, các vách ngăn và lưới kim loại tránh tạo ra dòng xoáy của dầu hoặc nhũ tương trong nước.

2.7.3 Phải trang bị đủ phương tiện để làm sạch các két hàng và vận chuyển cặn nước dầu bẩn do rửa két hàng từ các két hàng về két lắng.

2.7.4 Két lắng phải có đường ống dẫn lên mặt boong chính ở vị trí thuận lợi nối với bích nối tiêu chuẩn để chuyển hỗn hợp dầu nước đến các trạm tiếp nhận.

2.7.5 Tàu chở dầu không được chứa nước dẫn trong các hầm hàng. Trong tình huống đặc biệt phải chứa nước dẫn ở hầm hàng thì nước dẫn phải được chuyển đến các trạm tiếp nhận, không xả ra vùng nước ngoài tàu.

2.8 Các yêu cầu đối với phương tiện tiếp nhận

2.8.1 Việc thiết kế tàu tiếp nhận phải lưu ý đến các thiết bị khi sử dụng có thể gây nghiêng ngang tàu.

2.8.2 Phải trang bị ít nhất một thiết bị phân ly dầu nước phù hợp quy định 2.1 của chương này để lọc hỗn hợp dầu nước.

2.8.3 Các két chứa dầu phải thỏa mãn Phần 3 Hệ thống máy tàu Quy chuẩn kỹ thuật quốc gia về phân cấp và đóng phương tiện thủy nội địa (sửa đổi 1: 2015 QCVN 72: 2013/BGTVT).

2.8.4 Phải trang bị bơm và hệ thống ống chuyển các chất có hại đến trạm tiếp nhận trên bờ hoặc xả nước đã qua xử lý.

PHẦN 3
KẾT CẤU VÀ TRANG THIẾT BỊ NGĂN NGỪA Ô NHIỄM DO NƯỚC THẢI

Chương 1
QUY ĐỊNH CHUNG

1.1 Quy định chung

Các quy định trong Chương này áp dụng đối với kết cấu và trang thiết bị ngăn ngừa ô nhiễm do nước thải từ tàu gây ra.

1.2 Thuật ngữ và giải thích

1.2.1 Nước thải là:

1.2.1.1 Nước và các phế thải khác từ bất kỳ các nhà vệ sinh nào;

1.2.1.2 Nước từ các hồ, bể tắm và lỗ thoát nước ở trong buồng chữa bệnh (phòng chữa bệnh ngoại trú, buồng bệnh nhân...);

1.2.1.3 Nước từ các buồng chứa động vật sống; hoặc

1.2.1.4 Các dạng nước thải khác khi chúng được hòa lẫn với những loại nước nêu trên.

1.2.2 Két chứa là két dùng để thu gom và chứa nước thải.

1.2.3 Hệ thống chuyển chất thải là hệ thống bao gồm bơm hoặc phương tiện, thiết bị và đường ống để chuyển nước thải từ két chứa tới trạm tiếp nhận hoặc xả nước thải đã qua thiết bị xử lý xuống sông.

1.3 Yêu cầu trang bị

1.3.1 Phương tiện hoạt động thường xuyên trong các khu vực được bảo vệ đặc biệt và các bãi tắm như Bãi Cháy, Đồ Sơn, Vũng Tàu v.v... và các hồ nước có hoạt động thăm quan du lịch như Hồ Tây, Hồ Hòa Bình v.v... các khu nuôi trồng thủy sản phải được trang bị két chứa để chuyển đến nơi tiếp nhận.

1.3.2 Các nhà hàng nổi phải trang bị thiết bị xử lý nước thải hoặc các két chứa trước khi chuyển lên bờ để xử lý.

1.3.3 Phương tiện không thường xuyên hoạt động trong các vùng nước như nêu ở 1.3.1, khi hoạt động trong các vùng nước đó phải có biện pháp giữ lại nước thải để chuyển đến các trạm tiếp nhận.

Chương 2
YÊU CẦU VỀ KẾT CẤU TRANG THIẾT BỊ

2.1 Két chứa

2.1.1 Thể tích két chứa không được nhỏ hơn trị số được tính theo công thức sau:

$$V = f.n.q.t$$

Trong đó:

V - thể tích két chứa (lít);

f - hệ số tính đến điều kiện khai thác;

f = 1 đối với tàu có thời gian hoạt động trên 8 giờ ở khu vực cấm thải;

f = 0,3 đến 0,5 đối với tàu có thời gian hoạt động từ 4 đến 8 giờ ở khu vực cấm thải;

f = 0,1 đối với tàu có thời gian hoạt động dưới 4 giờ ở khu vực cấm thải;

n - số người thường xuyên ở trên tàu (hoặc số lượng động vật chuyên chở có trọng lượng từ 30 kg trở lên);

q - Lượng nước thải hàng ngày tính cho 1 người (lít/ngày);

q = 50 lít/ngày đối với tàu;

q = 200 lít/ngày đối với nhà hàng nổi;

t - thời gian (ngày) tàu hoạt động giữa các lần chuyển nước thải lên bờ hoặc xả ra xa vùng cấm thải.

2.1.2 Két chứa được chế tạo bằng thép, composite dùng trong đóng tàu có tính lan truyền ngọn lửa chậm hoặc bằng vật liệu tương đương. Két chứa có thể gắn liền với thân tàu hoặc tách rời. Bề mặt bên trong của két chứa phải nhẵn và được sơn phủ bảo vệ hoặc các biện pháp tương đương để chịu được tác động của nước thải. Đối với két chứa có dung tích lớn hơn 0,2 m³ thì mặt đáy của két chứa phải có độ nghiêng về phía ống hút. Két chứa phải có nắp đậy chắc chắn, đóng mở dễ dàng để kiểm tra và làm vệ sinh.

2.1.3 Két chứa không được bố trí liền với các két nước sinh hoạt và các buồng làm việc.

2.1.4 Đối với két chứa có dung tích từ 0,2 m³ trở lên phải có hệ thống bơm chuyển nước thải đến các trạm tiếp nhận. Đường ống của hệ thống dẫn lên mặt boong chính phải ở vị trí thuận lợi để nối với bích nối tiêu chuẩn. Miệng ống hút phải cách đáy một khoảng 15 mm để có thể hút hết nước thải đồng thời tránh ăn mòn đáy két.

2.1.5 Đối với két chứa nước thải có dung tích nhỏ hơn 0,1 m³ có thể dùng các dụng cụ thích hợp để chứa, nhưng chúng phải có nắp đậy chắc chắn và cố định chắc vào

SỬA ĐỔI LẦN 2: 2016 QCVN 17: 2011/BGTVT

tàu.

- 2.1.6 Két phải được thử thủy lực với áp lực bằng 1,5 lần áp suất của cột nước đo từ đáy két đến mép thấp nhất của thiết bị vệ sinh không có khóa trong ống xả.
- 2.1.7 Đối với két chứa nước thải có dung tích nhỏ hơn $0,2 \text{ m}^3$ thì không yêu cầu trang bị hệ thống bơm hoặc phương tiện để chuyển nước thải, có thể dùng xô, gáo hay các biện pháp khác để chuyển nước thải đến trạm tiếp nhận, hoặc xả lên bờ, hoặc xả ra những nơi thích hợp.
- 2.2 **Hệ thống bơm, phương tiện chuyển nước thải**
 - 2.2.1 Để chuyển nước thải tới phương tiện tiếp nhận phải có ít nhất một bơm hoặc phương tiện thủ công như xô, gáo và vật dụng khác có khả năng chuyển được nước thải từ tàu lên trạm tiếp nhận.
 - 2.2.2 Đường ống vận chuyển nước thải lên phương tiện tiếp nhận không được đi qua két nước sinh hoạt và phải dẫn lên mặt boong chính ở vị trí thuận lợi và nối với đường ống tiếp nhận thông qua bích nối tiêu chuẩn.

PHẦN 4

KẾT CẤU VÀ TRANG THIẾT BỊ NGĂN NGỪA Ô NHIỄM DO CHẤT LỎNG ĐỘC HẠI

Chương 1

QUY ĐỊNH CHUNG

1.1 Quy định chung

Những quy định của Chương này áp dụng đối với kết cấu và trang thiết bị ngăn ngừa ô nhiễm do chất lỏng độc hại từ tàu gây ra.

1.2 Các thuật ngữ và giải thích

1.2.1 Chất lỏng độc hại là chất có hại bất kỳ ở thể lỏng không phải các chất được nêu ở Phụ lục III của Quy chuẩn này.

1.2.2 Chất độc lỏng được phân ra các loại sau đây:

1.2.2.1 Loại X là các chất độc lỏng độc hại được thải ra từ các hoạt động vệ sinh kết hoặc xả nước dẫn kết trên tàu gây nên mối nguy hiểm lớn cho tài nguyên của nguồn nước ngoài tàu hoặc sức khỏe con người, do đó phải cấm thải ra môi trường nước ngoài tàu.

1.2.2.2 Loại Y là các chất độc lỏng độc hại được thải ra từ các hoạt động vệ sinh hoặc xả nước dẫn kết trên tàu gây nên mối nguy hiểm lớn cho tài nguyên của nguồn nước ngoài tàu hoặc sức khỏe con người, làm xấu các điều kiện giải trí hoặc cản trở các hình thức sử dụng khai thác nguồn lợi về sông, biển, do đó phải có biện pháp nghiêm ngặt hạn chế về hàm lượng và khối lượng chất lỏng thải ra môi trường nước ngoài tàu.

1.2.2.3 Loại Z là các chất độc lỏng độc hại được thải ra từ các hoạt động vệ sinh hoặc xả nước dẫn kết trên tàu gây nên mối nguy hiểm không lớn cho tài nguyên của sông, biển hoặc sức khỏe con người, do đó phải có biện pháp tương đối nghiêm ngặt để hạn chế về hàm lượng và khối lượng chất lỏng thải ra môi trường nước ngoài tàu.

1.2.2.4 Loại OS (Other Substances) là các chất độc lỏng không thuộc một trong các loại X, Y hoặc Z nêu ở trên chúng được xem như không gây hại cho sức khỏe con người, ít làm xấu điều kiện nghỉ ngơi hoặc gây cản trở cho việc sử dụng nguồn nước và đòi hỏi phải thận trọng trong khai thác. Việc thải nước lẫn các chất này hoặc các nước dẫn, cặn hoặc các hỗn hợp chỉ chứa chất OS sẽ không phải áp dụng bất kỳ điều yêu cầu nào hạn chế việc thải ra môi trường nước ngoài tàu.

1.2.3 Hỗn hợp đồng thể: Là hỗn hợp gồm cặn và các chất độc lỏng và nước khi thải ra có nồng độ các chất độc lỏng dưới 25 % nồng độ trung bình của các chất đó chứa trong kết, hầm.

1.2.4 Hỗn hợp không đồng thể: Hỗn hợp không phải là hỗn hợp đồng thể.

1.2.5 Tàu chở hóa chất lỏng độc hại: Là tàu được đóng để chở hoặc thích nghi cho việc chở xô các chất độc lỏng. Khái niệm này bao gồm cả tàu dầu và được sử dụng để chở xô chất lỏng một phần hoặc toàn bộ.

SỬA ĐỔI LẦN 2: 2016 QCVN 17: 2011/BGTVT

1.3 Yêu cầu trang bị việc bố trí trà hàng, két lảng, bơm và đường ống

- 1.3.1** Tất cả các tàu được đóng trước ngày 01/7/1986 phải trang bị các hệ thống bơm và đường ống để đảm bảo mỗi két được thiết kế chở chất loại X hoặc Y không được giữ lại trên tàu một lượng cạn vượt quá 300 lít trong két và các đường ống liên kết và mỗi két thiết kế để chở chất loại Z không được giữ lại trên tàu một lượng cạn vượt quá 900 lít trong két và các đường ống liên kết.
- 1.3.2** Tất cả các tàu được đóng sau ngày 01/7/1986 nhưng trước ngày 01/01/2007 phải trang bị các hệ thống bơm và đường ống để đảm bảo mỗi két được thiết kế chở chất loại X hoặc Y không được giữ lại trên tàu một lượng cạn vượt quá 100 lít trong két và các đường ống liên kết và mỗi két thiết kế để chở chất loại Z không được giữ lại trên tàu một lượng cạn vượt quá 300 lít trong két và các đường ống liên kết.
- 1.3.3** Tất cả các tàu được đóng sau ngày 01/01/2007 phải trang bị các hệ thống bơm và đường ống để đảm bảo mỗi két được thiết kế chở chất loại X hoặc Y không được giữ lại trên tàu một lượng cạn vượt quá 75 lít trong két và các đường ống liên kết và mỗi két thiết kế để chở chất loại Z không được giữ lại trên tàu một lượng cạn vượt quá 5 lít trong két và các đường ống liên kết.
- 1.3.4** Việc thử chức năng các bơm nêu ở mục 1.3.1, 1.3.2 và 1.3.3 của Chương này phải được Cơ quan có thẩm quyền phê duyệt.
- 1.3.5** Các tàu được chứng nhận chở các chất loại X, Y hoặc Z phải có một hoặc nhiều cửa thải dưới đường nước.
- 1.3.6** Các tàu đóng trước ngày 01/01/2007 và được chứng nhận chở các chất loại Z, không yêu cầu bắt buộc phải bố trí cửa thải dưới đường nước như yêu cầu quy định ở mục 1.3.5.
- 1.3.7** Két lảng: Không yêu cầu phải trang bị két lảng chuyên dùng, tùy theo điều kiện khai thác của tàu để trang bị két lảng dùng cho việc vệ sinh két hàng. Tuy nhiên, có thể cho phép dùng két hàng làm két lảng.
- 1.3.8** Thiết bị ngăn ngừa thải chất lỏng độc hại
- 1.3.8.1** Đối với tàu mới, thiết bị ngăn ngừa thải chất lỏng độc hại quy định ở 1.2.2.1 phải được trang bị phù hợp với loại và lý tính của chất lỏng độc hại chuyên chở và vùng nội thủy.
- 1.3.8.2** Phải trang bị bổ sung vào các thiết bị nêu ở 1.3.8.1 hệ thống rửa hầm bằng thông gió cho các tàu dự định khử cạn chất lỏng độc hại có áp suất hơi vượt quá 5 kPa ở 20 °C bằng thông gió.
- 1.3.8.3** Bất kể những yêu cầu đã nêu ở 1.3.8.1 và 1.3.8.2, hệ thống ngăn ngừa thải chất lỏng độc hại quy định phải lắp đặt trên tàu thỏa mãn những yêu cầu (a) và (b) dưới đây là két lảng, hệ thống hầm hàng (được giới hạn đối với tàu chỉ chở chất loại Y có điểm nóng chảy từ 15 °C trở lên) và thiết bị để thải vào các phương tiện tiếp nhận:

- a) Khi tàu dự định chờ thường xuyên trong mỗi hầm chỉ một chất lỏng độc hại hoặc chất tương thích (nghĩa là một chất trong các chất lỏng độc hại không yêu cầu phải làm sạch hầm hàng để xuống hàng sau khi hầm hàng đã chứa một chất lỏng độc hại khác và đã dỡ hết chất này);
- b) Khi tàu chỉ tiến hành thải nước rửa thu gom được từ việc làm sạch hầm hàng vào các phương tiện tiếp nhận thích hợp trước khi sửa chữa hoặc lên đà.

1.3.8.4 Bất kể những yêu cầu đã nêu ở 1.3.8.1 đến 1.3.8.2 trên, hệ thống ngăn ngừa thải chất lỏng độc hại được trang bị trên tàu chở chất lỏng độc hại có áp suất hơi vượt quá 5 kPa ở 20 °C dự định khử cặn bằng thông gió phải là hệ thống rửa hầm bằng thông gió.

Chương 2
YÊU CẦU KẾT CẤU VÀ TRANG THIẾT BỊ

2.1 Thiết bị của hệ thống thông gió

Cặn của các chất độc lỏng bay hơi có thể được đưa ra ngoài nhờ hệ thống thông gió. Hệ thống cần được tính toán và lắp đặt sao cho:

2.1.1 Vị trí lỗ thoát gió càng gần nơi hút càng tốt;

2.1.2 Dòng không khí phải quét tận đáy.

2.2 Hệ thống đo tự động ghi và điều khiển việc thải cặn độc

2.2.1 Hệ thống đo tự động ghi và điều khiển việc thải chất độc lỏng phải đảm bảo khả năng thải cặn đúng nồng độ cho phép, không vượt quá tiêu chuẩn quy định.

2.2.2 Thiết bị ghi liên tục hàm lượng các chất độc khi thải phải thỏa mãn các yêu cầu sau:

2.2.2.1 Kiểm tra được việc thải các hỗn hợp đồng thể và không đồng thể của cặn chất độc và nước từ hầm hàng và kết lửng.

2.2.2.2 Trang bị các phương tiện để ghi nhận việc thải khi:

a) Dùng bơm có công suất không đổi, phải ghi thời gian làm việc của bơm, hoặc:

b) Dùng thiết bị ghi để theo dõi thời gian và lưu lượng thải của thiết bị. Thiết bị này phải được đặt vào phần dưới của ống thải.

2.2.3 Thiết bị ghi thời gian phải ghi được thời gian bắt đầu và kết thúc việc thải hoặc ghi lưu lượng thải qua ống. Thời gian thải được ghi tự động và có thể được ghi bằng tay.

2.2.4 Độ chính xác của thiết bị thải chỉ được dao động trong giới hạn 10% so với mức thải thực tế.

2.3 Hệ thống thải cặn các chất lỏng độc hại

2.3.1 Thiết bị và hệ thống bơm chuyển, thải cặn các chất độc lỏng từ tàu chở hóa chất phải loại trừ khả năng thải cặn vượt quá quy định tại QCVN 14: 2008/BTNMT - Quy chuẩn kỹ thuật quốc gia về nước thải sinh hoạt.

2.3.2 Việc bố trí và trang bị các đường ống bơm chuyển và thải cặn phải thỏa mãn các yêu cầu nêu ở mục 1.3, Chương 1 của Phần này.

2.4 Hệ thống hàng

2.4.1 Hệ thống hàng bao gồm các bơm hàng, bơm rửa, các đường ống hút, xả và các van dùng để giao nhận hàng là chất độc lỏng phải có khả năng hút để sao cho số cặn của các chất độc lỏng còn lại trong các hầm và hệ thống hàng tối đa là 5 % tổng lượng hàng.

2.4.2 Hệ thống hàng của tàu chở hóa chất có thể dùng để thải cặn các chất độc lỏng với điều kiện là hệ thống này được thiết kế thích hợp.

2.4.3 Có thể dùng các loại hệ thống hàng sau đây để kiểm tra việc thải cặn các chất độc lỏng:

2.4.3.1 Hệ thống có khả năng thay đổi lưu lượng trong đó:

- a) Lưu lượng được điều chỉnh nhờ thiết bị tiết lưu đặt trên đường ống thải, hoặc:
- b) Lưu lượng được điều chỉnh nhờ sự thay đổi tần số quay của bơm.

2.4.3.2 Hệ thống hàng có lưu lượng cố định, nghĩa là bằng hoặc nhỏ hơn trị số cho phép để thải.

2.4.4 Buồng bơm hàng của tàu chở hóa chất phải thỏa mãn các yêu cầu như đối với buồng bơm hàng của tàu dầu.

2.5 Hệ thống xả dưới đường nước

2.5.1 Bố trí lỗ xả

2.5.1.1 Vị trí lỗ xả cặn các chất độc lỏng phải bố trí trong khu vực của các hầm hàng;

2.5.1.2 Lỗ xả phải được đặt sao cho khi các bơm của tàu hút nước ngoài mạn vào thì cặn của các chất độc lỏng xả ra không bị hút theo. Việc bố trí lỗ xả so với các cửa lấy nước ngoài mạn vào phải được chấp thuận;

2.5.1.3 Lỗ xả cặn phải bố trí dưới đường nước;

2.5.1.4 Nếu có hai lỗ xả cặn thì phải bố trí chúng đối diện ở hai bên mạn gần hông tàu.

2.5.2 Kích thước lỗ xả

2.5.2.1 Việc bố trí lỗ xả dưới đường nước phải làm sao cho hỗn hợp cặn/nước được thải ra nước ngoài mạn tàu sẽ không ra ngay bề mặt nước bao quanh tàu. Khi dòng thải vuông góc với thân tàu, đường kính tối thiểu của lỗ xả được xác định bằng công thức sau:

$$D = \frac{Q_D}{5L}$$

Trong đó:

D - đường kính nhỏ nhất của lỗ xả (m);

L - khoảng cách từ đường vuông góc mũi đến lỗ xả (m);

Q_D - lưu lượng xả lựa chọn lớn nhất mà tàu có thể xả (m^3/h).

2.5.2.2 Nếu xả về hướng theo một góc so với tôn mạn, trong công thức trên cần phải thay đổi Q_D bằng thành phần Q_D ở việc xả bình thường thẳng góc với thân tàu.

2.5.3 Bơm thải

Bơm thải phải có sản lượng tối thiểu là $10 m^3/h$ để xả hỗn hợp cặn/nước.

PHẦN 5
KẾT CẤU VÀ TRANG THIẾT BỊ NGĂN NGỪA Ô NHIỄM DO RÁC

Chương 1
QUY ĐỊNH CHUNG

1.1 Quy định chung

Các quy định trong Chương này áp dụng đối với kết cấu và trang thiết bị ngăn ngừa ô nhiễm do rác từ tàu gây ra.

1.2 Thuật ngữ và giải thích

Thiết bị chứa rác: là két hoặc xô nhựa có nắp đậy hoặc dạng tương đương dùng để chứa rác.

1.3 Yêu cầu trang bị

Tất cả các phương tiện phải được trang bị thiết bị chứa rác. Rác phải được chuyển lên bờ ở những nơi quy định hoặc những nơi thích hợp không gây hại tới môi trường.

Chương 2
YÊU CẦU KẾT CẤU VÀ TRANG THIẾT BỊ

2.1 Thiết bị chứa rác

2.1.1 Tổng thể tích thiết bị chứa rác không được nhỏ hơn trị số được tính theo công thức sau:

$$V = n.g.t$$

Trong đó:

V - thể tích thiết bị chứa, (m³);

n - số người thường xuyên trên tàu;

g - lượng rác thải ra tính trung bình cho 1 người trong 1 ngày đêm;

g = 0,005 m³ ng/ngày đêm;

t: thời gian giữa các lần chuyển rác lên bờ;

t = 2 ngày cho tàu hoạt động trong sông, hồ, đầm, vịnh;

t = 4 ngày cho các tàu chạy ven biển hoặc vùng đặc biệt.

2.1.2 Thiết bị chứa rác được chế tạo bằng thép hoặc bằng nhựa hay các vật liệu khác tương đương. Thiết bị có thể gắn liền với thân tàu hoặc tách rời.

2.1.3 Thiết bị chứa rác tách rời thân tàu phải có biện pháp cố định chắc chắn vào thân tàu đảm bảo an toàn trong mọi điều kiện khai thác của tàu.

2.1.4 Bề mặt bên trong của thiết bị phải nhẵn và có lớp sơn phủ bảo vệ hoặc các biện pháp tương đương để chống tác động của rác.

2.1.5 Các thiết bị có dung tích từ 0,05 m³ trở lên, phải có đáy dốc không dưới 30° về phía lấy rác. Nắp đậy của thiết bị phải đảm bảo kín và đóng mở dễ dàng để kiểm tra, vệ sinh.

2.1.6 Có thể dùng xô nhựa hoặc các dụng cụ khác tương tự để chuyển rác lên bờ.

PHẦN 6
KẾ HOẠCH ỨNG CỨU Ô NHIỄM DẦU CỦA TÀU

Chương 1
QUY ĐỊNH CHUNG

1.1 Quy định chung

1.1.1 Phạm vi áp dụng

Những quy định trong Phần này áp dụng cho Kế hoạch ứng cứu ô nhiễm dầu của tàu và những công trình nổi khác.

1.1.2 Yêu cầu về trang bị

Tàu dầu có dung tích từ 150 trở lên hoặc trọng tải từ 250 tấn trở lên (lấy giá trị nào lớn hơn), các tàu khác không phải là tàu dầu có dung tích từ 400 trở lên hoặc trọng tải từ 650 tấn trở lên (lấy giá trị nào lớn hơn) phải có Kế hoạch ứng cứu ô nhiễm dầu của tàu được Đăng kiểm Việt Nam thẩm định và để sẵn trên tàu để sử dụng.

Chương 2 YÊU CẦU KỸ THUẬT

2.1 Quy định chung

2.1.1 Quy định chung

Kế hoạch ứng cứu ô nhiễm dầu của tàu (sau đây gọi là Kế hoạch) phải được lập có xét đến thông tin cơ bản về tàu gồm kiểu và kích thước của tàu, hàng hoá và tuyến hoạt động sao cho Kế hoạch khả thi và dễ sử dụng.

2.1.2 Ngôn ngữ

Kế hoạch phải được soạn thảo bằng ngôn ngữ tiếng Việt. Đối với tàu nước ngoài liên doanh với Việt Nam hoạt động trên vùng thủy nội địa của Việt Nam thì ngôn ngữ trong bản Kế hoạch phải bằng ngôn ngữ mà thuyền trưởng, thuyền viên trên tàu sử dụng được và phải được dịch ra bản tiếng Việt kèm theo.

2.2 Hạng mục trong Kế hoạch

2.2.1 Thủ tục báo cáo sự cố ô nhiễm dầu

2.2.1.1 Trong Kế hoạch phải quy định rằng thuyền trưởng hoặc sỹ quan trực ca phải báo cáo ngay lập tức sự cố ô nhiễm dầu thái tức thời hoặc dự kiến khả năng xảy ra sự cố ô nhiễm dầu cho các cơ quan quản lý chuyên ngành nơi gần nhất;

2.2.1.2 Các mục từ (a) đến (h) dưới đây phải đưa vào hạng mục báo cáo:

- a) Tên tàu, chủ tàu, kích cỡ và kiểu tàu;
- b) Ngày tháng và thời gian xảy ra sự cố, vị trí, hành trình, tốc độ;
- c) Tên trạm vô tuyến, ngày tháng và thời gian báo cáo tiếp theo, loại và số lượng hàng/ kết chứa trên tàu, chủ hàng;
- d) Tóm tắt về khuyết tật/ lượng thiếu hụt/tổn thất;
- e) Tóm tắt về ô nhiễm bao gồm loại dầu, lượng tổn thất ước tính, nguyên nhân tràn dầu, khả năng tràn dầu tiếp theo, điều kiện thời tiết và vùng nước;
- g) Chi tiết liên hệ với chủ hàng bao gồm địa chỉ bưu điện, số điện thoại và số Fax;
- h) Các hoạt động chống tràn dầu và hướng dịch chuyển của tàu.

2.2.2 Danh sách các tổ chức hoặc cá nhân cần liên hệ trong trường hợp xảy ra sự cố ô nhiễm do dầu

Các đầu mối liên hệ với các cơ quan quản lý chuyên ngành, cảng và tàu mà tàu có quan hệ, ví dụ như chủ/ người điều hành, đại lý, chủ hàng, người bảo hiểm, là những người cần thiết phải liên hệ nếu tàu liên quan đến tai nạn ô nhiễm dầu phải được lên danh sách và đưa vào Phụ lục.

2.2.3 Các hoạt động xử lý trực tiếp trên tàu nhằm loại bỏ hoặc kiểm soát sự thải dầu ra môi trường sau tai nạn.

2.2.3.1 Ít nhất các hạng mục từ (a) đến (c) sau đây phải được đưa vào hạng mục các

SỬA ĐỔI LẦN 2: 2016 QCVN 17: 2011/BGTVT

hoạt động chống dầu tràn:

- a) Bản miêu tả chi tiết các hành động nhằm khử bỏ hoặc kiểm soát sự thải dầu ra môi trường và người trực ca;
- b) Quy trình khử bỏ dầu loang và chứa thích hợp cho dầu được thu hồi, và vật liệu làm sạch;
- c) Quy trình chuyển dầu từ tàu sang tàu khác.

2.2.3.2 Ít nhất các mục từ (a) đến (b) dưới đây phải được đưa vào kế hoạch chống dầu tràn do tai nạn:

- a) Ưu tiên hàng đầu là đảm bảo an toàn cho người và tàu;
- b) Bản thông báo về mức độ tổn thất cho tàu và do tai nạn dầu tràn gây ra phải được tập hợp và ước lượng sao cho có thể tiến hành các hoạt động nhằm ngăn chặn sự cố tiếp theo của tai nạn;

2.2.4 Thủ tục và vị trí liên lạc trên tàu nhằm xác định tọa độ hoạt động của tàu theo chương trình phòng chống ô nhiễm Quốc gia và Khu vực

2.2.4.1 Phải quy định trong Kế hoạch rằng thuyền trưởng và sỹ quan trực ca của tàu phải liên lạc với các cơ quan quản lý chuyên ngành trước khi tiến hành các hoạt động nhằm hạn chế sự cố thải dầu ra môi trường;

2.2.4.2 Trong Kế hoạch phải có Bản hướng dẫn đầy đủ cho thuyền trưởng của tàu trong các hoạt động kiểm tra ô nhiễm đã được triển khai theo sự đề xướng của chủ tàu.

2.2.5 Thông tin khác

Đã kiểm có thể yêu cầu bổ sung vào các hạng mục quy định ở 2.2.1 đến 2.2.4 những thông tin khác nhằm tiện lợi cho thuyền trưởng khi phải quyết định trong tình huống khẩn cấp.

2.3 Phụ lục bổ sung cho Kế hoạch

Ngoài các quy định nêu ở 2.2.2 và 2.2.4.2, phải bổ sung các bản vẽ bố trí chung, sơ đồ đường ống như đường ống dầu hàng được sử dụng để chuyển hàng khi có sự cố trên tàu.

PHẦN 7
KẾ HOẠCH ỨNG CỨU Ô NHIỄM CỦA TÀU
DO CHỜ CÁC CHẤT LỎNG ĐỘC HẠI CỦA TÀU

Chương 1
QUY ĐỊNH CHUNG

1.1 Quy định chung

1.1.1 Phạm vi áp dụng

Những quy định trong Chương này áp dụng cho Kế hoạch ứng cứu ô nhiễm của tàu do các chất lỏng độc hại của tàu gây ra.

1.1.2 Yêu cầu về trang bị

Tàu chở chất lỏng độc hại có tổng dung tích từ 150 trở lên hoặc có trọng tải từ 250 tấn trở lên phải có Kế hoạch ứng cứu ô nhiễm của tàu do chờ các chất lỏng độc hại được Đăng kiểm thẩm định và được đặt ở trên tàu để sẵn sàng để sử dụng.

Chương 2
YÊU CẦU KỸ THUẬT

2.1 Quy định chung

2.1.1 Quy định chung

Kế hoạch ứng cứu ô nhiễm của tàu do chở các chất lỏng độc hại (sau đây gọi là Kế hoạch) phải được soạn thảo có xét đến thông tin cơ bản về tàu gồm kiểu và kích thước của tàu, hàng hoá và tuyến hoạt động sao cho Kế hoạch khả thi và dễ sử dụng.

2.1.2 Ngôn ngữ

Bản Kế hoạch phải được soạn thảo bằng ngôn ngữ tiếng Việt. Đối với tàu của các công ty liên doanh với Việt Nam hoạt động trên vùng thủy nội địa của Việt Nam thì ngôn ngữ trong bản Kế hoạch phải bằng ngôn ngữ mà thuyền trưởng, thuyền viên trên tàu sử dụng được và phải được dịch ra bản bằng tiếng Việt kèm theo.

2.1.3 Kế hoạch ứng cứu ô nhiễm của tàu do chở các chất lỏng độc hại

Trong trường hợp tàu cũng phải áp dụng các quy định nêu trong Phần 7 Quy chuẩn này, thì bản Kế hoạch này có thể được tổ hợp chung với Kế hoạch ứng cứu ô nhiễm dầu của tàu. Trong trường hợp này tiêu đề của bản Kế hoạch chung sẽ là "Kế hoạch ứng cứu ô nhiễm của tàu".

2.2 Hạng mục trong Kế hoạch

2.2.1 Quy trình báo cáo khi xảy ra sự cố ô nhiễm chất lỏng độc hại

2.2.1.1 Trong Kế hoạch phải quy định rằng thuyền trưởng hoặc sỹ quan trực ca phải báo cáo ngay lập tức sự thải tức thời hoặc dự kiến thải chất lỏng độc hại ra môi trường cho các cơ quan chuyên ngành nơi gần nhất;

2.2.1.2 Các mục từ (a) đến (h) dưới đây phải đưa vào hạng mục báo cáo:

- a) Tên tàu, chủ tàu, kích cỡ và kiểu tàu;
- b) Ngày tháng và thời gian xảy ra sự cố, vị trí, hành trình, tốc độ;
- c) Ngày tháng và thời gian báo cáo tiếp theo, loại và số lượng hàng/ kết chứa trên tàu, chủ hàng;
- d) Chi tiết tóm tắt về khuyết tật/ lượng thiếu hụt/ tổn thất;
- e) Tóm tắt về ô nhiễm bao gồm loại chất lỏng độc hại, lượng tổn thất ước tính, nguyên nhân tràn, khả năng tràn tiếp theo, điều kiện thời tiết trên đường thủy nội địa;
- g) Chi tiết liên hệ với chủ tàu/ nhà quản lý/ đại lý bao gồm địa chỉ bưu điện, số điện thoại và số Fax;
- h) Các hoạt động chống tràn và hướng dịch chuyển của tàu.

2.2.2 Danh sách các tổ chức hoặc cá nhân cần liên hệ trong trường hợp xảy ra sự cố ô nhiễm vùng nước ngoài tàu do chất lỏng độc hại

Các mối liên hệ với các cơ quan chuyên ngành, cảng và các mối liên hệ khác mà tàu quan tâm khi tàu xảy ra sự cố tràn chất lỏng độc hại, ví dụ như chủ/ người điều hành, đại lý, chủ hàng, người bảo hiểm, phải được lên danh sách và đưa vào Phụ lục trong bản Kế hoạch ứng cứu.

2.2.3 Các hoạt động xử lý trực tiếp trên tàu nhằm loại bỏ hoặc kiểm soát sự thải sau tai nạn

2.2.3.1 Ít nhất các hạng mục từ (a) đến (c) sau đây phải được đưa vào hạng mục các hoạt động chống tràn:

- a) Bản miêu tả chi tiết các hành động nhằm khử bỏ hoặc kiểm soát sự thải chất lỏng độc hại và người trực ca;
- b) Quy trình khử bỏ chất lỏng độc hại đã tràn và biện pháp chứa thích hợp cho chất lỏng độc hại đã được khử bỏ và vật liệu làm sạch;
- c) Quy trình chuyển chất lỏng độc hại từ tàu sang tàu khác.

2.2.3.2 Ít nhất các mục từ (a) đến (c) dưới đây phải được đưa vào Kế hoạch chống tràn do hậu quả của tai nạn:

- a) Ưu tiên hàng đầu là đảm bảo an toàn cho người và tàu;
- b) Bản thông báo chi tiết về mức độ tổn thất cho tàu và về sự cố tràn chất lỏng độc hại phải được tập hợp và ước lượng sao cho có thể tiến hành các hoạt động nhằm ngăn chặn sự cố tiếp theo của tai nạn;
- c) Bản hướng dẫn chi tiết về ổn định và sức bền và bản danh mục những thông tin cần thiết về ổn định tai nạn và đánh giá sức bền đặt tại văn phòng Chủ tàu hoặc văn phòng tương tự khác.

2.2.4 Quy trình và điểm liên lạc trên tàu nhằm xác định tọa độ hoạt động của tàu theo chương trình phòng chống ô nhiễm Quốc gia và Khu vực.

2.2.4.1 Phải quy định trong Kế hoạch rằng thuyền trưởng và sỹ quan trực ca của tàu phải liên lạc với các cơ quan chuyên ngành trước khi tiến hành các hoạt động nhằm hạn chế sự thải chất lỏng độc hại;

2.2.4.2 Trong Kế hoạch phải có Bản hướng dẫn đầy đủ cho thuyền trưởng của tàu trong các hoạt động kiểm tra ô nhiễm chất lỏng độc hại được triển khai theo sự đề xướng của chủ tàu;

2.2.5 Thông tin khác

Đã kiểm có thể yêu cầu bổ sung vào các hạng mục quy định ở 2.2.1 đến 2.2.4 những thông tin khác nhằm tiện lợi cho thuyền trưởng khi phải quyết định trong tình huống khẩn cấp.

2.3 Phụ lục bổ sung cho Kế hoạch

Ngoài các quy định ở 2.2.2 phải bổ sung các bản vẽ bố trí chung, sơ đồ đường

SỬA ĐỔI LẦN 2: 2016 QCVN 17: 2011/BGTVT

ống như đường ống dầu hàng được sử dụng để chuyển hàng khi có sự cố trên tàu.

www.LuatVietnam.vn

III - QUY ĐỊNH VỀ QUẢN LÝ

- 1.1 Các trang thiết bị ngăn ngừa ô nhiễm lắp đặt trên phương tiện thủy nội địa phải được quản lý chất lượng an toàn kỹ thuật và bảo vệ môi trường trong thiết kế, chế tạo, sửa chữa, xuất, nhập khẩu theo yêu cầu của Quy chuẩn này.
- 1.2 Việc kiểm tra các trang thiết bị ngăn ngừa ô nhiễm lắp đặt trên phương tiện thủy nội địa của Đăng kiểm không thay thế việc quản lý chất lượng của các tổ chức kiểm tra chất lượng ở các đơn vị thiết kế, đóng mới, sửa chữa phương tiện thủy nội địa cũng như việc quản lý chất lượng của chủ phương tiện.
- 1.3 Hạng mục kiểm tra các trang thiết bị ngăn ngừa ô nhiễm lắp đặt trên phương tiện thủy nội địa là một trong các hạng mục kiểm tra an toàn kỹ thuật và bảo vệ môi trường của phương tiện thủy nội địa để cấp Giấy chứng nhận an toàn kỹ thuật và bảo vệ môi trường theo Thông tư số 15/2013/TT- BGTVT ngày 26/7/2013 của Bộ trưởng Bộ Giao thông vận tải quy định về biểu mẫu giấy chứng nhận và sổ kiểm tra an toàn kỹ thuật và bảo vệ môi trường cấp cho tàu biển, phương tiện thủy nội địa và sản phẩm công nghiệp sử dụng cho phương tiện thủy nội địa.

IV - TRÁCH NHIỆM CỦA TÒ CHỨC, CÁ NHÂN

1.1 Trách nhiệm của chủ tàu, các cơ sở thiết kế, đóng mới, hoán cải, phục hồi/ nâng cấp và sửa chữa trang thiết bị ngăn ngừa ô nhiễm lắp đặt trên phương tiện thủy nội địa

1.1.1 Trách nhiệm của các chủ tàu

Thực hiện đầy đủ các quy định về kết cấu và các trang thiết bị ngăn ngừa ô nhiễm lắp trên phương tiện thủy nội địa nêu trong Quy chuẩn này và lập các kế hoạch ứng cứu ô nhiễm do dầu của tàu và kế hoạch ứng cứu ô nhiễm do chở chất lỏng độc hại khi tàu được đóng mới, hoán cải, phục hồi/ nâng cấp, sửa chữa và khai thác trên đường thủy nội địa để đảm bảo và duy trì tình trạng an toàn kỹ thuật của chúng.

1.1.2 Trách nhiệm của các cơ sở thiết kế

Các cơ sở thiết kế phương tiện thủy nội địa, bao gồm thiết kế đóng mới, hoán cải, phục hồi/ nâng cấp trang thiết bị ngăn ngừa ô nhiễm lắp trên phương tiện thủy nội địa có trách nhiệm: cung cấp đầy đủ khối lượng hồ sơ thiết kế theo yêu cầu và trình thẩm định hồ sơ thiết kế theo quy định của Quy chuẩn này.

1.1.3 Trách nhiệm của các cơ sở đóng mới, hoán cải, phục hồi/ nâng cấp và sửa chữa phương tiện thủy nội địa:

1.1.3.1 Chịu sự kiểm tra giám sát của Đăng kiểm Việt Nam về chất lượng, an toàn kỹ thuật và phòng ngừa ô nhiễm môi trường trong quá trình đóng mới, hoán cải, phục hồi/ nâng cấp và sửa chữa phương tiện thủy nội địa;

1.1.3.2 Chịu sự kiểm tra và giám sát của Đăng kiểm Việt Nam về chất lượng, an toàn kỹ thuật trong quá trình chế tạo, lắp đặt kết cấu và các trang thiết bị ngăn ngừa ô nhiễm của tàu.

1.2 Trách nhiệm của Cục Đăng kiểm Việt Nam

1.2.1 Thẩm định thiết kế kết cấu các trang thiết bị ngăn ngừa ô nhiễm, kế hoạch ứng cứu ô nhiễm dầu và kế hoạch ứng cứu ô nhiễm của tàu do chở các chất lỏng độc hại trong đóng mới, hoán cải và phục hồi/ nâng cấp phương tiện thủy nội địa theo các quy định của Quy chuẩn này và các quy định của pháp luật hiện hành.

1.2.2 Kiểm tra, giám sát kỹ thuật trong chế tạo, nhập khẩu, hoán cải, phục hồi/ nâng cấp, sửa chữa và đối với kết cấu và các trang thiết bị ngăn ngừa ô nhiễm lắp đặt trên phương tiện thủy nội địa theo các quy định của Quy chuẩn này và các quy định của pháp luật hiện hành.

1.2.3 Triển khai, thực hiện quy chuẩn này đối với các cơ sở thiết kế, các chủ tàu, các cơ sở đóng mới, hoán cải, phục hồi/nâng cấp và sửa chữa phương tiện thủy nội địa, các đơn vị đăng kiểm và các cá nhân có liên quan đến quản lý khai thác tàu.

V - TỔ CHỨC THỰC HIỆN

- 1.1 Cục Đăng kiểm Việt Nam tổ chức triển khai thực hiện quy chuẩn này thống nhất trong cả nước.
- 1.2 Căn cứ vào các yêu cầu quản lý phương tiện, thực tế áp dụng Quy chuẩn, Cục Đăng kiểm Việt Nam kiến nghị Bộ Giao thông vận tải sửa đổi, bổ sung Quy chuẩn.
- 1.3 Trong trường hợp các Quy chuẩn kỹ thuật, văn bản được viện dẫn trong Quy chuẩn này có sự thay đổi, bổ sung hoặc thay thế thì thực hiện theo quy định trong văn bản mới.

www.LuatVietnam.vn

PHỤ LỤC

Phụ lục I: Các quy định về vùng nước được bảo vệ đặc biệt

- 1** Vùng nước thuộc vịnh Hạ Long: trong Thông tư số 2891/TT-KCM ngày 19 tháng 12 năm 1996 của Bộ trưởng Bộ Khoa học, Công nghệ và Môi trường về "Hướng dẫn bảo vệ môi trường vùng vịnh Hạ Long" có quy định:
Vùng nước thuộc vịnh Hạ Long bao gồm khu bảo vệ tuyệt đối, vùng đệm và vùng phụ cận, trong đó:
 - 1.1** Khu bảo vệ tuyệt đối: là khu vực được UNESCO và Chính phủ nước Cộng hòa xã hội chủ nghĩa Việt Nam khoanh vùng, được xác định bởi ba điểm thuộc đảo Cống Tây, đảo Cầu Gỗ và hồ Ba Hàm;
 - 1.2** Vùng đệm: là dải bao quanh khu bảo vệ tuyệt đối, theo hướng Tây-Tây Bắc được xác định bởi phía bờ Vịnh dọc theo quốc lộ 18A, kể từ kho xăng dầu B12 (Cái Dăm - Bãi Cháy) đến cây số 11 (Thị xã Cẩm Phả). Chiều rộng khu đệm từ 5 đến 7 km tính từ đường bảo vệ tuyệt đối ra biển có phạm vi xê dịch từ 1 đến 2 km. Phía bắc giáp Hòn Buồm, suối nước nóng. Phía tây là một phần phạm vi vịnh Hạ Long được xác định bởi $107^{\circ} 11' 30''$ kinh độ đông, phía tây nam tiếp giáp hòn Quai Xanh, phía nam được xác định bởi 204° vĩ bắc, phía Đông giáp đảo Phượng Hoàng, phía đông bắc giáp đảo Vạn Đồi, phía đông - đông nam giáp hòn Nát Đất;
 - 1.3** Vùng phụ cận: là vùng biển hoặc đất liền bao quanh khu đệm, kể cả vùng biên giáp ranh với vườn Quốc gia Cát Bà.
- 2** Vùng nước cảng sông trọng điểm của thành phố Hồ Chí Minh được xác định tại Quyết định số 5985/QĐ-UB-NC ngày 11 tháng 11 năm 1998 của Chủ tịch Ủy ban nhân dân thành phố Hồ Chí Minh, bao gồm: Kinh Tế, Kinh Đôi, rạch Bến Nghé, Kinh Tàu Hũ, Kinh Lò Gốm và các Kinh Ngang số 1,2,3.
- 3** Vùng nước các cảng quốc gia thuộc nội thủy nước Cộng hòa xã hội chủ nghĩa Việt Nam.
- 4** Các bãi tắm, các bến tàu thuộc các hồ chứa nước có hoạt động thăm quan, du lịch, các khu nuôi trồng thủy sản.

Phụ lục II: Quy định việc thải xuống vùng nước được bảo vệ đặc biệt

- 1 Quy định thải xuống vùng nước khu vực vịnh Hạ Long, Thông tư số 2891/TT-KCM ngày 19 tháng 12 năm 1996 của Bộ trưởng Bộ Khoa học, Công nghệ và Môi trường quy định:
 - 1.1 Cấm thải bất kỳ chất có hại nào từ trên tàu xuống vùng nước khu bảo vệ tuyệt đối của vùng vịnh Hạ Long;
 - 1.2 Cấm thải bất kỳ chất có hại nào trên tàu xuống vùng nước của vùng đệm và vùng phụ cận của vùng vịnh Hạ Long trừ khi nồng độ dầu trong nước thải không quá 15 phần triệu (15 mg/l) và nước thải bẩn, hóa chất độc hại đã được xử lý đạt tiêu chuẩn quốc gia.
- 2 Quyết định về việc ban hành Quy định tạm thời về kiểm soát ô nhiễm trong giao thông đường thủy thành phố Hồ Chí Minh theo Quyết định số 6093/QĐ-UB-KT ngày 26 tháng 12 năm 1996 của Chủ tịch Ủy ban nhân dân thành phố Hồ Chí Minh quy định:

Cấm thải bất kỳ chất có hại nào trên tàu xuống vùng nước cảng thành phố Hồ Chí Minh trừ khi nồng độ dầu trong nước thải không quá 15 phần triệu (15 mg/l) và nước thải bẩn, hóa chất độc hại đã được xử lý đạt tiêu chuẩn Quốc gia.
- 3 Quy định thải xuống vùng nước các cảng quốc gia, các bãi tắm, các bến tàu, các hồ nước có hoạt động thăm quan du lịch, các khu nuôi trồng thủy sản: được phép thải nước lẫn dầu đã qua xử lý, nước thải đã qua xử lý xuống các vùng nước trên, hóa chất độc hại đã được xử lý đạt tiêu chuẩn quốc gia.

SỬA ĐỔI LẦN 2: 2016 QCVN 17: 2011/BGTVT

Phụ lục III: Danh mục các chất lỏng không phải là chất lỏng độc hại

STT	Tên chất lỏng không phải là chất lỏng độc hại
1	Octyldecyl adipate
2	Acetonitrile
3	Acetone
4	Dung dịch Aminoethyldiethanolamine/Aminoethylethanol amine
5	Dung dịch 2- Amino -2-Hydroxymethyl -1, 3-propanediol (nồng độ 40% hoặc nhỏ hơn)
6	Bùn Sodium almino silicate
7	Sulphur
8	Rượu gốc Ethyl
9	Ethylene glycol butyl ether, Ethylene Glycol tert - butyl ether
10	Ethylene - vinyl acetate copolymer (nhũ tương)
11	Dung dịch Calciumnitrate/Magnesium nitrate/Potassium chloride
12	Parafin clo hóa (chứa 52% clo)
13	Dung dịch Magnesium chloride
14	Dung dịch Sodium chlorate (nồng độ 50% hoặc nhỏ hơn)
15	Olefins (C13 và lớn hơn, tất cả các đồng phân), alpha - Olefins (C13 - C18)
16	Bùn Kaolin
17	Dung dịch khoan: Dung dịch Calcium bromide Dung dịch Calcium chloride Dung dịch Sodium chloride
18	Dung dịch Glycine, muối sodium
19	Glycerin
20	Glycerol polyalkoxylate
21	Dung dịch Glucose, dung dịch Dextrose
22	Isopropyl acetate
23	Methyl acetate
24	3 - Methyl - 3- Methoxy butyl acetate
25	Alcoholic beverages, n.o.s.
26	Alcohols (C13 trở lên), Behenyl alcohol
27	Dung dịch protein thực vật (được thủy hóa)
28	Diethanolamine
29	Diethyl ether
30	Diethylene glycol
31	Diethylene glycol diethyl ether
32	Diethylene glycol ethyl ether
33	Diethylene glycol butyl ether
34	Dung dịch a xít Diethylenetriamine pentaacetic, pentasodium
35	Dipropylene glycol
36	Dung dịch Magnesium hydroxide
37	Butyl stearate
38	Bùn than
39	Dung dịch Sorbitol
40	Rượu gốc Tert - Amyl
41	Ethylene carbonate

42	Dung dịch Calcium carbonate
43	Tetraethylene glycol
44	Molasses
45	Glycerol triacetate
46	Triisopropanolamine
47	Triethylene glycol
48	Triethylene glycol butyl ether
49	Tridecane
50	Tripropylene glycol
51	Lard
52	Dodecane (tất cả mọi đồng phân)
53	Dodecyl benzene
54	Dung dịch Urea/formaldehyde resin
55	Dung dịch Urea
56	Bùn Clay
57	n-Paraffins (C10 - C20)
58	Paraffin wax
59	Diheptyl phthalate, dioctyl phthalate
60	Dihexyl phthalate
61	Diheptyl phthalate
62	n- Butyl alcohol, sec - Butyl alcohol, tert - Butyl alcohol, Isobutyl alcohol
63	n- Propyl alcohol, Isopropyl alcohol
64	Propylene - butylene copolymer
65	Propylene glycol
66	Hexamethylene glycol
67	Hexylene glycol
68	Petrolatum
69	Axit Benzene tricarboxylic, trioctyl ester
70	Axit béo (Na, C13 trở lên), Tridecanoic acid
71	Polyethylene glycols
72	Polyethylene glycol methyl ether
73	Nước
74	Hỗn hợp Cetyl/Eicosil methacrylate
75	Dodecyl methacrylate
76	Hỗn hợp Dodecyl/pentadecyl methacrylate
77	Rượu Metyllic
78	Methyl ethyl ketone
79	2 - Methyl - 2- hydroxy - 3 - butyne
80	3 - Methyl - 3- methoxy butanol
81	3 - Methoxyl - 1 - butanol
82	Latex (Carboxylated styrene - butadiene copolymers Styrene - butadien rubber)
83	Dung dịch Lignin sulphonic, sodium salt
84	Nước táo
85	Các chất được Chính quyền tạm thời đánh giá là chất độc ở mức độ tương ứng với chất bất kỳ
86	Hỗn hợp của các chất nằm ngoài các chất loại X, Y, Z và loại OS đã phân loại theo MARPOL 73/78 (Phiên bản mới có hiệu lực từ ngày 01/01/2007)