

TCN 68 - 254: 2006

CÔNG TRÌNH NGOẠI VI VIỄN THÔNG

QUI ĐỊNH KỸ THUẬT

MỤC LỤC

Lời nói đầu	4
1. Quy định chung	5
1.1. Phạm vi áp dụng	5
1.2. Thuật ngữ, định nghĩa và chữ viết tắt	5
2. Quy định kỹ thuật đối với công trình cáp treo	8
2.1. Điều kiện sử dụng cáp treo	8
2.2. Yêu cầu đối với cáp treo	8
2.3. Yêu cầu đối với cột treo cáp	8
2.4. Yêu cầu đối với tuyến cáp treo	9
2.5. Tiếp đất và chống sét cho công trình cáp treo	11
3. Quy định kỹ thuật đối với công trình cáp trong cống bể	12
3.1. Điều kiện sử dụng cáp trong cống bể	12
3.2. Yêu cầu đối với cáp trong cống bể	12
3.3. Yêu cầu đối với hầm cáp, hố cáp (bể cáp)	12
3.4. Yêu cầu đối với tuyến cống bể	13
3.5. Tiếp đất và chống sét cho công trình cáp trong cống bể	15
4. Quy định kỹ thuật đối với công trình cáp chôn trực tiếp	16
4.1. Điều kiện sử dụng cáp chôn trực tiếp	16
4.2. Yêu cầu đối với cáp chôn trực tiếp	17
4.3. Yêu cầu đối với tuyến cáp chôn trực tiếp	17
4.4. Tiếp đất và chống sét cho công trình cáp chôn trực tiếp	18
5. Quy định kỹ thuật đối với công trình cáp trong đường hầm	18
5.1. Điều kiện sử dụng cáp trong đường hầm	18
5.2. Yêu cầu đối với cáp lắp đặt trong đường hầm	18
5.3. Yêu cầu kỹ thuật của đường hầm	18
5.4. Yêu cầu lắp đặt cáp trong đường hầm	18
5.5. Tiếp đất và chống sét cho công trình cáp trong đường hầm	19
6. Quy định kỹ thuật đối với công trình cáp qua sông	19
6.1. Điều kiện sử dụng cáp qua sông	19
6.2. Yêu cầu đối với cáp qua sông	19
6.3. Yêu cầu đối với tuyến cáp qua sông	20
6.4. Tiếp đất và chống sét cho công trình cáp qua sông	20

7. Quy định kỹ thuật đối với cáp thuê bao	21
7.1. Điều kiện sử dụng cáp thuê bao	21
7.2. Yêu cầu đối với tuyến cáp thuê bao treo nổi	21
7.3. Yêu cầu đối với tuyến cáp thuê bao đi ngầm	22
7.4. Tiếp đất và chống sét cho cáp thuê bao	23
8. Các quy định khác	23
8.1. Quy định lắp đặt tủ, hộp cáp	23
8.2. Quy định ghi thông tin quản lý tủ cáp, hộp cáp, bể cáp, cột treo cáp và cáp treo	24
Phụ lục A (Quy định): Độ chùng tối thiểu của cáp treo	26
Phụ lục B (Quy định): Xác định hệ số che chắn của dây chống sét	33
Phụ lục C (Tham khảo): Một số quy cách đấu nối cáp	36
Tài liệu tham khảo	38

LỜI NÓI ĐẦU

Tiêu chuẩn Ngành TCN 68 - 254: 2006 **“Công trình ngoại vi viễn thông - Quy định kỹ thuật”** quy định các yêu cầu kỹ thuật thiết yếu đối với công trình ngoại vi viễn thông, nhằm bảo đảm an toàn cơ học, điện, điện từ cho người thi công, khai thác, bảo dưỡng công trình và người dân sinh hoạt, cư trú trong khu vực công trình. Tiêu chuẩn này cũng bao gồm các quy định kỹ thuật để quản lý mạng ngoại vi của doanh nghiệp, đảm bảo an toàn, mỹ quan công trình và đô thị.

Tiêu chuẩn Ngành TCN 68 - 254: 2006 được Vụ Khoa học - Công nghệ biên soạn trên cơ sở kết quả đề tài nghiên cứu khoa học cấp Bộ mã số 49-05-KHKT-TC do Viện Khoa học Kỹ thuật Bưu điện chủ trì, có tham khảo ý kiến góp ý của đồng đảo các cơ quan, doanh nghiệp và một số chuyên gia trong Ngành.

Tiêu chuẩn Ngành TCN 68 - 254: 2006 được ban hành theo Quyết định số 54/2006/QĐ-BBCVT ngày 25 tháng 12 năm 2006 của Bộ trưởng Bộ Bưu chính, Viễn thông.

VỤ KHOA HỌC - CÔNG NGHỆ

CÔNG TRÌNH NGOẠI VI VIỄN THÔNG

QUY ĐỊNH KỸ THUẬT

*(Ban hành kèm theo Quyết định số 54/2006/QĐ-BBCVT ngày 25/12/2006
của Bộ trưởng Bộ Bưu chính, Viễn thông)*

1. Quy định chung

1.1. Phạm vi áp dụng

Tiêu chuẩn này quy định các yêu cầu kỹ thuật thiết yếu đối với công trình ngoại vi viễn thông, nhằm bảo đảm an toàn cơ học, điện, điện từ cho người thi công, khai thác, bảo dưỡng công trình và người dân sinh hoạt, cư trú trong khu vực công trình. Tiêu chuẩn này cũng bao gồm các quy định kỹ thuật để quản lý mạng ngoại vi của doanh nghiệp, đảm bảo an toàn, mỹ quan công trình và đô thị.

Tiêu chuẩn này được áp dụng thống nhất đối với các công trình ngoại vi viễn thông của các tổ chức và doanh nghiệp thiết lập mạng và cung cấp dịch vụ viễn thông, Internet ở Việt Nam.

Tiêu chuẩn này không áp dụng đối với công trình ngoại vi viễn thông sử dụng cáp quang, cáp đồng thả biển hoặc đi ven thềm lục địa và công trình cáp truyền hình.

Việc treo cáp viễn thông trên cột điện lực phải được sự đồng ý của chủ sở hữu cột điện lực và phải tuân thủ các quy định của tiêu chuẩn này.

1.2. Thuật ngữ, định nghĩa và chữ viết tắt

Công trình ngoại vi - A. Outside Plant

Công trình ngoại vi là bộ phận của mạng lưới viễn thông chủ yếu nằm bên ngoài nhà trạm viễn thông, bao gồm tất cả các loại công trình cáp viễn thông sợi đồng, sợi quang được treo nổi, chôn trực tiếp, đi trong cống bể, đi trong các đường hầm và các trang thiết bị phụ trợ.

Cáp viễn thông - A. Telecommunication Cable

Cáp viễn thông là tên gọi chung chỉ cáp đồng và cáp quang được dùng để truyền thông tin trong mạng viễn thông thuộc quản lý chuyên ngành của Bộ Bưu chính, Viễn thông.

Cáp quang - A. Optical fiber cable

Cáp quang là cáp viễn thông dùng các sợi dẫn quang làm môi trường truyền dẫn tín hiệu.

Cáp đồng - A. Copper cable

Cáp đồng là cáp viễn thông dùng các sợi đồng làm môi trường truyền dẫn.

Công trình cáp treo - A. Aerial cable plant

Công trình cáp treo là tên gọi chung chỉ các công trình cáp viễn thông và dây kim loại treo trên cột hoặc các cấu trúc đỡ khác.

TCN 68 - 254: 2006

Công trình cáp trong cống bể - A. *Underground cable plant*

Công trình cáp trong cống bể là tên gọi chung chỉ các công trình cáp viễn thông và dây kim loại đi trong hệ thống cống bể.

Công trình cáp chôn trực tiếp - A. *Buried cable plant*

Công trình cáp chôn trực tiếp là tên gọi chung chỉ các công trình cáp viễn thông được chôn trực tiếp ở trong đất.

Cáp nhập trạm - A. *Tip cable (connector stub)*

Cáp nhập trạm là đoạn cáp viễn thông nối từ bể nhập trạm hoặc phòng hầm cáp vào đến giá đấu dây MDF.

Cáp chính - A. *Main (Primary/Feeder) cable*

Cáp chính là đoạn cáp viễn thông từ giá đấu dây (MDF) tới tủ cáp, hộp cáp, măng sông rẽ nhánh đầu tiên. Cáp chính còn gọi là cáp gốc, cáp sơ cấp hay cáp phi đơ.

Cáp phối - A. *Distribution Cable*

Cáp phối là cáp viễn thông nối giữa các tủ cáp hoặc cáp nối từ tủ cáp tới các hộp cáp. Cáp phối còn gọi là cáp ngọn hay cáp thứ cấp.

Cáp treo - A. *Aerial Cable*

Cáp treo là cáp viễn thông được chế tạo để lắp đặt trên hệ thống đường cột và các cấu trúc đỡ khác.

Cáp cống - A. *Duct Cable/Conduit Cable*

Cáp cống là cáp viễn thông được chế tạo để lắp đặt trong các hệ thống ống hoặc cống bể.

Cáp chôn trực tiếp - A. *Buried Cable*

Cáp chôn trực tiếp là cáp viễn thông được chế tạo để chôn trực tiếp trong đất.

Cáp thuê bao - A. *Lead-In cable*

Cáp thuê bao là đoạn cáp viễn thông từ hộp cáp, hố cáp đến tường nhà thuê bao. Cáp thuê bao còn gọi là cáp vào nhà thuê bao hay dây thuê bao.

Thành phần kim loại - A. *Metallic member*

Thành phần kim loại là bộ phận bằng kim loại của cáp không dùng để truyền dẫn tín hiệu, như vỏ bảo vệ, dây tiếp đất dọc cáp, màng ngăn ẩm hoặc thành phần gia cường cho cáp.

Cột treo cáp - A. *Pole*

Cột treo cáp là cột bằng thép hoặc bê tông cốt thép dùng để treo cáp viễn thông.

Cột góc - A. *Angle pole*

Cột góc là cột mà tại vị trí đó hướng tuyến cáp treo trên cột bị thay đổi.

Phòng hầm cáp - A. *Cable Vault*

Phòng hầm cáp là một khoang ngầm hoặc nổi, nơi kết nối cáp bên ngoài và cáp nhập trạm.

Đường hầm - A. Tunnel

Đường hầm là một kết cấu có các dạng và kích thước khác nhau, đủ lớn được đặt dưới mặt đất dùng để lắp đặt các công trình ngoại vi viễn thông và cả các trang thiết bị của nhiều ngành khác (điện lực, cấp thoát nước...), nhân viên có thể đi lại trong đường hầm để lắp đặt, sửa chữa và bảo dưỡng các trang thiết bị được lắp đặt.

Bể cáp - A. Jointing Chamber (MH/HH)

Bể cáp là tên gọi chung chỉ một khoang ngầm dưới mặt đất dùng để lắp đặt cáp, chứa các măng sông và dự trữ cáp.

Hầm cáp - A. Manhole (MH)

Hầm cáp là bể cáp có kích thước đủ lớn, thường có trần hầm, nhân viên có thể xuống lắp đặt, sửa chữa và bảo dưỡng.

Hố cáp - A. Handhole (HH)

Hố cáp là bể cáp có kích thước nhỏ, không có trần hầm, thường xây dựng trên tuyến nhánh để dẫn cáp cống tới tủ cáp, hộp cáp và nhà thuê bao.

Cống cáp - A. Conduit/Duct

Cống cáp là những đoạn ống được ghép nối với nhau chôn ngầm dưới đất hoặc để nổi để bảo vệ và dẫn cáp.

Khoảng bể - A. Span of Manhole

Khoảng bể là khoảng cách giữa hai tâm của hai bể cáp liền kề nhau.

Trần hầm - A. Manhole top

Trần hầm là phần bên trên hầm bao gồm vai (thành), cổ và nắp hầm.

Nắp bể - A. Chamber cover

Nắp bể là phần có thể đẩy hoặc mở ra để thi công cáp.

Rãnh cáp - A. Trench

Rãnh cáp là rãnh đào dùng để lắp đặt cống cáp hoặc đặt cáp chôn trực tiếp.

Tủ cáp - A. Cross connection cabinet (CCC)

Tủ cáp là một kết cấu dạng khung hộp, đủ lớn bằng kim loại hoặc polyme kín, chống được nước mưa, trong đó có các phiến nối dây với tổng dung lượng lớn hơn 50 đôi, dùng để nối cáp chính với cáp phối hoặc nối giữa các cáp phối. Tủ cáp được đặt lên bệ xây ngay trên bề mặt đất hoặc treo trên cột, gắn trên tường.

Hộp cáp - A. Distribution Point (DP)

Hộp cáp là kết cấu dạng hộp, nhỏ bằng kim loại hoặc polyme kín, chống được nước mưa, trong đó có các phiến nối dây với tổng dung lượng từ 10 đôi đến 50 đôi, dùng để nối cáp phối với cáp thuê bao. Hộp cáp được treo trên cột hoặc gắn trên tường.

Măng sông cáp - A. Closure/Joint Closure

Măng sông cáp là phụ kiện dùng để nối liền cáp, bảo đảm kín nước. Măng sông cáp có nhiều hình dạng khác nhau, có hai hoặc nhiều đầu nối.

2. Quy định kỹ thuật đối với công trình cáp treo

2.1. Điều kiện sử dụng cáp treo

2.1.1. Việc sử dụng cáp treo phải phù hợp với quy hoạch và các quy định khác của cơ quan quản lý ở địa phương.

2.1.2. Các trường hợp sau đây được sử dụng cáp treo:

- a) Những nơi địa chất không phù hợp với công trình chôn ngầm, như đường dốc hơn 30° , trên bờ vực, vùng đất đá, đầm lầy, vùng đất thường xuyên bị xói lở.
- b) Những nơi chưa có quy hoạch đô thị, dân cư, chưa có đường giao thông hoặc kế hoạch mở đường giao thông.
- c) Chỉ sử dụng 1 đến 2 sợi cáp quang hoặc cáp đồng dung lượng không quá 50 đôi.
- d) Cung cấp các dịch vụ tạm thời trong khi chờ sửa chữa mạng cáp bị hư hỏng hoặc để chuyển hướng cáp ở những vị trí cáp chuyển hướng gấp.

2.1.3. Các trường hợp sau đây không được sử dụng cáp treo:

- a) Tổng dung lượng của các cáp đồng treo lớn hơn 400 đôi.
- b) Cáp vượt qua đường cao tốc, đường giao thông có độ rộng lớn hơn 100 m và các đường trọng điểm theo quy định của địa phương.

2.2. Yêu cầu đối với cáp treo

2.2.1. Cáp đồng và cáp quang treo trên cột là loại có kèm sẵn dây treo (cáp hình số 8).

2.2.2. Dung lượng tối đa của một cáp đồng treo trên cột tùy thuộc vào đường kính dây và được quy định tại bảng 2.1.

Bảng 2.1: Dung lượng tối đa của một cáp đồng treo trên cột

Đường kính dây, d (mm)	Số đôi dây cho phép lớn nhất
0,4	400
0,5	300
0,65	150
0,9	100

2.3. Yêu cầu đối với cột treo cáp

2.3.1. Yêu cầu chung

Cột treo cáp viễn thông bằng bê tông cốt thép hoặc thép hình, phải bảo đảm chất lượng theo quy chuẩn kỹ thuật.

Các cột góc và cột chịu lực (cột nối cao, cột vượt đường) phải được thiết kế củng cố cột. Thiết kế củng cố cột có thể bằng dây co, chân chống, xây ụ quây, đổ bờ lốc cột hoặc làm cột ghép.

2.3.2. Yêu cầu về độ chôn sâu của cột treo cáp

Độ chôn sâu của cột treo cáp phụ thuộc vào cấp đất tại nơi chôn cột và chiều dài cột, được quy định tại bảng 2.2.

Bảng 2.2: Độ chôn sâu của cột phụ thuộc vào chiều dài cột và cấp đất

Chiều dài cột (m)	Độ chôn sâu của cột (m) đối với đất cấp I, II, III	Độ chôn sâu của cột (m) đối với đất cấp IV
6	1,4	0,9
7	1,6	1,0
8	1,8	1,0
10	1,8	1,2

Ghi chú:

- Cấp đất được xác định theo Quy định của Bộ Xây dựng.
- Đối với đất cấp IV phải thực hiện đổ bờ lốc cột hoặc xây ụ quây quanh chân cột sao cho phần chân cột nằm trong đất và ụ quây như quy định đối với đất cấp I, II, III.
- Khi nối cao thêm cột thì phải củng cố cột bằng dây co.

2.3.3. Yêu cầu về khoảng cách tối đa giữa các cột treo cáp và độ chùng tối thiểu của cáp treo

- Khoảng cách tối đa giữa các cột treo cáp trên cùng một tuyến là 70 m.
- Độ chùng tối thiểu của cáp treo quy định tại Phụ lục A.

2.3.4. Yêu cầu về cột treo cáp dưới đường dây điện lực

- Cột treo cáp viễn thông dưới đường dây điện lực tại chỗ giao chéo phải đảm bảo khoảng cách từ đỉnh cột đến dây điện lực thấp nhất không nhỏ hơn:
 - 5 m đối với đường dây điện lực có điện áp đến 10 kV;
 - 6 m đối với đường dây điện lực có điện áp đến 35 kV;
 - 7 m đối với đường dây điện lực có điện áp đến 110 kV;
 - 8 m đối với đường dây điện lực có điện áp đến 220 kV.
- Không bố trí cột treo cáp viễn thông dưới dây dẫn của đường dây 500 kV.
- Cột treo cáp viễn thông dựng cạnh đường dây 500 kV phải đảm bảo:
 - Khoảng cách từ đỉnh cột treo cáp viễn thông đến dây dẫn thấp nhất của đường dây 500 kV không nhỏ hơn 20 m.
 - Khoảng cách từ cột treo cáp viễn thông đến hình chiếu lên mặt đất của dây dẫn gần nhất của đường dây 500 kV không nhỏ hơn 15 m.

2.4. Yêu cầu đối với tuyến cáp treo

2.4.1. Yêu cầu chung

Tuyến cáp treo phải đáp ứng các yêu cầu tối thiểu sau:

- Tuyến cáp treo phải thẳng, ít vòng góc.
- Tuyến cáp phải đi ngoài phạm vi giới hạn an toàn của các công trình khác như đường sắt, đường ô tô, đê điều, nhà máy, hầm mỏ, khu vực quân sự, sân bay (trừ trường hợp được quy định hoặc cho phép).
- Tuyến cáp không giao chéo qua đường sắt, đường ô tô, trường hợp bất khả kháng cho phép giao chéo theo phương án thuận lợi nhất cho thi công và quản lý, bảo dưỡng sau này.
- Không được cho tuyến cáp treo vượt trên đường dây điện cao thế mà phải đi xuống dưới. Không được cho tuyến cáp treo vượt đường cao tốc mà phải đi ngầm dưới đất.

TCN 68 - 254: 2006

e) Không được bố trí 2 cột góc liên tiếp không cùng hướng (góc chữ Z). Trường hợp vì địa hình bắt buộc thì phải bố trí giữa 2 cột góc ít nhất 1 cột trung gian.

f) Không được bố trí cột góc làm cột vượt qua đường giao thông, cột lắp tủ hoặc hộp cáp.

g) Không được bố trí cột góc quá nặng mà chia làm nhiều góc liên tiếp có góc thăm bằng nhau, trừ trường hợp bất khả kháng do địa hình không cho phép (hình 2.1).

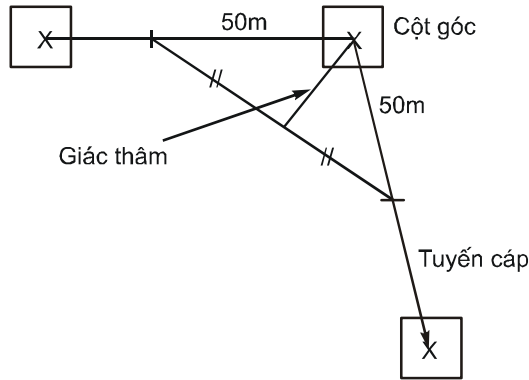

Hình 2.1: Xác định góc thăm

2.4.2. Yêu cầu về khoảng cách thẳng đứng giữa cáp treo và các công trình khác

a) Khoảng cách thẳng đứng nhỏ nhất cho phép giữa cáp treo đến các công trình kiến trúc khác, tính ở điểm treo cáp thấp nhất theo quy định tại bảng 2.3.

b) Khoảng cách thẳng đứng nhỏ nhất cho phép từ cáp viễn thông cao nhất đến dây điện lực thấp nhất tại điểm giao chéo theo quy định tại bảng 2.4.

c) Khoảng cách nhỏ nhất cho phép giữa cáp viễn thông, phụ kiện treo cáp viễn thông và dây điện lực khi dùng chung cột theo quy định tại bảng 2.5.

Bảng 2.3: Khoảng cách thẳng đứng nhỏ nhất cho phép từ cáp treo đến mặt đất và các phương tiện giao thông

Vị trí	Khoảng cách (m)	Ghi chú
Vượt qua đường ô tô khi: + Không có xe cản trực đi qua + Có xe cản trực đi qua	4,5 5,5	
Vượt qua đường sắt: + Trong ga đường sắt + Ngoài ga đường sắt	7,5 6,5	Tính đến mặt đường ray
Vượt qua đường tàu điện, xe điện hoặc xe buýt điện	8	
Vượt qua đường thủy có tàu bè đi lại ở bên dưới	1	Tính đến điểm cao nhất của phương tiện giao thông đường thủy tại thời điểm nước cao nhất
Vượt qua ngõ, hẻm không có xe ô tô đi lại bên dưới	4	
Dọc theo đường ô tô	3,5	
Các công trình cố định	1	Tính đến điểm gần nhất của công trình

Bảng 2.4: Khoảng cách thẳng đứng nhỏ nhất cho phép từ cáp viễn thông cao nhất đến dây điện lực thấp nhất tại điểm giao chéo

Điện áp của đường dây điện lực (kV)	Khoảng cách thẳng đứng cho phép (m) khi:	
	Đường dây điện lực có trang bị dây chống sét	Đường dây điện lực không có trang bị dây chống sét
Đến 10	2	4
Đến 35	3	4
Đến 110	3	5
Đến 220	4	6
Đến 500	5	-

Ghi chú:

- Khi cáp viễn thông giao chéo với đường dây điện lực có điện áp từ 1 kV trở xuống, khoảng cách nhỏ nhất ở chỗ giao chéo là 0,6 m.
- Cho phép cáp viễn thông giao chéo đi trên đường dây điện lực có điện áp không quá 380 V, nhưng cáp viễn thông phải bảo đảm các quy định sau:
 - Cáp phải có hệ số an toàn cơ học lớn hơn 1,5.
 - Vỏ bọc cáp phải bảo đảm chịu được điện áp lớn hơn 2 lần điện áp của dây điện lực.
 - Khoảng cột thông tin vượt chéo phải rút ngắn, cột ở 2 đầu khoảng vượt chéo phải chôn vững chắc và có gia cố.

Bảng 2.5: Khoảng cách nhỏ nhất cho phép giữa cáp viễn thông, phụ kiện treo cáp viễn thông và dây điện lực khi dùng chung cột

Điện áp của đường dây điện lực (kV)	Khoảng cách nhỏ nhất cho phép (m)
Đến 1	1,25
Đến 22	3
Trên 22	Không được treo cáp viễn thông

2.4.3. Yêu cầu về khoảng cách giữa cáp treo và công trình kiến trúc khác

Khoảng cách ngang nhỏ nhất từ cáp treo đến các công trình kiến trúc khác theo quy định tại bảng 2.6.

Bảng 2.6: Khoảng cách ngang nhỏ nhất từ cáp treo đến các công trình kiến trúc khác

Loại kiến trúc	Khoảng cách (m)
Đường cột treo cáp tới đường ray tàu hoả	4/3 chiều cao cột
Đường cột treo cáp tới nhà cửa và các vật kiến trúc khác ^(*)	3,5
Đường cột treo cáp tới mép vỉa hè, mép đường bộ ^(*)	0,5
Từ cáp tới các cành cây gần nhất ^(*)	0,5

Ghi chú: () Không bắt buộc nếu điều kiện địa hình, không gian không cho phép.*

2.5. Tiếp đất và chống sét cho công trình cáp treo

2.5.1. Các tuyến cáp đồng và cáp quang có thành phần kim loại phải tuân theo các quy định về tần suất thiệt hại do sét tại Tiêu chuẩn Ngành TCN 68 - 135: 2001 “Chống sét cho các công trình viễn thông - Yêu cầu kỹ thuật”.

TCN 68 - 254: 2006

2.5.2. Cáp treo là cáp đồng và cáp quang có vỏ bọc kim loại được bọc ngoài một lớp cách điện phải thực hiện tiếp đất như sau:

a) Tiếp đất dây treo cáp hoặc dây tự treo cáp bằng kim loại, khoảng cách giữa hai điểm tiếp đất gần nhau nhất không lớn hơn 300 m. Trị số điện trở tiếp đất theo quy định tại bảng 2.7.

b) Tiếp đất vỏ kim loại cáp tại các hộp cáp. Trị số điện trở tiếp đất theo quy định tại bảng 2.7.

Bảng 2.7: Trị số điện trở tiếp đất cho dây treo cáp hoặc dây tự treo cáp

Điện trở suất của đất ($\Omega.m$)	< 50	51 ÷ 100	101 ÷ 300	301 ÷ 500	> 500
Điện trở tiếp đất (Ω) không lớn hơn	5	6	7	10	12

2.5.3. Để đảm bảo tuân thủ các yêu cầu tại tiêu chuẩn này, có thể áp dụng các biện pháp bảo vệ như sau:

a) Duy trì tính liên tục của các thành phần kim loại (dây treo, màng chắn từ...) trên toàn tuyến cáp.

b) Lắp đặt các thiết bị bảo vệ trên các đôi dây kim loại tại giao diện đường dây và thiết bị.

c) Lựa chọn loại cáp có giá trị dòng gây hư hỏng lớn.

3. Quy định kỹ thuật đối với công trình cáp trong cống bê

3.1. Điều kiện sử dụng cáp trong cống bê

3.1.1. Việc sử dụng cáp trong cống bê phải phù hợp với quy hoạch và các quy định khác của cơ quan quản lý ở địa phương.

3.1.2. Công trình cáp trong cống bê được sử dụng trong các trường hợp sau đây:

a) Tuyến cáp có dung lượng lớn.

b) Trong khu vực đô thị cần phải đảm bảo mỹ quan.

c) Các tuyến cáp quan trọng cần đảm bảo độ ổn định tránh các tác động bên ngoài.

3.2. Yêu cầu đối với cáp trong cống bê

Cáp đồng và cáp quang đi trong cống bê phải bảo đảm các yêu cầu về cơ, lý, hoá, điện, có khả năng chống ẩm, chống ăn mòn, chống côn trùng và động vật gặm nhấm theo tiêu chuẩn của doanh nghiệp và quy chuẩn kỹ thuật.

3.3. Yêu cầu đối với hầm cáp, hố cáp (bể cáp)

3.3.1. Vị trí hầm cáp, hố cáp phải thuận tiện cho lắp đặt, bảo dưỡng, khai thác và bảo đảm an toàn, mỹ quan đô thị nhưng không làm ảnh hưởng đến các phương tiện giao thông và người đi lại. Không xây dựng hầm cáp, hố cáp tại các vị trí đường giao nhau và những nơi tập trung người đi lại như đường rẽ vào công sở, cơ quan, điểm chờ xe buýt,...

3.3.2. Nắp bể cáp phải ngang bằng so với mặt đường, mặt hè phố, không bập bênh, đảm bảo an toàn cho người và các phương tiện giao thông qua lại và phải ngăn được chất thải rắn lọt xuống hầm cáp, hố cáp.

3.3.3. Tùy thuộc vào vị trí lắp đặt bể cáp, nắp bể cáp phải chịu được tải trọng như quy định ở bảng 3.1.

Bảng 3.1: Khả năng chịu tải trọng của nắp bể cáp

Khả năng chịu tải trọng của nắp bể cáp (kN)	Vị trí lắp đặt bể cáp
Không nhỏ hơn 15	Trên vỉa hè hoặc những nơi ô tô không thể vào được
Không nhỏ hơn 125	Trên vỉa hè hoặc bãi đỗ xe khách
Không nhỏ hơn 250	Dưới lòng đường ít xe tải đi qua
Không nhỏ hơn 400	Dưới đường cao tốc, đường xe tải
Không nhỏ hơn 600	Khu vực bến cảng, sân bay

3.4. Yêu cầu đối với tuyến cống bê

3.4.1. Yêu cầu chung

Tuyến cống bê phải bảo đảm các yêu cầu tối thiểu sau:

- a) Tuyến cống bê phải thẳng, ít góc và ngắn nhất.
- b) Góc đổi hướng tuyến cống bê không lớn hơn 90^0 . Giữa hai hầm hoặc hố cáp liền kề nhau chỉ cho phép có một góc đổi hướng bằng 90^0 .

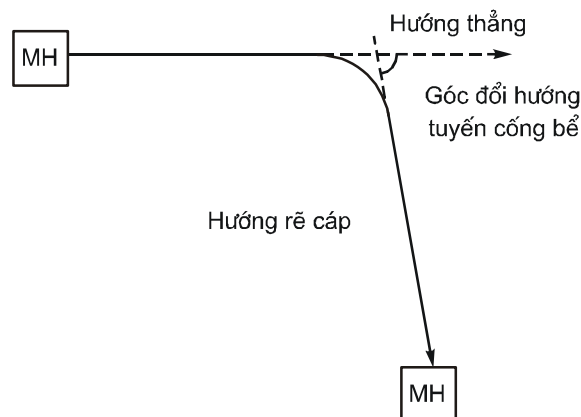

Hình 3.1: Góc đổi hướng tuyến cống bê

c) Hệ thống cống bê cáp của mạng ngoại vi phải được qui hoạch đáp ứng với sự phát triển thuê bao trong khoảng từ 10 đến 15 năm.

d) Tuyến cống bê phải được chọn theo thứ tự ưu tiên như sau:

- Tuyến cống bê đi dưới vỉa hè hoặc dải phân cách giữa hai làn đường.
- Tuyến cống bê dưới lòng đường, đi sát về một bên lề đường, nếu là đường một chiều thì chọn lề bên tay phải theo hướng đi đường một chiều.
- Tuyến cống bê không cắt ngang qua đường sắt. Trường hợp bắt buộc phải cắt ngang đường sắt phải chọn vị trí thích hợp cách xa chỗ có mật độ các phương tiện giao thông lớn.

e) Khi thiết kế mới hoặc sửa chữa, nâng cấp các tuyến hầm, hố, cống cáp tại các thành phố trực thuộc Trung ương phải thực hiện ngầm hoá tới tận nhà thuê bao; tại các khu vực trung tâm tỉnh, thành phố, những nơi đường phố đã được nâng cấp mở rộng, xây dựng mới có

TCN 68 - 254: 2006

cảnh quan đô thị hiện đại phải thay nắp bể cáp bằng kim loại; Các nắp bể cáp bằng kim loại đưa vào sử dụng trên mạng phải bảo đảm các quy chuẩn kỹ thuật.

3.4.2. Yêu cầu về độ sâu lắp đặt cống cáp

Độ sâu lắp đặt cống cáp tính từ đỉnh của lớp cống cáp trên cùng đến mặt đất phải đảm bảo quy định sau:

- Dưới lòng đường tối thiểu là 0,7 m.
- Dưới vỉa hè hoặc dải đất phân cách đường một chiều tối thiểu là 0,5 m.

3.4.3. Yêu cầu về khoảng cách giữa đường cống cáp với các công trình khác

a) Khoảng cách nhỏ nhất giữa đường cống cáp với các đường ống cấp nước, cống, nước thải, đường điện lực ngầm như quy định trong bảng 3.2.

Bảng 3.2: Khoảng cách nhỏ nhất giữa đường cống cáp với các công trình ngầm khác

Trạng thái đi gần của đường cống cáp	Khoảng cách nhỏ nhất đến các công trình ngầm khác (m)					
	Đường ống nước, cỡ ống Φ (mm)			Cống nước thải	Các ống dẫn khí, xăng dầu	Cáp điện lực
	< 300	300 ÷ 400	> 400			
Song song	1	1,5	2	1	0,6	0,6
Giao chéo	0,25	0,25	0,25	0,25	0,3	0,5

Ghi chú:

- Trong mọi trường hợp tuyến cống cáp khi đi gần các công trình ngầm khác phải tuân theo quy định về khoảng cách an toàn của công trình ngầm này.
- Cáp viễn thông ngầm khi vượt qua cáp điện lực phải đi bên trên cáp điện lực ngầm. Trường hợp một trong hai cáp có vỏ bọc bằng kim loại hoặc được đặt trong ống kim loại thì khoảng cách tại chỗ giao chéo có thể giảm xuống 0,25 m.
- Trong trường hợp đặc biệt không thể đạt được khoảng cách song song với cáp điện lực như quy định trong bảng này, cho phép giảm khoảng cách đó xuống đến 0,25 m đối với cáp điện lực có điện áp đến 10 kV. Đối với cáp điện lực có điện áp lớn hơn 10 kV thì cho phép khoảng cách đó giảm xuống 0,25 m nhưng một trong hai cáp đó phải đặt trong ống kim loại.

b) Khoảng cách nhỏ nhất giữa đường cống cáp với đường sắt và xe điện như quy định trong bảng 3.3.

Bảng 3.3: Khoảng cách nhỏ nhất giữa đường cống cáp với đường sắt và đường xe điện

Trạng thái đi gần của đường cống cáp	Khoảng cách nhỏ nhất đến các công trình khác (m)	
	Đường sắt	Đường xe điện
Song song	1	2
Giao chéo	1,2	1,1

Ghi chú:

- Khoảng cách song song của đường cống cáp với đường sắt được tính từ tuyến cáp chôn tới chân taluy đường sắt gần nhất.
- Cáp đồng và cáp quang đi ngầm qua đường sắt và đường xe điện, phải đặt trong ống thép hoặc ống nhựa bọc bê tông dài ra về hai phía so với đường ray ngoài cùng mỗi bên tối thiểu là 3 m.
- Phải tuân thủ quy định về khoảng cách an toàn của các công trình lân cận đường cống cáp.

c) Khoảng cách giữa đường cống cáp với một số kiến trúc khác như quy định trong bảng 3.4.

Bảng 3.4: Khoảng cách nhỏ nhất giữa đường cống cáp với một số kiến trúc khác

Loại kiến trúc	Khoảng cách nhỏ nhất (m) khi cống cáp đi	
	Song song	Giao chéo
Cột điện, cột treo cáp viễn thông	0,5	-
Mép vỉa hè	1,0	-
Móng cầu vượt, đường hầm	0,6	-
Móng tường, hàng rào	1,0	-

3.5. Tiếp đất và chống sét cho công trình cáp trong cống bể

3.5.1. Cáp đồng và cáp quang có thành phần kim loại trong cống bể phải tuân thủ các quy định về tần suất thiệt hại do sét tại Tiêu chuẩn Ngành TCN 68 - 135: 2001 “Chống sét cho các công trình viễn thông - Yêu cầu kỹ thuật”.

3.5.2. Đối với cáp đồng, phải nối đất vỏ bọc kim loại và đai sắt dọc theo tuyến cáp tại các vị trí hầm cáp. Khoảng cách giữa hai điểm tiếp đất gần nhau nhất không lớn hơn 300 m. Điện trở tiếp đất được quy định trong bảng 3.5.

Bảng 3.5: Điện trở tiếp đất vỏ kim loại của cáp đồng

Điện trở suất của đất ($\Omega.m$)	≤ 100	$101 \div 300$	$301 \div 500$	> 500
Điện trở tiếp đất (Ω) không lớn hơn	20	30	35	45

3.5.3. Đối với cáp quang có thành phần kim loại, phải thực hiện tiếp đất thành phần kim loại dọc theo tuyến cáp như đối với cáp đồng.

3.5.4. Nếu chuyển tiếp cáp (cáp đồng và cáp quang) đi trong cống bể sang cáp treo, thì tại chỗ nối giữa cáp treo và cáp đi trong cống bể phải tiếp đất các thành phần kim loại (màng chắn từ, dây tiếp đất dọc cáp, dây gia cường và dây treo cáp bằng kim loại).

3.5.5. Để hạn chế rủi ro thiệt hại do sét, có thể áp dụng các biện pháp bảo vệ như sau:

a) Đảm bảo và duy trì tính liên tục của các thành phần kim loại (màn chắn điện từ, thành phần gia cường...) tại các mối nối và tại các tủ cáp, hộp cáp dọc tuyến.

b) Ở nơi có hoạt động dông sét cao phải sử dụng loại cáp có lớp vỏ nhôm hoặc vỏ nhôm - thép có bọc ngoài bằng Polyethylene (PE).

c) Sử dụng các thiết bị bảo vệ phù hợp ở các vị trí phù hợp.

d) Sử dụng dây chống sét: Hiệu quả bảo vệ của dây chống sét được xác định thông qua hệ số che chắn (η). Việc xác định hệ số che chắn của dây chống sét theo quy định tại Phụ lục B.

4. Quy định kỹ thuật đối với công trình cáp chôn trực tiếp

4.1. Điều kiện sử dụng cáp chôn trực tiếp

4.1.1. Việc sử dụng cáp chôn trực tiếp phải phù hợp với quy hoạch và các quy định khác của cơ quan quản lý ở địa phương.

TCN 68 - 254: 2006

4.1.2. Cáp chôn trực tiếp được sử dụng trong các trường hợp sau đây:

- a) Tuyến cáp có dung lượng lớn, ít có nhu cầu điều chỉnh.
- b) Tuyến cáp có yêu cầu chi phí xây lắp thấp và thời gian lắp đặt ngắn.
- c) Trong vùng hoặc khu vực đã hoặc tương đối ổn định về các công trình xây dựng.
- d) Các tuyến cáp cần đảm bảo độ ổn định tránh các tác động bên ngoài.

4.2. Yêu cầu đối với cáp chôn trực tiếp

Cáp viễn thông chôn trực tiếp là loại cáp có vỏ bằng kim loại hoặc chất dẻo đặt trực tiếp trong đất. Cáp đồng và cáp quang chôn trực tiếp phải bảo đảm các yêu cầu về cơ, lý, hoá, điện có khả năng chống ẩm, chống ăn mòn, chống côn trùng và động vật gặm nhấm theo tiêu chuẩn của doanh nghiệp và quy chuẩn kỹ thuật.

4.3. Yêu cầu đối với tuyến cáp chôn trực tiếp

4.3.1. Yêu cầu chung

Tuyến cáp chôn trực tiếp phải bảo đảm:

- a) Tuyến cáp ổn định, lâu dài.
- b) Tuyến cáp phải ngắn nhất, ít vòng góc.
- c) Đảm bảo khoảng cách an toàn từ cáp đến các công trình ngầm khác như đường ống cấp nước, cống nước thải, cáp điện lực đi trong cống ngầm theo quy định tại bảng 3.2.
- d) Đảm bảo khoảng cách nhỏ nhất giữa tuyến cáp chôn trực tiếp với đường sắt và xe điện theo quy định tại bảng 3.3.
- e) Đảm bảo khoảng cách nhỏ nhất giữa tuyến cáp chôn trực tiếp với một số kiến trúc khác theo quy định tại bảng 3.4.
- f) Tuyến cáp phải đảm bảo ít gây thiệt hại nhất về hoa màu, cây cối và phải có sự thoả thuận của cơ quan hữu quan và người sở hữu.
- g) Trường hợp bắt buộc phải sử dụng cáp chôn trực tiếp tại khu vực đang trong quá trình xây dựng hoặc chưa ổn định về kiến trúc xây dựng đô thị thì phải sử dụng băng báo hiệu phía trên cáp chôn ít nhất 10 cm, hoặc sử dụng cột mốc để báo hiệu.

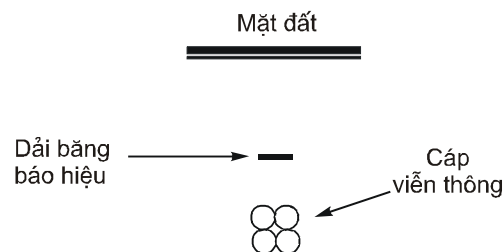

Hình 4.1: Đặt dải băng báo hiệu trên tuyến cáp chôn trực tiếp

h) Tuyến cáp chôn trực tiếp phải tuân theo thứ tự ưu tiên như sau:

- Địa hình bằng phẳng.

- Nếu chôn cáp trong các đô thị, thì tốt nhất là đi dưới vỉa hè hoặc dải phân cách giữa hai làn đường.

- Nếu phải đi dưới lòng đường thì đi sát về một bên lề đường, nếu là đường một chiều thì chọn lề bên tay phải theo hướng đi đường một chiều.

4.3.2. Yêu cầu đối với rãnh cáp

a) Chỉ được phép lắp đặt tối đa 4 cáp trong một rãnh.

b) Độ sâu của rãnh cáp phụ thuộc vào cấp đất như quy định tại bảng 4.1.

Bảng 4.1: Độ sâu của rãnh cáp

Loại cáp	Độ sâu của rãnh cáp (m) ứng với cấp đất		
	Cấp I, II	Cấp III	Cấp IV
Cáp đồng	0,9	0,5	0,3
Cáp quang	1,2	0,7	0,5

Ghi chú:

1. Nếu cáp đồng và cáp quang chôn chung một rãnh phải áp dụng độ sâu của rãnh cáp quang. Các cáp cùng loại phải được bố trí về một phía của rãnh.
2. Nếu không thể đạt được độ sâu rãnh cáp như quy định (do có đá ngầm, địa hình núi đá...) hoặc lắp đặt trong khu vực có nguy cơ bị hư hỏng do đào bới, xói lở thì cần phải thực hiện các biện pháp bảo vệ thích hợp.

4.3.3. Yêu cầu về khoảng cách an toàn giữa cáp viễn thông chôn trực tiếp và hệ thống điện lực

a) Khoảng cách cho phép giữa cáp viễn thông chôn trực tiếp và hệ thống tiếp đất điện lực

Để tránh ảnh hưởng tăng điện thế đất do dòng điện sự cố chảy qua các hệ thống tiếp đất điện lực, cáp viễn thông có vỏ kim loại tiếp xúc trực tiếp với đất phải cách xa tiếp đất của điện lực. Nếu điều kiện của vùng không thể cách xa, phải sử dụng cáp viễn thông có vỏ bọc chịu điện áp cao hoặc đặt cáp trong ống nhựa cách ly với đất. Ở những khu vực có độ tăng điện thế đất quá lớn, cần thay cáp đồng bằng cáp quang hoặc sử dụng hệ thống vi ba để thay thế. Khoảng cách nhỏ nhất giữa cáp viễn thông có vỏ kim loại tiếp xúc trực tiếp với đất và tiếp đất của hệ thống điện cao thế được quy định tại bảng 4.2.

Bảng 4.2: Khoảng cách nhỏ nhất giữa cáp viễn thông có vỏ kim loại tiếp xúc trực tiếp với đất và tiếp đất của hệ thống điện cao thế (m)

Điện trở suất của đất ($\Omega.m$)	Loại mạng điện		Khu vực lắp đặt
	Có trung tính cách ly với đất hoặc nối đất qua cuộn triệt hồ quang	Có trung tính nối đất trực tiếp	
Nhỏ hơn 50	2	5	Thành thị Nông thôn
	5	10	
50 - 500	5	10	Thành thị Nông thôn
	10	20	
500 - 5000	10	50	Thành thị Nông thôn
	20	100	
Lớn hơn 5000	10	50	Thành thị Nông thôn
	20	100 - 200 ^(*)	

Ghi chú: () Khoảng cách 200 m trong khu vực có điện trở suất của đất lớn hơn 10.000 $\Omega.m$.*

b) Khoảng cách ngang giữa cáp viễn thông và cáp điện cao thế cùng chôn trực tiếp trong đất theo quy định trong bảng 4.3.

Bảng 4.3: Khoảng cách giữa cáp viễn thông và cáp điện cao thế cùng chôn trực tiếp trong đất (m)

Loại đất	
Đất ổn định	Đất không ổn định
1,0	1,5

c) Để phòng chống tiếp xúc trực tiếp giữa cáp điện lực và cáp viễn thông chôn trực tiếp khi giao chéo phải cho cáp viễn thông vào ống PVC cứng và đặt giao chéo trên cáp điện cao thế, khoảng cách theo quy định tại bảng 3.2.

4.4. Tiếp đất và chống sét cho công trình cáp chôn trực tiếp

4.4.1. Tiếp đất và chống sét cho cáp chôn trực tiếp theo quy định tại mục 3.5.

4.4.2. Quy cách sử dụng dây chống sét ngầm như sau:

- a) Không cần dùng dây chống sét, khi: $\rho < 100 \Omega.m$;
- b) Dùng một dây chống sét ngầm, khi: $\rho = 100 \Omega.m \div 1000 \Omega.m$;
- c) Dùng hai dây chống sét ngầm, khi: $\rho = 1000 \Omega.m \div 3000 \Omega.m$;
- d) Đặt cáp trong ống thép, khi: $\rho > 3000 \Omega.m$.

Hiệu quả bảo vệ của dây chống sét được xác định thông qua hệ số che chắn (η). Xác định hệ số che chắn của dây chống sét theo quy định tại Phụ lục B.

5. Quy định kỹ thuật đối với công trình cáp trong đường hầm

5.1. Điều kiện sử dụng cáp trong đường hầm

5.1.1. Việc sử dụng cáp trong đường hầm phải phù hợp với quy hoạch và các quy định khác của cơ quan quản lý ở địa phương.

5.1.2. Ưu tiên chọn đường hầm đã có sẵn và được đơn vị chủ quản đường hầm cho phép dùng chung để lắp đặt cáp viễn thông.

5.1.3. Sử dụng cáp trong đường hầm tại những khu vực có nhiều cáp mà dung lượng ống tại cống bể không đáp ứng được, đặc biệt là các khu vực nhập đài, khi dung lượng trên 10.000 đôi sợi, đường hầm cáp được thiết kế từ phòng hầm cáp đến hầm cáp đầu tiên.

5.2. Yêu cầu đối với cáp lắp đặt trong đường hầm

Cáp viễn thông đi trong đường hầm phải bảo đảm các yêu cầu về cơ, lý, hoá, điện có khả năng chống ẩm, chống ăn mòn, chống côn trùng và động vật gặm nhấm theo tiêu chuẩn của doanh nghiệp và quy chuẩn kỹ thuật.

5.3. Yêu cầu kỹ thuật của đường hầm

5.3.1. Đường hầm phải được xây dựng bằng vật liệu chịu lửa. Các thành phần kim loại bên trong đường hầm như ke đỡ cáp, các chi tiết cố định, định vị,... phải làm bằng thép mạ kẽm.

5.3.2. Đường hầm phải có lối đi thuận tiện cho việc lắp đặt, kiểm tra, sửa chữa và bảo dưỡng. Chiều cao lối đi trong đường hầm tối thiểu phải bằng 1,9 m và chiều rộng tối thiểu phải bằng 0,7 m. Độ sâu của đường hầm tính từ trần hầm tới mặt đất phải tính toán sao cho không ảnh hưởng đến các công trình ngầm bên trên.

5.3.3. Đường hầm cáp phải được trang bị một hệ thống chiếu sáng thích hợp bằng nguồn điện đảm bảo cho công việc lắp đặt, hàn nối, bảo dưỡng và sửa chữa.

5.3.4. Đường hầm phải được trang bị hệ thống thông hơi, thông gió đảm bảo nhiệt độ và độ ẩm, chống cháy nổ, chống ăn mòn, ngăn khói xâm nhập, giảm bớt các khí độc do hàn nối.

5.3.5. Bên trong đường hầm phải có biển báo chỉ rõ các lối ra vào đường hầm và các cửa thoát hiểm (nếu có).

5.3.6. Phải đảm bảo điều kiện môi trường trong đường hầm không gây nguy hiểm cho sức khoẻ con người trong khi làm việc hoặc kiểm tra.

5.3.7. Đường hầm dùng chung cho nhiều ngành khác nhau như viễn thông, điện lực, cấp nước, thoát nước... phải có sự thống nhất về vị trí, không gian lắp đặt các thiết bị trong đường hầm (cáp điện lực, đường ống cấp và thoát nước...) và phải đảm bảo các điều kiện an toàn cho cáp viễn thông.

5.4 Yêu cầu lắp đặt cáp trong đường hầm

5.4.1. Phải có không gian dự phòng để lắp đặt cáp sau này.

5.4.2. Phải có khoảng hở giữa thành đường hầm và các đường ống, giữa các đường ống với nhau để thuận tiện cho bảo dưỡng và sửa chữa.

5.4.3. Không lắp đặt cáp quang trực tiếp vào ống có đường kính lớn hoặc ống có sẵn cáp đồng. Phải sử dụng ống phụ trong các ống có đường kính lớn để lắp đặt cáp quang.

5.4.4. Khoảng cách giữa ống dẫn cáp thông tin với cáp điện lực tối thiểu là 0,3 m.

5.4.5. Phải có các biện pháp thích hợp để chống côn trùng gặm nhấm và chống ăn mòn điện hoá cho cáp.

5.5. Tiếp đất và chống sét cho công trình cáp trong đường hầm

Tiếp đất và chống sét cho cáp trong đường hầm theo quy định tại mục 3.5.

6. Quy định kỹ thuật đối với công trình cáp qua sông

6.1. Điều kiện sử dụng cáp qua sông

6.1.1. Việc sử dụng cáp qua sông phải phù hợp với quy hoạch và các quy định khác của cơ quan quản lý ở địa phương.

6.1.2. Cáp qua sông được sử dụng trong các trường hợp sau:

Khi tuyến cáp vượt qua các đoạn sông, hồ lớn... mà các phương pháp lắp đặt cáp khác không thể thực hiện được.

Cáp qua sông có thể được thiết kế đặt trên cầu, treo qua sông hoặc thả qua sông.

6.2. Yêu cầu đối với cáp qua sông

6.2.1. Cáp thả qua sông phải được chọn có độ gia cường phù hợp với tốc độ dòng chảy và độ sâu của lòng sông.

TCN 68 - 254: 2006

6.2.2. Cáp đặt trên cầu phải chịu được rung, hoặc có biện pháp chống rung.

6.2.3. Cáp treo qua sông phải tính toán dây treo bảo đảm độ chùng, lực căng, chịu được tải trọng của bản thân cáp và tác động của gió bão cho khoảng vượt lớn.

6.3. Yêu cầu đối với tuyến cáp qua sông

6.3.1. Yêu cầu đối với tuyến cáp đặt trên cầu

a) Vị trí và kỹ thuật lắp đặt ống dẫn cáp trên cầu phải được sự thoả thuận giữa đơn vị quản lý cầu và các đơn vị quản lý công trình cáp.

b) Các ống dẫn cáp phải được lắp đặt chắc chắn trên cầu và không làm ảnh hưởng đến kết cấu và độ vững chắc của cầu.

c) Phải bố trí hầm hoặc hố cáp tại hai đầu đoạn cáp qua cầu và dự trữ lượng cáp dư tối thiểu là 5 m đối với cáp đồng và tối thiểu là 15 m đối với cáp quang.

d) Phải đánh dấu vị trí cáp qua cầu.

6.3.2. Yêu cầu đối với tuyến cáp treo qua sông

a) Chiều cao của cột vượt sông phải đảm bảo tuyến cáp vượt sông có khoảng cách an toàn cho các loại phương tiện giao thông đi lại bên dưới và các yêu cầu khác có liên quan của ngành giao thông.

b) Các cột treo cáp qua sông phải được gia cố móng, củng cố bằng dây co, đảm bảo chịu được các tải trọng tác động.

c) Không được bố trí cột góc làm cột vượt sông.

d) Lực căng của cáp không được vượt quá giới hạn lực căng cho phép của cáp.

6.3.3. Yêu cầu đối với tuyến cáp thả qua sông

a) Vị trí lắp đặt cáp thả qua sông phải cách xa khu vực tàu thuyền neo đậu tối thiểu 100 m.

b) Khoảng cách từ cáp viễn thông đến cáp điện lực cùng đặt trong nước, nơi không có tàu thuyền neo đậu không nhỏ hơn 20 m.

c) Chiều sâu rãnh cáp tối thiểu là 1,5 m và chiều rộng rãnh cáp tối thiểu là 1 m.

d) Cáp thả sông phải được đặt trong ống thép mạ kẽm, đường kính của ống được lựa chọn phù hợp với kích thước cáp lắp đặt bên trong.

e) Đoạn ống qua sông phải được đặt vào chính giữa rãnh cáp, sau khi được đặt cố định vào rãnh cáp phải đặt các tấm panen bê tông có kích thước 1000 × 500 × 300 (mm) lên trên ống.

f) Phải lấp đầy rãnh cáp đến mặt đáy sông.

g) Hai đầu của đoạn cáp qua sông phải bố trí hầm cáp hoặc hố cáp.

h) Phải có lượng cáp dư ở hai bên bờ cho việc sửa chữa sau này. Lượng cáp dư đối với cáp đồng tối thiểu là 5 m và lượng cáp dư đối với cáp quang tối thiểu là 15 m.

i) Phải đánh dấu đoạn cáp qua sông ở hai bên bờ.

6.4. Tiếp đất và chống sét cho công trình cáp qua sông

Tiếp đất và chống sét cho cáp qua sông theo quy định tại mục 3.5.

7. Quy định kỹ thuật đối với cáp thuê bao

7.1. Điều kiện sử dụng cáp thuê bao

7.1.1. Cáp thuê bao được sử dụng khi nối thiết bị đầu cuối nhà thuê bao với điểm đầu cáp của tủ cáp, hộp cáp, hố cáp gần nhất.

7.1.2. Cáp thuê bao được lắp đặt theo một trong hai phương thức: treo nổi hoặc đi ngầm.

7.2. Yêu cầu đối với tuyến cáp thuê bao treo nổi

7.2.1. Yêu cầu chung

- a) Tuyến cáp thuê bao không dài quá 300 m trong các khu vực đô thị.
- b) Tại vùng ngoại thành và nông thôn, tuyến cáp thuê bao có thể dài hơn 300 m nhưng phải đảm bảo suy hao đường dây nằm trong phạm vi cho phép của doanh nghiệp.
- c) Không được kéo cáp thuê bao ngang qua đường, phố; trên các dải phân cách giữa hai làn đường.
- d) Khi lắp đặt quá 5 cáp thuê bao loại một đôi trên cùng một tuyến, phải thay các sợi cáp này bằng cáp dung lượng lớn hơn (nhiều đôi).
- e) Cáp thuê bao đi trên tường phải được ghim chặt vào tường ở các vị trí cách đều nhau không quá 1 m. Khi có nhiều cáp thuê bao đi trên tường thì phải cho cáp đi trong ống nhựa và ghim chặt vào tường.

7.2.2. Yêu cầu về khoảng cách giữa cáp thuê bao treo nổi với các công trình kiến trúc

a) Khoảng cách thẳng đứng nhỏ nhất cho phép giữa cáp thuê bao treo nổi với các công trình giao thông, tính từ điểm thấp nhất của cáp được nêu tại bảng 7.1.

Bảng 7.1: Khoảng cách nhỏ nhất cho phép giữa cáp thuê bao treo nổi với các công trình giao thông

Vị trí	Khoảng cách (m)	Ghi chú
Vượt qua ngõ, hẻm, đường vào nhà thuê bao	4	Tính đến mặt ngõ, hẻm, đường vào nhà thuê bao
Dọc theo ngõ, hẻm, đường vào nhà thuê bao	3,5	Tính đến mặt ngõ, hẻm, đường vào nhà thuê bao
Vượt qua đường thủy tàu bè đi lại bên dưới	1	Tính đến điểm cao nhất của phương tiện đi lại bên dưới ở thời điểm nước cao nhất.

b) Khoảng cách nhỏ nhất giữa cáp thuê bao treo nổi với các công trình kiến trúc khác được nêu tại bảng 7.2.

Bảng 7.2: Khoảng cách nhỏ nhất giữa cáp thuê bao treo nổi với các công trình kiến trúc khác

Công trình kiến trúc khác	Khoảng cách nhỏ nhất (m)
Đường dây điện một pha 220 V hoặc ba pha 380 V, kể cả các dây dẫn đất và dây trung tính	
+ Trần	0,1
+ Trong ống	0,05
Kim thu sét và dây dẫn sét	1,8
Tất cả các dây đất, trừ dây dẫn tiếp đất của kim thu sét	0,05
Các đường ống kim loại (ống nước, nước thải) và kết cấu kim loại của toà nhà	0,05
Các đường ống dẫn khí đốt	0,15
<i>Ghi chú:</i>	
1. Khoảng cách trong bảng áp dụng với cả các chỗ giao chéo và đi song song.	
2. Nếu không thể đạt được khoảng cách tối thiểu như trong bảng, cáp thuê bao phải được lắp đặt trong ống nhựa PVC.	

7.3. Yêu cầu đối với tuyến cáp thuê bao đi ngầm

7.3.1. Yêu cầu chung

a) Cáp thuê bao đi ngầm tới nhà thuê bao được lắp đặt dưới vỉa hè, lòng đường, phố, ngõ hoặc đường vào nhà thuê bao bằng cách đi trong ống hoặc chôn trực tiếp.

b) Độ chôn sâu tối thiểu đối với ống dẫn cáp thuê bao, hoặc cáp thuê bao chôn trực tiếp như sau:

- 0,5 m khi đặt dưới vỉa hè, lòng đường, phố;
- 0,3 m trong khu vực ngõ, đường vào nhà thuê bao.

c) Ở những vị trí không thể lắp đặt cáp ở độ sâu trên phải lắp đặt cáp theo một trong các phương pháp sau:

- Cáp đi trong ống thép đặt trong rãnh cáp hoặc trên mặt đất nhưng phải đảm bảo an toàn, mỹ quan và không gây cản trở cho người và phương tiện qua lại.

- Cáp đi trong ống nhựa PVC đặt trong rãnh cáp và đậy tấm đan bê tông dày tối thiểu 50 mm bên trên.

d) Cáp chôn trực tiếp hoặc đi trong ống khi vào nhà phải đặt trong ống nhựa PVC uốn cong hoặc ống thép. Ống được đi ngầm trong móng bê tông hoặc uốn cong phía ngoài nhà với bán kính uốn cong tối thiểu 300 mm.

e) Cáp thuê bao ngầm từ dưới đất hoặc hố cáp đi lên tường nhà hoặc cột treo cáp phải được lắp đặt trong ống nhựa PVC và được ghim chắc chắn vào mặt tường, mặt cột treo cáp bằng các đai ộp hoặc đai thép quấn quanh cột ở các vị trí cách đều nhau không quá 1 m.

7.3.2. Yêu cầu về khoảng cách giữa cáp thuê bao đi ngầm với các công trình kiến trúc

Khoảng cách nhỏ nhất trong đất giữa cáp thuê bao với cáp điện (cáp điện lưới nhà thuê bao) chôn cùng rãnh hoặc giao chéo quy định trong bảng 7.3.

Bảng 7.3: Khoảng cách nhỏ nhất trong đất giữa cáp thuê bao với cáp điện chôn cùng rãnh hoặc giao chéo

Vị trí	Khoảng cách nhỏ nhất trong đất (m)		
	Có ống bảo vệ	Có che chắn bảo vệ khác	Không có che chắn bảo vệ
Chôn dưới vỉa hè, lòng đường, phố	0,1	0,1	0,1
Chôn trong khu vực ngõ, đường vào nhà thuê bao	Xem chú ý 1	0,1	0,1
<p><i>Chú ý 1:</i></p> <ol style="list-style-type: none"> 1. Không cần phân cách nếu cả cáp thuê bao và cáp điện được lắp đặt trong ống bảo vệ. 2. Cáp thuê bao lắp đặt chung rãnh với cáp điện phải được lắp đặt trong ống nhựa PVC cứng. 3. Cáp thuê bao được lắp đặt về một phía của rãnh và ở phía trên cáp điện dọc toàn bộ chiều dài cáp. Tại vị trí giao chéo cáp thuê bao phải ở phía trên cáp điện lỵc. 4. Khi lắp đặt chung rãnh với cáp điện cần phải xem cáp điện có che chắn bằng tấm đan bê tông, gạch hoặc ống PVC cứng hay không để áp dụng các khoảng cách như quy định trong bảng này. 			

7.4. Tiếp đất và chống sét cho cáp thuê bao

7.4.1. Cáp thuê bao là cáp treo hoặc cáp chôn phải thực hiện tiếp đất dây treo và vỏ kim loại của cáp. Giá trị điện trở tiếp đất được quy định tại bảng 7.4.

7.4.2. Nếu có thiết bị bảo vệ đường dây thuê bao thì điện trở tiếp đất các thiết bị bảo vệ này phải đảm bảo giá trị quy định tại bảng 7.4.

Bảng 7.4: Trị số điện trở tiếp đất cho cáp thuê bao

Điện trở suất của đất ($\Omega \cdot m$)	≤ 100	$101 \div 300$	$301 \div 500$	> 500
Điện trở tiếp đất (Ω) không lớn hơn	30	45	55	75

8. Các quy định khác

8.1. Quy định lắp đặt tủ, hộp cáp

8.1.1. Yêu cầu chung

a) Lắp đặt các tủ cáp, hộp cáp trên công trình công cộng phải tuân thủ các quy định hiện hành của cơ quan quản lý ở địa phương. Nếu lắp đặt trên công trình của chủ sở hữu nào phải được sự đồng ý của chủ sở hữu công trình đó.

b) Lắp đặt tủ cáp, hộp cáp phải đảm bảo chắc chắn, an toàn, mỹ quan và thuận tiện cho bảo dưỡng, xử lý và cung cấp dịch vụ.

c) Màn chắn từ của cáp được nối đất tương tự như đối với cáp treo.

8.1.2. Yêu cầu lắp đặt tủ cáp

a) Tủ cáp được lắp đặt trên cột hoặc trên bệ xây. Tủ cáp cũng có thể được lắp trong đường hầm.

b) Không được lắp đặt tủ cáp tại các cột nằm ngay vị trí giao nhau của đường giao thông.

c) Không được lắp đặt tủ cáp trên cột điện lực có treo trạm biến áp. Tủ cáp lắp đặt bên dưới các đường dây điện lực phải là tủ có vỏ bằng vật liệu cách điện.

TCN 68 - 254: 2006

d) Cột lắp đặt tủ cáp phải cách vạch kẻ phân đường dành cho người đi bộ qua đường về phía ngoài khu vực đường giao nhau không nhỏ hơn 5 m.

e) Khoảng cách từ mép vỉa hè đến điểm gần nhất của giá đỡ tủ cáp, bề tủ cáp không nhỏ hơn 30 cm.

f) Tủ cáp lắp đặt bên dưới các đường dây điện lực phải là tủ có vỏ bằng vật liệu cách điện.

g) Tủ cáp treo trên cột được lắp đặt ở độ cao so với mặt đất là 0,3 m đến 1,5 m ở những khu vực không bị ngập lụt và trên 1,5 m ở những khu vực có ngập lụt. Ghế cáp (nếu có) phải lắp đặt ở vị trí cách đáy tủ cáp 1,2 m.

h) Tủ cáp lắp đặt trên bề phải có độ cao đảm bảo tủ cáp không bị ngập nước khi xảy ra ngập lụt.

i) Cáp ngầm đi từ hệ thống cống bể hoặc chôn trực tiếp vào tủ cáp hoặc đi ra khỏi tủ cáp phải được đặt trong ống dẫn cáp bằng nhựa. Ống dẫn có thể dùng loại ống PVC cứng, thanh dẫn cáp hoặc ống sun mên; ống dẫn cáp, thanh dẫn cáp được đặt thẳng dọc thân cột và cố định chắc chắn vào cột bằng các đai thép không gỉ, khoảng cách giữa các đai không lớn hơn 50 cm.

8.1.3. Yêu cầu lắp đặt hộp cáp

a) Hộp cáp được lắp trên cột hoặc trên tường nhà.

b) Hộp cáp lắp đặt trên tường phải có khoảng cách đến mặt đất không nhỏ hơn 2 m. Cáp đi vào và dây thuê bao đi ra khỏi hộp cáp phải được đặt trong ống nhựa lắp trên tường nhà hoặc được ghim vào tường bằng ghim kẹp; khoảng cách giữa các đai hoặc ghim kẹp không lớn hơn 50 cm.

c) Hộp cáp được lắp trên cột phải có khoảng cách đến mặt đất không nhỏ hơn 2,5 m. Cáp đi vào và dây thuê bao đi ra trên bề mặt cột phải được đặt trong ống nhựa hoặc thanh dẫn cáp. Ống dẫn cáp, thanh dẫn cáp phải đặt thẳng dọc thân cột và cố định chắc chắn vào cột bằng các đai thép không gỉ. Khoảng cách giữa các đai không lớn hơn 50 cm.

8.1.4. Tiếp đất cho tủ cáp, hộp cáp

a) Dây nối đất tủ cáp, hộp cáp phải là dây đồng bọc, tiết diện dây không nhỏ hơn 25 mm² và được đặt trong ống nhựa.

b) Trị số điện trở tiếp đất cho tủ cáp, hộp cáp và các thiết bị bảo vệ tại tủ cáp, hộp cáp như quy định tại bảng 2.8.

8.2. Quy định ghi thông tin quản lý tủ cáp, hộp cáp, bể cáp, cột treo cáp và cáp treo

8.2.1. Trên cửa tủ cáp, nắp hộp cáp, nắp bể cáp và cột treo cáp phải ghi thông tin quản lý, bao gồm:

a) Thông tin bắt buộc: Tên đơn vị quản lý tủ cáp, hộp cáp, bể cáp, cột treo cáp. Tên đơn vị quản lý là tên đầy đủ hoặc ký hiệu tên của doanh nghiệp, được thể hiện rõ ràng, bền vững theo thời gian.

b) Thông tin tùy chọn:

- Ký hiệu trạm viễn thông quản lý trực tiếp tủ cáp, hộp cáp, bể cáp, cột treo cáp;
- Số của tủ cáp, hộp cáp, bể cáp, cột treo cáp;
- Các thông tin khác.

8.2.2. Trên các cáp viễn thông treo nổi, phải gắn thẻ ghi thông tin sở hữu cáp tại các khoảng cách tối đa 300 m. Thẻ ghi thông tin sở hữu cáp được làm bằng vật liệu bền vững, chịu được điều kiện thời tiết, khí hậu khắc nghiệt, được gắn chắc chắn vào cáp bằng dây buộc. Trên thẻ có ghi các thông tin sau:

a) Thông tin bắt buộc: Tên đơn vị quản lý cáp. Tên đơn vị quản lý là tên đầy đủ hoặc ký hiệu tên của doanh nghiệp, được thể hiện rõ ràng, bền vững theo thời gian.

b) Thông tin tùy chọn:

- Ký hiệu trạm viễn thông quản lý trực tiếp cáp;
- Số của tuyến cáp;
- Các thông tin khác.

8.2.3. Trên các cáp viễn thông treo nổi qua các khu vực giao thông theo quy định của cơ quan quản lý ở địa phương, phải treo biển báo độ cao trên sợi cáp thấp nhất và tại vị trí thấp nhất. Biển báo độ cao ghi các thông tin bắt buộc sau:

- Tên đơn vị quản lý cáp: Tên đầy đủ hoặc ký hiệu tên của doanh nghiệp;
- Chỉ số độ cao: khoảng cách thẳng đứng ngắn nhất của cáp treo so với mặt đường giao thông.
- Thông tin trên biển báo độ cao phải được thể hiện rõ ràng, bền vững theo thời gian.

PHỤ LỤC A

(Quy định)

Độ chùng tối thiểu của cáp treo

A.1. Độ chùng tối thiểu của cáp treo (S)

- Độ chùng tối thiểu của cáp treo S được tính theo công thức:

$$S = \frac{L^2 Q_s 10^4}{f}; \quad (1)$$

Trong đó:

S là độ chùng tối thiểu, tính bằng mm;

f là ứng suất lớn nhất có thể chấp nhận được đối với dây treo khi không có gió, tính bằng kPa;

L là chiều dài khoảng cột, tính bằng m;

Q_s là hệ số tải tĩnh khi không có gió:

$$Q_s = \frac{W_t}{W_b}; \quad (2)$$

Với :

W_t là tổng trọng lượng của cáp, dây treo và chất cách điện, tính bằng kg/km;

W_b là trọng lượng chỉ của dây treo, tính bằng kg/km.

- Mối quan hệ giữa độ chùng tối thiểu S và độ căng tối đa T:

$$T = \frac{7,97L^2 Q_s d^2}{S}; \quad (3)$$

Trong đó:

d là đường kính hoặc đường kính tương đương của dây treo, tính bằng mm.

A.2. Bảng tính sẵn độ chùng tối thiểu và độ căng tối đa của cáp treo theo nhiệt độ và chiều dài khoảng cột cho các loại cáp đồng và dây treo cáp khác nhau

Xem các bảng A.1 ÷ A.18.

*Bảng A.1: Độ căng tối đa T (N) và độ chùng tối thiểu S (mm)
của cáp 10 đôi, cỡ sợi 0,4 mm, dây treo loại 1/2,75 mm*

Nhiệt độ (°C)	Chiều dài khoảng cột (m)																	
	30		35		40		45		50		55		60		65		70	
	T	S	T	S	T	S	T	S	T	S	T	S	T	S	T	S	T	S
5	1120	130	1110	180	1110	240	1070	310	1030	400	990	500	950	620	920	750	890	900
10	1050	140	1050	190	1050	250	1010	330	970	420	940	530	910	650	880	780	860	940
15	990	150	990	200	990	270	960	350	930	440	900	550	870	680	850	820	830	970
20	930	160	930	220	930	280	910	370	880	470	860	580	840	710	820	850	800	1000
25	870	170	870	230	880	300	860	390	840	490	820	610	800	740	790	880	780	1040
30	810	180	820	250	830	320	810	410	800	520	780	640	770	770	760	910	750	1070
35	750	200	770	260	780	340	770	430	760	540	750	660	740	800	730	950	730	1110
40	700	210	720	280	740	360	730	460	720	570	720	690	710	830	710	980	710	1140
50	610	240	630	320	660	400	660	510	660	620	660	750	660	890	660	1040	670	1210

*Bảng A.2: Độ căng tối đa T (N) và độ chùng tối thiểu S (mm)
của cáp 20 đôi, cỡ sợi 0,4 mm, dây treo loại 1/2,75 mm*

Nhiệt độ (°C)	Chiều dài khoảng cột (m)																	
	30		35		40		45		50		55		60		65		70	
	T	S	T	S	T	S	T	S	T	S	T	S	T	S	T	S	T	S
5	1110	180	1100	250	1070	340	1030	440	1000	570	960	710	940	870	910	1040	900	1230
10	1050	190	1040	260	1020	350	990	460	960	590	930	730	910	890	890	1070	870	1260
15	990	200	990	280	970	370	940	480	920	610	900	760	880	920	870	1100	850	1300
20	940	220	940	290	930	390	900	500	890	640	870	790	860	950	840	1130	830	1330
25	880	230	890	310	880	410	870	530	850	660	840	810	830	980	820	1160	810	1360
30	830	240	850	330	840	430	830	550	820	690	810	840	810	1010	800	1190	800	1390
35	790	260	800	340	810	450	800	570	790	710	790	860	790	1030	780	1220	780	1420
40	740	270	760	360	770	470	770	590	770	730	770	890	760	1060	760	1250	760	1450
50	660	310	690	400	710	510	710	640	720	780	720	940	730	1120	730	1300	730	1510

*Bảng A.3: Độ căng tối đa T (N) và độ chùng tối thiểu S (mm)
của cáp 30 đôi, cỡ sợi 0,4 mm, dây treo loại 1/2,75 mm*

Nhiệt độ (°C)	Chiều dài khoảng cột (m)																	
	30		35		40		45		50		55		60		65		70	
	T	S	T	S	T	S	T	S	T	S	T	S	T	S	T	S	T	S
5	1100	210	1060	300	1010	410	970	550	940	700	910	870	890	1060	870	1280	850	1510
10	1040	230	1010	320	970	430	940	570	910	720	890	900	870	1090	850	1300	840	1530
15	990	240	960	330	930	450	900	590	880	750	860	920	850	1120	830	1330	820	1560
20	940	250	920	350	890	470	870	610	850	770	840	950	830	1140	820	1360	810	1590
25	890	260	880	370	860	490	840	630	830	790	820	970	810	1170	800	1380	790	1620
30	850	280	840	380	820	510	810	650	800	820	800	1000	790	1200	790	1410	780	1650
35	800	290	800	400	790	530	790	680	780	840	780	1020	770	1220	770	1440	770	1670
40	760	310	770	420	760	550	760	700	760	860	760	1050	760	1250	760	1470	760	1700
50	690	340	700	460	710	590	720	740	720	720	720	110	730	1300	730	1520	730	1750

Bảng A.4: Độ căng tối đa T (N) và độ chùng tối thiểu S (mm) của cáp 50 đôi, cỡ sợi 0,4 mm, dây treo loại 1/2,75 mm

Nhiệt độ (°C)	Chiều dài khoảng cột (m)																	
	30		35		40		45		50		55		60		65		70	
	T	S	T	S	T	S	T	S	T	S	T	S	T	S	T	S	T	S
5	1080	300	1050	420	1020	570	990	740	970	930	950	1150	930	1390	920	1650	910	1930
10	1030	310	1010	440	990	590	960	760	940	950	930	1170	920	1410	910	1670	900	1960
15	990	330	980	450	960	600	940	780	920	970	910	1190	900	1430	900	1700	890	1980
20	950	340	940	470	930	620	910	800	900	1000	900	1220	890	1460	880	1720	880	2010
25	910	360	910	480	900	640	890	820	890	1020	880	1240	880	1480	870	1740	870	2030
30	880	370	880	500	880	660	870	840	870	1040	870	1260	860	1500	860	1770	860	2050
35	840	380	850	520	850	680	850	860	850	1060	850	1280	850	1520	850	1790	850	2080
40	810	400	830	530	830	690	830	880	840	1080	840	1300	840	1550	840	1810	840	2100
50	760	430	780	570	790	730	800	910	800	1120	810	1340	820	1590	820	1860	820	2140

Bảng A.5: Độ căng tối đa T (N) và độ chùng tối thiểu S (mm) của cáp 70 đôi, cỡ sợi 0,4 mm, dây treo loại 7/1,25 mm

Nhiệt độ (°C)	Chiều dài khoảng cột (m)																	
	30		35		40		45		50		55		60		65		70	
	T	S	T	S	T	S	T	S	T	S	T	S	T	S	T	S	T	S
5	2560	180	2550	250	2550	330	2540	420	2530	520	2520	630	2510	750	2500	880	2490	1020
10	2470	190	2470	260	2460	340	2460	430	2450	530	2450	640	2440	770	2440	900	2430	1050
15	2380	200	2380	270	2380	350	2380	440	2380	550	2380	660	2380	790	2380	920	2380	1070
20	2290	200	2290	280	2300	360	2300	460	2310	560	2310	680	2320	810	2320	950	2320	1100
25	2200	210	2210	290	2220	380	2230	470	2240	580	2250	700	2260	830	2260	970	2270	1120
30	2110	220	2130	300	2140	390	2160	490	2170	600	2190	720	2200	850	2210	1000	2220	1150
35	2030	230	2050	310	2070	400	2090	500	2110	620	2130	740	2140	870	2160	1020	2170	1170
40	1950	240	1970	320	2000	420	2020	520	2050	640	2070	760	2090	900	2110	1040	2130	1200
50	1790	260	1830	350	1860	450	1900	560	1930	670	1960	800	1990	940	2010	1090	2040	1250

Bảng A.6: Độ căng tối đa T (N) và độ chùng tối thiểu S (mm) của cáp 100 đôi, cỡ sợi 0,4 mm, dây treo loại 7/1,25 mm

Nhiệt độ (°C)	Chiều dài khoảng cột (m)																	
	30		35		40		45		50		55		60		65		70	
	T	S	T	S	T	S	T	S	T	S	T	S	T	S	T	S	T	S
5	2550	230	2540	310	2530	410	2520	520	2510	640	2500	780	2490	930	2480	1090	2470	1270
10	2460	230	2460	320	2450	420	2450	530	2440	660	2440	800	2430	950	2430	1120	2420	1300
15	2380	240	2380	330	2380	430	2380	550	2380	670	2380	820	2380	970	2380	1140	2380	1320
20	2300	250	2300	340	2310	450	2310	560	2320	690	2320	840	2330	990	2330	1150	2340	1350
25	2210	260	2230	350	2240	460	2250	580	2260	710	2270	860	2280	1010	2290	1190	2290	1370
30	2130	270	2150	370	2170	470	2190	590	2200	730	2220	880	2230	1040	2240	1210	2250	1400
35	2060	280	2080	380	2110	490	2130	610	2150	750	2170	900	2180	1060	2200	1230	2210	1420
40	1980	290	2010	390	2040	500	2070	630	2100	770	2120	920	2140	1080	2160	1260	2180	1450
50	1840	310	1880	420	1930	530	1960	660	2000	800	2030	960	2060	1120	2080	1300	2100	1500

Bảng A.7: Độ căng tối đa T (N) và độ chùng tối thiểu S (mm) của cáp 10 đôi, cỡ sợi 0,64 mm, dây treo loại 1/2,75 mm

Nhiệt độ (°C)	Chiều dài khoảng cột (m)																	
	30		35		40		45		50		55		60		65		70	
	T	S	T	S	T	S	T	S	T	S	T	S	T	S	T	S	T	S
5	1110	190	1090	260	1050	350	1010	470	970	600	940	740	910	910	890	1100	870	1300
10	1050	200	1040	270	1000	370	970	490	940	620	910	770	890	940	870	1130	850	1330
15	990	210	990	290	950	390	930	510	900	640	880	800	860	970	850	1160	830	1360
20	940	220	940	300	910	410	890	530	870	670	850	820	840	1000	830	1190	820	1390
25	880	240	890	320	870	430	850	550	840	690	830	850	810	1020	810	1210	800	1420
30	840	250	850	340	830	450	820	570	810	720	800	880	790	1050	790	1240	780	1450
35	790	260	800	350	800	470	790	600	780	740	780	900	770	1080	770	1270	770	1480
40	750	280	760	370	760	490	760	620	760	760	760	930	750	1110	750	1300	750	1510
50	670	310	690	410	700	530	710	660	710	810	720	980	720	1160	720	1360	720	1570

Bảng A.8: Độ căng tối đa T (N) và độ chùng tối thiểu S (mm) của cáp 20 đôi, cỡ sợi 0,64 mm, dây treo loại 1/2,75 mm

Nhiệt độ (°C)	Chiều dài khoảng cột (m)																	
	30		35		40		45		50		55		60		65		70	
	T	S	T	S	T	S	T	S	T	S	T	S	T	S	T	S	T	S
5	1080	300	1040	420	1010	560	980	730	950	930	930	1150	920	1390	910	1650	900	1930
10	1030	310	1000	430	970	580	950	750	930	950	920	1170	900	1410	890	1670	890	1960
15	990	320	970	450	940	600	930	770	910	970	900	1190	890	1430	880	1700	880	1980
20	950	340	930	460	920	620	900	790	890	990	880	1210	880	1460	870	1720	870	2010
25	910	350	900	480	890	640	880	810	870	1010	870	1240	860	1480	860	1740	860	2030
30	880	360	870	500	860	660	860	830	860	1030	850	1260	850	1500	850	1770	850	2050
35	840	380	840	510	840	670	840	850	840	1060	840	1280	840	1520	840	1790	840	2080
40	810	390	820	530	820	690	820	870	820	1080	820	1300	830	1540	830	1810	830	2100
50	750	420	770	570	780	730	790	910	790	1120	800	1340	800	1590	810	1860	810	2140

Bảng A.9: Độ căng tối đa T (N) và độ chùng tối thiểu S (mm) của cáp 30 đôi, cỡ sợi 0,64 mm, dây treo loại 7/1,25 mm

Nhiệt độ (°C)	Chiều dài khoảng cột (m)																	
	30		35		40		45		50		55		60		65		70	
	T	S	T	S	T	S	T	S	T	S	T	S	T	S	T	S	T	S
5	2560	190	2550	260	2540	340	2530	430	2520	530	2530	640	2510	770	2500	900	2490	1050
10	2470	190	2460	260	2460	350	2460	440	2450	540	2450	660	2440	790	2440	920	2430	1070
15	2380	200	2380	270	2380	360	2380	450	2380	560	2380	680	2380	810	2380	950	2380	1100
20	2290	210	2290	280	2300	370	2300	470	2310	580	2310	700	2320	830	2320	970	2330	1120
25	2200	220	2210	300	2220	380	2230	480	2240	590	2250	720	2260	850	2270	990	2270	1150
30	2120	230	2130	310	2150	400	2160	500	2180	610	2190	740	2200	870	2210	1020	2230	1170
35	2030	240	2050	320	2070	410	2090	520	2110	630	2130	760	2150	890	2160	1040	2180	1200
40	1950	250	1980	330	2000	430	2030	530	2050	650	2070	780	2090	920	2110	1070	2130	1230
50	1800	270	1830	360	1870	460	1900	570	1940	690	1970	820	2000	960	2020	1110	2050	1280

Bảng A.10: Độ căng tối đa T (N) và độ chùng tối thiểu S (mm) của cáp 50 đôi, cỡ sợi 0,64 mm, dây treo loại 7/1,25 mm

Nhiệt độ (°C)	Chiều dài khoảng cột (m)																	
	30		35		40		45		50		55		60		65		70	
	T	S	T	S	T	S	T	S	T	S	T	S	T	S	T	S	T	S
5	2540	260	2530	360	2510	470	2500	590	2490	740	2480	900	2470	1070	2460	1260	2460	1470
10	2460	270	2490	370	2450	480	2440	610	2430	760	2430	920	2420	1090	2420	1280	2420	1490
15	2380	280	2380	380	2380	490	2380	630	2380	770	2380	930	2380	1110	2380	1310	2380	1510
20	2300	290	2310	390	2310	510	2320	640	2320	790	2330	950	2330	1130	2340	1330	2340	1540
25	2220	300	2240	400	2250	520	2260	660	2270	810	2280	970	2290	1150	2300	1350	2310	1560
30	2150	310	2170	410	2190	540	2210	670	2220	830	2240	990	2250	1180	2260	1370	2270	1590
35	2080	320	2110	430	2130	550	2150	690	2170	850	2190	1010	2210	1200	2230	1400	2240	1610
40	2010	330	2040	440	2070	570	2100	710	2130	860	2150	1030	2170	1220	2190	1420	2210	1630
50	1880	350	1930	470	1970	600	2010	740	2040	900	2070	1070	2100	1260	2120	1460	2140	1680

Bảng A.11: Độ căng tối đa T (N) và độ chùng tối thiểu S (mm) của cáp 70 đôi, cỡ sợi 0,64 mm, dây treo loại 7/1,25 mm

Nhiệt độ (°C)	Chiều dài khoảng cột (m)																	
	30		35		40		45		50		55		60		65		70	
	T	S	T	S	T	S	T	S	T	S	T	S	T	S	T	S	T	S
5	4190	220	4180	300	4160	390	4140	500	4120	610	4110	750	4090	890	4080	1050	4060	1220
10	4050	230	4040	310	4030	400	4020	510	4010	630	4010	770	4000	910	3990	1070	3980	1250
15	3910	230	3910	320	3910	410	3910	530	3910	650	3910	780	3910	930	3910	1100	3910	1270
20	3770	240	2780	330	3790	430	3800	540	3800	670	3810	800	3820	950	3830	1120	3830	1300
25	3630	250	3650	340	3670	440	3690	560	3710	680	3720	820	3740	980	3750	1140	3760	1320
30	3500	260	3530	350	3560	460	3580	570	3610	700	3630	840	3650	1000	3670	1170	3690	1340
35	3370	270	3410	360	3450	470	3480	590	3520	720	3550	860	3580	1020	3600	1190	3620	1370
40	3250	280	3300	380	3340	490	3390	610	3430	740	3460	880	3500	1040	3530	1210	3560	1390
50	3010	300	3080	400	3140	520	3200	640	3260	780	3310	930	3360	1090	3400	1260	3440	1440

Bảng A.12: Độ căng tối đa T (N) và độ chùng tối thiểu S (mm) của cáp 100 đôi, cỡ sợi 0,64 mm, dây treo loại 7/1,25 mm

Nhiệt độ (°C)	Chiều dài khoảng cột (m)																	
	30		35		40		45		50		55		60		65		70	
	T	S	T	S	T	S	T	S	T	S	T	S	T	S	T	S	T	S
5	4160	290	4130	400	4110	530	4090	670	4070	840	4050	1010	4040	1210	4030	1430	4010	1660
10	4030	300	4020	410	4010	540	4000	690	3990	850	3980	1030	3970	1230	3970	1450	2960	1680
15	3910	310	3910	430	3910	560	3910	700	3910	870	3910	1050	3910	1250	3910	1470	3910	1710
20	3790	320	3800	440	3810	570	3820	720	3830	890	3840	1070	3840	1270	3850	1490	3860	1730
25	3670	330	3700	450	3720	590	3740	740	3750	910	3770	1090	3780	1290	3800	1510	3810	1750
30	3560	340	3590	460	3630	600	3660	750	3680	920	3700	1110	3720	1310	3750	1560	3760	1770
35	3450	350	3500	480	3540	610	3580	770	3610	940	3640	1130	3670	1330	3690	1560	3710	1800
40	3340	370	3400	490	3460	630	3500	790	3540	960	3580	1150	3610	1360	3640	1580	3670	1820
50	3150	390	3230	520	3300	660	3360	820	3410	1000	3460	1190	3510	1400	3540	1620	3580	1860

Bảng A.13: Độ căng tối đa T (N) và độ chùng tối thiểu S (mm) của cáp 10 đôi, cỡ sợi 0,9 mm, dây treo loại 1/2,75 mm

Nhiệt độ (°C)	Chiều dài khoảng cột (m)																	
	30		35		40		45		50		55		60		65		70	
	T	S	T	S	T	S	T	S	T	S	T	S	T	S	T	S	T	S
5	1080	290	1050	410	1020	550	990	720	970	910	950	1120	930	1360	920	1620	910	1890
10	1030	310	1010	430	980	570	960	740	940	930	930	1150	920	1380	910	1640	900	1920
15	990	320	980	440	950	590	940	760	920	950	910	1170	900	1410	890	1660	890	1940
20	950	330	940	460	930	610	910	780	900	980	890	1190	890	1430	880	1690	880	1970
25	910	350	910	470	900	630	890	800	880	1000	880	1210	870	1450	870	1710	870	1990
30	870	360	880	490	870	640	870	820	860	1020	860	1240	860	1470	860	1730	860	2010
35	840	380	850	510	850	660	850	840	850	1040	850	1260	850	1500	850	1760	850	2040
40	810	390	820	520	830	680	830	860	830	1060	830	1280	830	1520	830	1780	840	2060
50	750	420	770	560	780	720	790	900	800	1100	810	1320	810	1560	810	1830	820	2110

Bảng A.14: Độ căng tối đa T (N) và độ chùng tối thiểu S (mm) của cáp 20 đôi, cỡ sợi 0,9 mm, dây treo loại 7/1,25 mm

Nhiệt độ (°C)	Chiều dài khoảng cột (m)																	
	30		35		40		45		50		55		60		65		70	
	T	S	T	S	T	S	T	S	T	S	T	S	T	S	T	S	T	S
5	2550	220	2540	300	2530	390	2520	490	2510	610	2500	740	2490	890	2480	1050	2470	1220
10	2470	220	2460	310	2450	400	2450	510	2440	630	2440	760	2430	910	2430	1070	2430	1230
15	2380	230	2380	320	2380	410	2380	520	2380	650	2380	780	2380	930	2380	1090	2380	1270
20	2290	240	2300	330	2310	430	2310	540	2320	660	2320	800	2330	950	2330	1120	2330	1290
25	2210	250	2220	340	2230	440	2240	550	2260	680	2260	820	2270	970	2280	1140	2290	1320
30	2130	260	2150	350	2160	450	2180	570	2200	700	2210	840	2220	1000	2240	1160	2250	1340
35	2050	270	2080	360	2100	470	2120	590	2140	720	2160	860	2180	1020	2190	1190	2210	1370
40	1980	280	2010	380	2030	480	2060	600	2090	740	2110	880	2130	1040	2150	1210	2170	1390
50	1830	300	1870	400	1910	510	1950	640	1980	780	2010	920	2040	1080	2070	1260	2090	1440

Bảng A.15: Độ căng tối đa T (N) và độ chùng tối thiểu S (mm) của cáp 30 đôi, cỡ sợi 0,9 mm, dây treo loại 7/1,25 mm

Nhiệt độ (°C)	Chiều dài khoảng cột (m)																	
	30		35		40		45		50		55		60		65		70	
	T	S	T	S	T	S	T	S	T	S	T	S	T	S	T	S	T	S
5	2530	300	210	420	2500	550	2490	690	2480	860	2460	1050	2460	1250	2450	1470	2440	1710
10	2450	310	2440	430	2440	560	2430	710	2430	880	2420	1060	2420	1270	2410	1490	2410	1730
15	2380	320	2380	440	2380	570	2380	720	2380	900	2380	1080	2380	1290	2380	1510	2380	1750
20	2310	330	2310	450	2320	590	2330	740	2330	910	2340	1100	2340	1310	2350	1530	2350	1780
25	2240	340	2250	460	2270	600	2280	760	2290	930	2300	1120	2310	1330	2310	1560	2320	1800
30	2170	350	2190	480	2210	620	2230	770	2250	950	2260	1140	2270	1350	2280	1580	2290	1820
35	2100	360	2130	490	2160	630	2180	790	2200	970	2220	1160	2240	1370	2250	1600	2260	1840
40	2040	380	2080	500	2110	650	2140	810	2160	980	2190	1180	2200	1390	2220	1620	2240	1870
50	1920	400	1670	530	2020	680	2050	840	2090	1020	2120	1220	2140	1430	2160	1660	2180	1910

Bảng A.16: Độ căng tối đa T (N) và độ chùng tối thiểu S (mm) của cáp 50 đôi, cỡ sợi 0,9 mm, dây treo loại 7/1,6 mm

Nhiệt độ (°C)	Chiều dài khoảng cột (m)																	
	30		35		40		45		50		55		60		65		70	
	T	S	T	S	T	S	T	S	T	S	T	S	T	S	T	S	T	S
5	4160	290	4130	400	4110	530	4090	670	4070	840	4050	1020	4040	1210	4030	1430	4010	1660
10	4030	300	4020	420	4010	540	4000	690	3990	850	3980	1040	3970	1230	3970	1450	3960	1690
15	3910	310	3910	430	3910	560	3910	710	3910	870	3910	1050	3910	1260	3910	1470	3910	1710
20	3790	320	3800	440	3810	570	3820	720	3830	890	3840	1070	3840	1280	3850	1490	3860	1730
25	3670	330	3700	450	3720	590	3740	740	3750	910	3770	1090	3780	1300	3800	1520	3810	1750
30	3560	340	3590	460	3630	600	3660	750	3680	930	3710	1110	3730	1320	3740	1540	3760	1780
35	3450	360	3500	480	3540	620	3580	770	3610	940	3640	1130	3670	1340	3690	1560	3710	1800
40	3350	370	3400	490	3460	630	3500	790	3540	960	3580	1150	3610	1360	3640	1580	3670	1820
50	3150	390	3230	520	3300	660	3360	820	3420	1000	3460	1190	3510	1400	3540	1620	3580	1870

Bảng A.17: Độ căng tối đa T (N) và độ chùng tối thiểu S (mm) của cáp 70 đôi, cỡ sợi 0,9 mm, dây treo loại 7/2,0 mm

Nhiệt độ (°C)	Chiều dài khoảng cột (m)																	
	30		35		40		45		50		55		60		65		70	
	T	S	T	S	T	S	T	S	T	S	T	S	T	S	T	S	T	S
5	6530	260	6490	360	6460	470	6430	600	6400	740	6370	900	6350	1080	6330	1270	6310	1480
10	6320	270	6300	370	6280	480	6270	620	6250	760	6240	920	6230	1100	6220	1290	6210	1500
15	6110	280	6110	380	6110	500	6110	630	6110	780	6110	940	6110	1120	6110	1320	6110	1530
20	5910	290	5930	390	5950	510	5960	650	5970	800	5990	960	6000	1140	6010	1340	6020	1550
25	5720	300	5750	410	5780	530	5810	660	5840	810	5870	980	5890	1160	5910	1360	5930	1570
30	5530	310	5580	420	5630	540	5670	680	5720	830	5750	1000	5780	1180	5810	1380	5840	1600
35	5350	320	5410	430	5480	560	5540	700	5590	850	5640	1020	5680	1210	5720	1410	5760	1620
40	5170	330	5260	440	5340	570	5410	710	5470	870	5530	1040	5580	1230	5630	1430	5670	1640
50	4830	350	4950	470	5060	600	5160	750	5250	910	5330	1080	5400	1270	5460	1470	5520	1690

Bảng A.18: Độ căng tối đa T (N) và độ chùng tối thiểu S (mm) của cáp 100 đôi, cỡ sợi 0,9 mm, dây treo loại 7/2,0 mm

Nhiệt độ (°C)	Chiều dài khoảng cột (m)																	
	30		35		40		45		50		55		60		65		70	
	T	S	T	S	T	S	T	S	T	S	T	S	T	S	T	S	T	S
5	6450	370	6410	510	6370	670	6340	850	6310	1050	6280	1280	6260	1530	6250	1800	6230	2090
10	6280	380	6260	520	6240	680	6220	860	6210	1070	6200	1300	6190	1550	6180	1820	6170	2110
15	6110	390	6110	530	6110	700	6110	880	6110	1090	6110	1300	6190	1550	6180	1820	6170	2110
20	5950	400	5970	540	5990	710	6000	900	6020	1100	6030	1330	6040	1580	6050	1860	6050	2150
25	5800	410	5840	560	5870	720	5900	910	5930	1120	5950	1350	5970	1600	5980	1880	6000	2170
30	5650	420	5710	570	5760	740	5800	930	5840	1140	5870	1370	5900	1620	5920	1890	5940	2190
35	5500	430	5580	580	5650	750	5700	940	5750	1150	5800	1390	5830	1640	5860	1910	5890	2210
40	5360	450	5460	600	5540	770	5610	960	5670	1170	5720	1400	5770	1660	5800	1930	5840	2230
50	5100	470	5230	620	5340	800	5430	990	5510	1200	5580	1440	5640	1700	5690	1970	5730	2270

PHỤ LỤC B

(Quy định)

Xác định hệ số che chắn của dây chống sét

Xác định hệ số che chắn cho các trường hợp khác nhau như trình bày trên hình B.1.

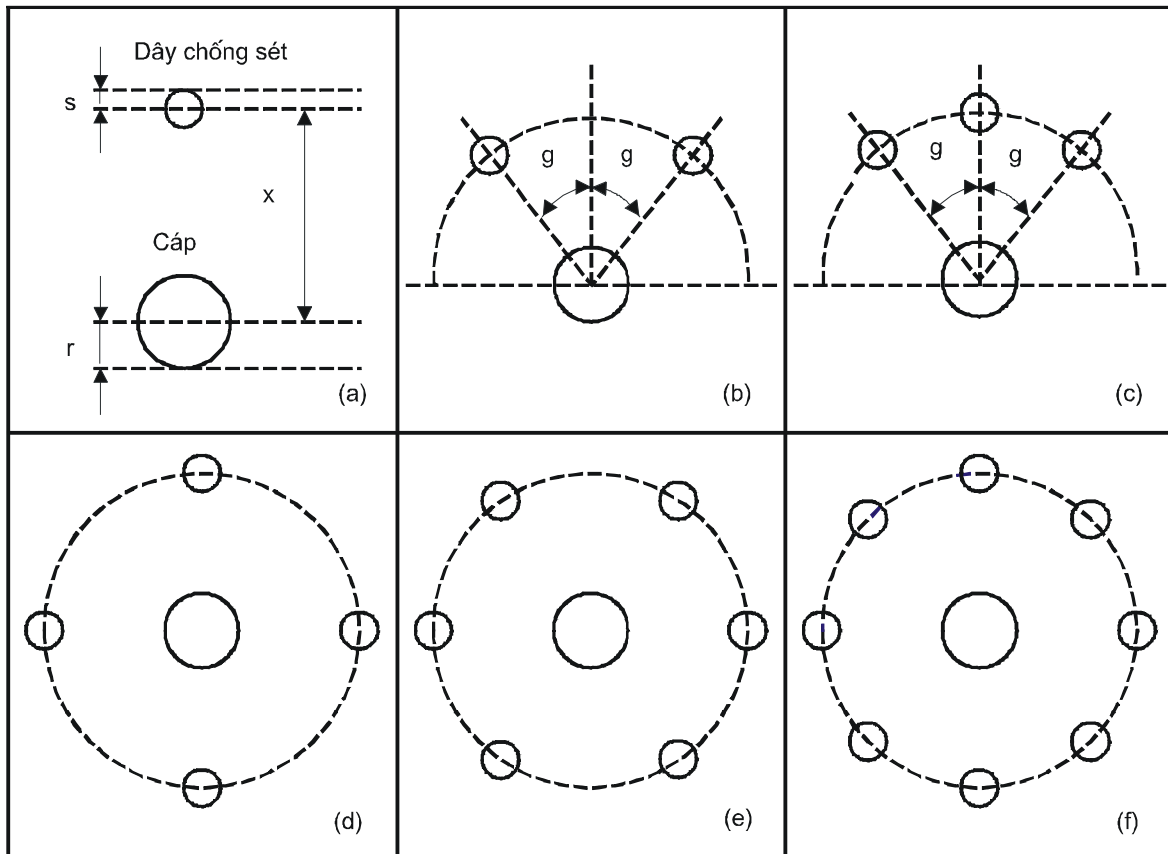

Hình B.1: Sắp xếp các dây chống sét ngâm bao bọc xung quanh cáp viễn thông

B.1. Trường hợp dùng một dây chống sét

Hệ số che chắn η được xác định bằng công thức:

$$\eta = \frac{\ln\left(\frac{x}{s}\right)}{\ln\left(\frac{x^2}{sr}\right)}$$

Trong đó:

x : là khoảng cách giữa các trục cáp và dây chống sét;

z : là bán kính của dây chống sét;

r : là bán kính của vỏ cáp.

TCN 68 - 254: 2006

Trong bảng B.1 là giá trị tính sẵn hệ số che chắn cho trường hợp $r = 10$ mm và bảng B.2 cho trường hợp $r = 20$ mm với các giá trị khác nhau của s và x .

Bảng B.1: Hệ số che chắn khi $r = 10$ mm

x (m)	s = 2 mm	s = 3 mm	s = 5 mm	s = 8 mm	s = 12 mm
0,15	0,61	0,59	0,56	0,52	0,48
0,25	0,60	0,58	0,55	0,52	0,49
0,50	0,59	0,57	0,54	0,51	0,49
1,00	0,57	0,56	0,53	0,51	0,49

Bảng B.2: Hệ số che chắn khi $r = 20$ mm

x (m)	s = 2 mm	s = 3 mm	s = 5 mm	s = 8 mm	s = 12 mm
0,15	0,68	0,65	0,62	0,59	0,55
0,25	0,65	0,63	0,60	0,57	0,54
0,50	0,63	0,61	0,59	0,56	0,54
1,00	0,61	0,60	0,58	0,55	0,53

B.2. Trường hợp dùng hai dây chống sét

Hệ số che chắn η được xác định bằng công thức:

$$\eta = \frac{\ln\left(\frac{r'_{12}}{r'_{22}}\right)}{\ln\left(\frac{r'_{12}{}^2}{r'_{11}r'_{22}}\right)}$$

Trong đó:

r'_{12} : là khoảng cách giữa trục cáp và một trong các dây chống sét;

$$r'_{11} = \sqrt{2r_{11}h}$$

$$r'_{22} = \sqrt[4]{2r_{22}h'bb'}$$

Với:

r_{11} : là bán kính trung bình của vỏ;

r_{22} : là bán kính của dây chống sét ngầm;

h : là độ chôn sâu của cáp;

h' : là độ chôn sâu của dây chống sét;

b : là khoảng cách giữa các dây chống sét;

b' : là khoảng cách giữa một dây chống sét với ảnh ảo của dây chống sét khác qua giao diện "không khí - đất":

$$b' = \sqrt{b^2 + 4h'^2}$$

Bảng B.3 trình bày hệ số che chắn tính sẵn cho trường hợp dùng hai dây chống sét, với $r = 10$ mm, $s = 5$ mm và các góc g tạo bởi dây chống sét với trục thẳng đứng có giá trị khác nhau.

Bảng B.3: Hệ số che chắn của hai dây chống sét, khi $r = 10$ mm, $s = 5$ mm

x (m)	$g = 30^\circ$	$g = 45^\circ$	$g = 60^\circ$	$g = 90^\circ$
0,15	0,38	0,36	0,34	0,33
0,25	0,38	0,35	0,34	0,33
0,50	0,37	0,35	0,34	0,33
1,00	0,37	0,35	0,34	0,33

B.3. Trường hợp dùng nhiều hơn hai dây chống sét

Bảng B.4 và bảng B.5 trình bày hệ số che chắn tính sẵn tương ứng cho trường hợp dùng ba dây chống sét và n dây chống sét, được bố trí thành một vòng tròn xung quanh cáp, với $r = 10$ mm, $s = 5$ mm, $x = 0,25$ m và các góc g tạo bởi dây chống sét với trục thẳng đứng có giá trị khác nhau.

Bảng B.4: Hệ số che chắn tính sẵn cho trường hợp dùng ba dây chống sét

$g = 30^\circ$	$g = 60^\circ$	$g = 90^\circ$	$g = 120^\circ$
0,33	0,26	0,23	0,22

Bảng B.5: Hệ số che chắn tính sẵn cho trường hợp dùng n dây chống sét

$n = 4$	$n = 6$	$n = 8$
0,16	0,09	0,06

Phụ lục C

(Tham khảo)

MỘT SỐ QUY CÁCH ĐẦU NỐI CÁP

C.1. Quy cách kết cuối cáp treo

- Kết cuối cáp treo phổ biến là dùng bu lông đầu vòng như trình bày trên hình C.1.
- Có thể kết cuối cáp treo bằng các đai thép.
- Kết cuối cáp treo ở nơi cáp vào và ra tủ cáp như trình bày trên hình C.2.
- Trường hợp cáp có kèm dây treo, khi kết cuối cáp treo cần tách dây treo ra khỏi cáp.

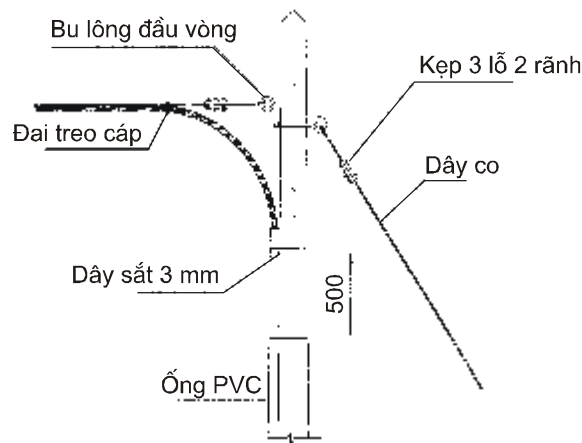

Hình C.1: Kết cuối dây treo cáp bằng bu lông đầu vòng

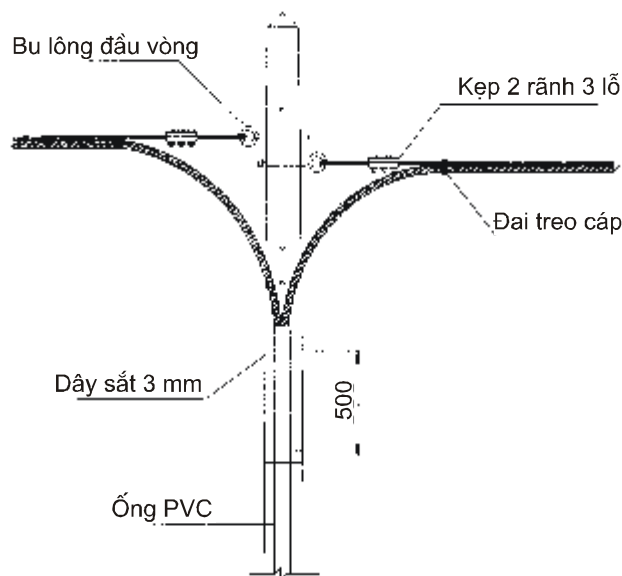

Hình C.2: Kết cuối dây treo cáp ở nơi cáp vào và ra tủ cáp

C.2. Kết nối cáp tại hộp cáp

a) Cáp đi vào và dây thuê bao đi ra tại hộp cáp trên bề mặt cột được đặt trong ống nhựa hoặc thanh dẫn cáp. Ống ghen luôn dẫn cáp cần được đặt thẳng dọc thân cột và buộc chắc chắn vào cột bằng các dây thép mạ kẽm 3,0 mm hoặc Còliê bằng thép không rỉ. Khoảng cách giữa các dây buộc (Còliê) không lớn hơn 50 cm.

b) Dây nối đất hộp cáp bằng đồng có tiết diện không nhỏ hơn 25 mm^2 được đặt trong ống hoặc máng ốp bằng nhựa. Ống hoặc máng ốp bằng nhựa bảo vệ dây nối đất hộp cáp được đặt dọc thân cột và được buộc chắc chắn vào cột bằng dây thép mạ kẽm 3,0 mm hoặc Còliê bằng thép không rỉ. Khoảng cách giữa các dây buộc (Còliê) không lớn hơn 50 cm.

c) Màng chắn từ của cáp tại các hộp cáp được nối đất. Việc tiếp đất cho hộp cáp tuân thủ các quy định nêu tại mục 8.1.4.

C.3. Kết nối cáp tại tủ cáp

a) Cáp ngầm đi từ hệ thống cống bể hoặc chôn trực tiếp vào tủ cáp hoặc đi ra khỏi tủ cáp phải được đặt trong ống dẫn cáp bằng nhựa. Ống dẫn có thể dùng loại ống PVC cứng, thanh dẫn cáp hoặc ống sun mềm; ống dẫn cáp, thanh dẫn cáp được đặt thẳng dọc thân cột và cố định chắc chắn vào cột bằng các đai thép không gỉ, khoảng cách giữa các đai không lớn hơn 50 cm.

b) Ống dẫn cáp lên tủ dùng loại ống PVC cứng hoặc ống cao su mềm. Đường kính ống được lựa chọn phù hợp với kích thước cáp đi bên trong ống.

c) Dây nối đất tủ cáp là dây đồng bọc, tiết diện dây không nhỏ hơn 25 mm^2 và được đặt trong ống nhựa (xem hình C.3). Trị số điện trở tiếp đất của tủ cáp phải bảo đảm trị số đúng theo quy định.

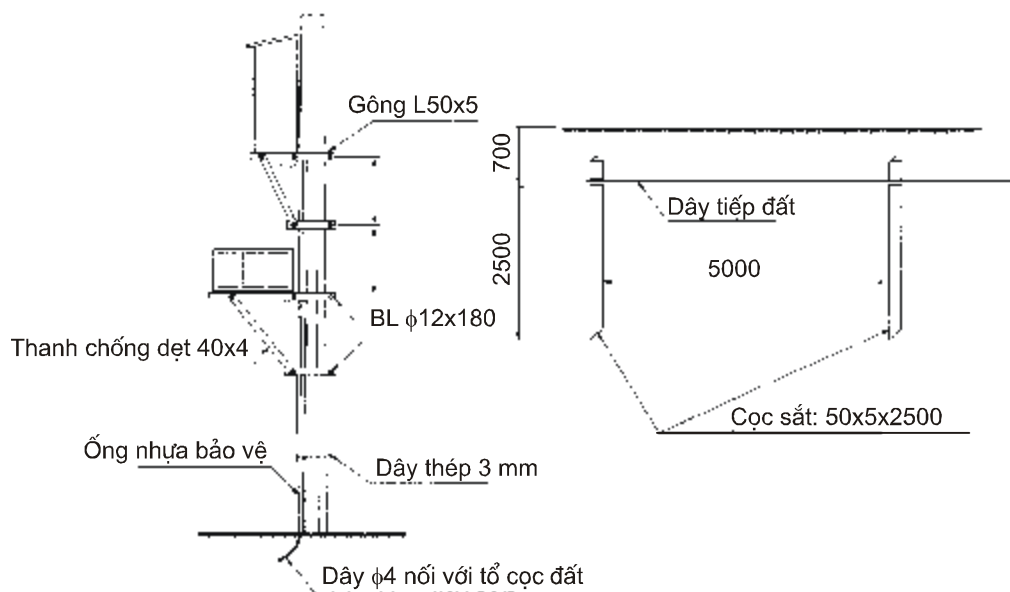

Hình C.3: Tiếp đất tủ cáp

C.4. Hàn nối cáp đồng treo

C.4.1. Nối cáp đồng tại các tủ, hộp cáp

a) Cáp đồng sau khi bóc vỏ bọc bên ngoài một đoạn khoảng 700 mm được luồn qua lỗ phía dưới dẫn vào các tủ hoặc hộp cáp. Cáp được bắt chặt vào thân tủ hoặc hộp cáp, sau đó sợi dây đồng trần nằm bên dưới màng chắn kim loại và từng đôi dây của cáp được tách ra. Lần lượt bóc lớp cách điện ở đầu của từng sợi dây đồng một đoạn khoảng 25 mm rồi đem nối vào phiến đầu dây.

b) Màng chắn kim loại của cáp được nối đất thông qua sợi dây đồng trần nằm sát ngay bên dưới lớp màng kim loại. Sợi dây đồng này sẽ được bắt chặt bằng ê cu vào một con vít đã lắp sẵn bên trong tủ hoặc hộp cáp. Dây nối đất của tủ hoặc hộp cáp bằng đồng có tiết diện không nhỏ hơn 25 mm², bố trí dọc cột dẫn xuống tổ tiếp đất và được bảo vệ bằng máng hoặc ống PVC.

C.4.2. Nối cáp đồng tại các măng sông

a) Trước hết cần bóc dây treo cáp ra. Các đôi dây của cáp này sẽ được nối lần lượt với các đôi dây của cáp kia bằng con rệp, sau đó tiến hành nối màn chắn kim loại của hai cáp và sau đó ta dùng măng sông bọc toàn bộ cáp đã nối lại. Cuối cùng là nối dây treo cáp bằng kẹp 3 lỗ hai rãnh (xem hình C.4). Măng sông cáp đồng nên bố trí tại cột treo cáp.

b) Có hai loại măng sông chính là măng sông nối thẳng và măng sông rẽ nhánh. Măng sông nối thẳng để nối hai cáp cùng loại. Măng sông rẽ nhánh để nối các loại cáp khác nhau hoặc thay thế tủ cáp.

c) Măng sông dùng để nối liền các vỏ bọc ngoài của cáp, sử dụng phổ biến là loại có thể co ngót nhờ nhiệt.

d) Do cáp treo ngoài trời nên măng sông phải bảo vệ mối nối, bảo vệ sợi đồng và cáp khỏi bị ngâm nước và một số tác động của môi trường.

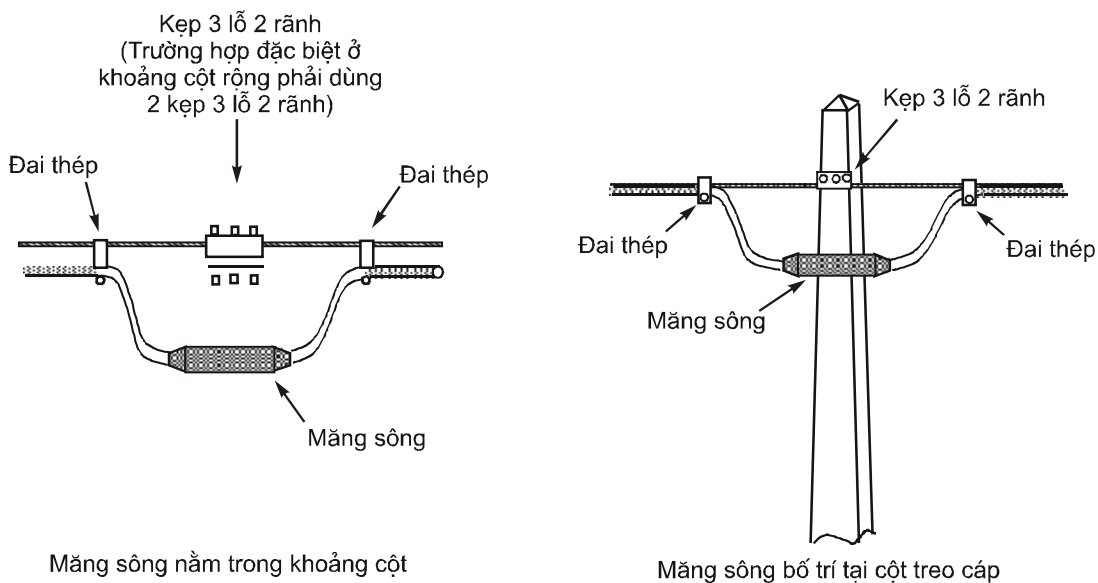

Hình C.4: Măng sông cáp treo

C.5. Nối cáp sợi quang

C.5.1. Nối sợi quang

a) Nối sợi quang thực hiện bằng thiết bị hàn nối sợi quang theo phương pháp hàn hồ quang hoặc hàn cơ khí.

b) Sau khi hàn nối sợi quang xong phải cẩn thận đưa mối hàn vào trong khay hàn. Bán kính cong của sợi quang phải bảo đảm lớn hơn 20 lần đường kính cáp.

c) Sau khi tất cả các sợi quang đã được hàn, cần giữ cho cho các sợi chắc chắn bằng các ống hoặc các bọc đệm đặt trên khay (xem hình C.5). Các sợi riêng lẻ được cuộn quanh khay hàn (xem hình C.6). Ống bao sợi và đệm sợi phải được xếp vòng quanh giá đỡ. Cáp và dây gia cường được giữ chặt nhờ các kẹp và vít.

Khi các mối hàn thoả mãn yêu cầu ta đóng mĂNG sỔng lại.

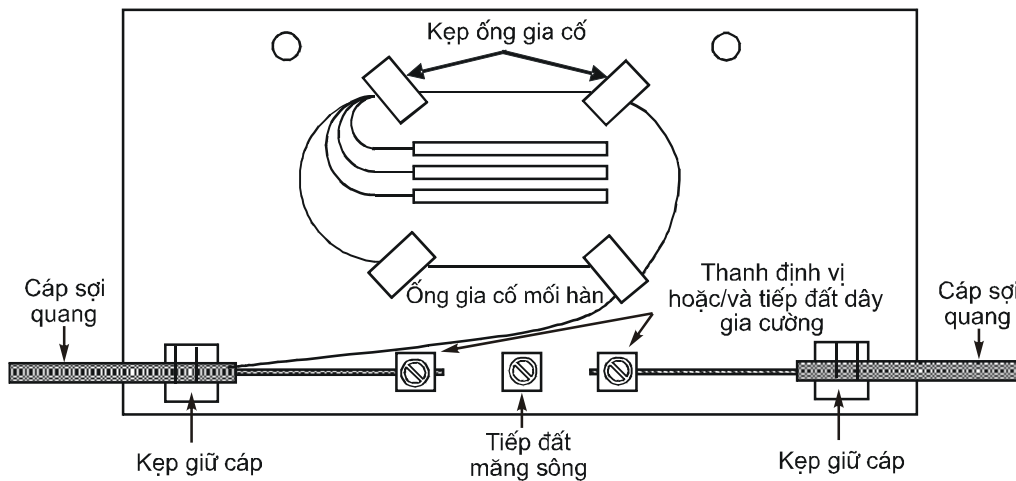

Hình C.5: Ống bao sợi và đệm sợi
Khay hàn

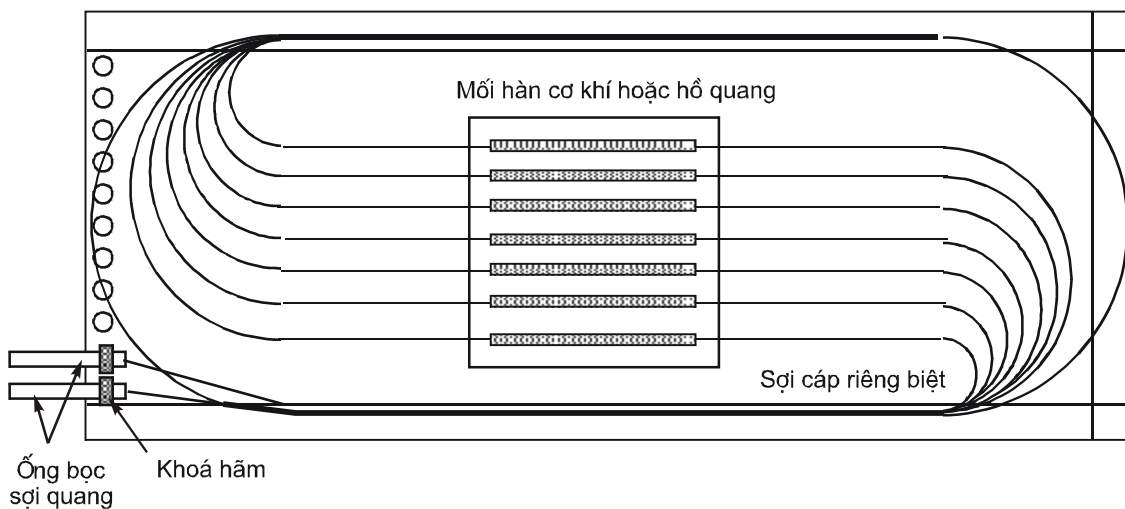

Hình C.6: Cuộn các sợi riêng lẻ quanh khay hàn

C.5.2. Lắp đặt mạng sông cáp quang

a) Mạng sông cáp quang treo được bố trí tại các cột. Cáp quang tại cột có treo mạng sông cần để mỗi đầu dôi ra tối thiểu là 12 m. Các mẫu cáp quang dôi ra này sẽ được quấn tròn và treo gọn ngay trên cột. Mục đích của các mẫu cáp quang dôi ra này là phục vụ cho việc hàn nối sửa chữa sau này.

b) Hộp mạng sông phải cần được kiểm tra theo tài liệu kỹ thuật trước khi lắp đặt. Mạng sông được lựa chọn tùy thuộc vào loại cáp quang sử dụng.

c) Cuốn băng dính vào điểm lắp kẹp cáp phù hợp với loại mạng sông đã lựa chọn.

d) Lắp kẹp cáp không để cáp gập quá bán kính uốn cong cho phép.

e) Sau khi xiết chặt kẹp vào cáp, cần vít chặt dây gia cường vào vít định vị hoặc/và tiếp đất dây gia cường.

f) Việc hàn nối các sợi quang theo các trình tự đã nêu ở trên.

g) Bôi mỡ lên thành của vỏ trong mạng sông.

h) Bôi mỡ vào mặt trong các cổng của gioăng nhựa.

i) Đặt gioăng nhựa rồi ấn chặt nó lên thành vỏ trong mạng sông.

j) Bôi mỡ lên mặt trên của gioăng nhựa.

k) Bọc vỏ trong mạng sông bằng lưới đệm.

l) Đóng nắp mạng sông và vít chặt.

m) Treo mạng sông lên cột (xem hình C.7).

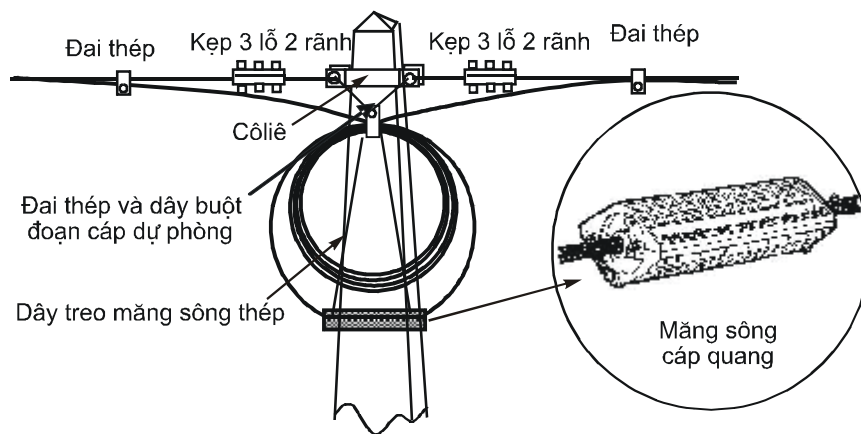

Hình C.7: Lắp đặt mạng sông cáp quang trên cột

C.5.3. Lắp cáp quang tại giá ODF (Optical Distributions Frame)

a) Sau khi kiểm tra hộp giá ODF theo tài liệu kỹ thuật bảo đảm yêu cầu, thực hiện gắn hộp giá ODF lên khung giá. Làm vệ sinh cáp. Bóc tước vỏ cáp quang rồi quấn băng dính vào điểm lắp kẹp cáp. Khi cuốn cần lắp thêm một ống đệm để tránh kẹp trực tiếp vào vỏ cáp. Chuẩn bị đầu cáp xem hình C.8.

b) Lắp kẹp cáp phải bảo đảm khi đưa cáp vào không bị gập quá bán kính uốn cong cho phép, xiết chặt kẹp vào cáp, vít chặt dây gia cường vào thanh định vị hoặc/và tiếp đất dây gia

cường. Định vị ống lồng vào khe quy định, đẩy nắp ngăn ống sợi không để kẹp vào ống sợi. Lắp đặt kẹp cáp xem hình C.9.

c) Phân nhóm sợi quang đặt trong ống nhựa theo từng nhóm. Lắp khay chứa sợi quang vào giá. Định vị dây nối quang vào khay chứa sợi quang, đánh dấu các dây nối.

d) Phân nhóm dây nối quang.

e) Đưa sợi quang đã hàn đạt chất lượng vào khay đựng sợi quang tuyệt đối không để sợi quang cong quá bán kính uốn cong cho phép.

f) Đặt ống co nhiệt mới hàn đúng vị trí theo thứ tự trong giá ống bảo vệ.

g) Lắp bộ nối quang trên bảng tiếp hợp. Đánh dấu tên cho từng vị trí bộ nối quang.

h) Định vị cáp trên đầu giá cáp ODF.

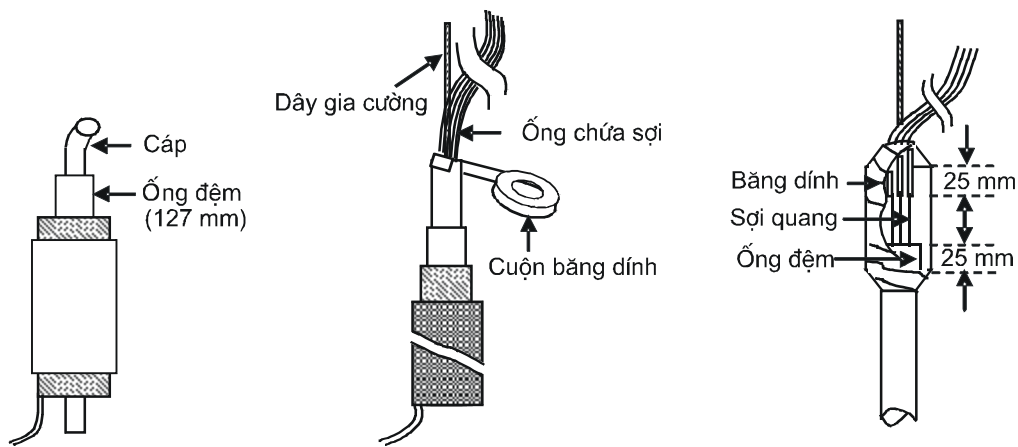

Hình C.8: Chuẩn bị đầu cáp

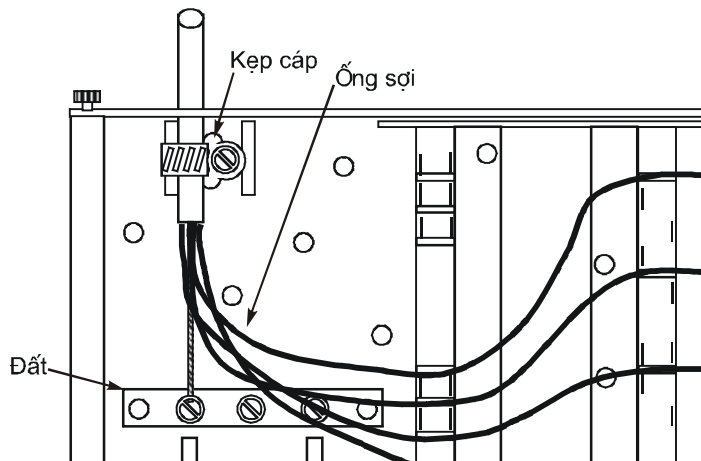

Hình C.9: Lắp đặt kẹp cáp

C.6. Nối đất dây treo cáp

a) Các bộ phận cấu thành hệ thống nối đất dây thép bện treo cáp gồm có: bộ nối đất; dây nối đất; máng hoặc ống bảo vệ dây nối đất; điện cực tiếp đất.

b) Trường hợp không có bộ nối đất, có thể nối bằng phương pháp hàn chảy dây nối đất với dây thép bện treo cáp. Mối hàn cần được sơn chống rỉ để phòng ăn mòn.

TCN 68 - 254: 2006

c) Dây nối đất là loại thép bền, gồm có 4 sợi thép mạ kẽm, đường kính mỗi sợi 1,9 mm. Dây nối đất phải được đặt trong ống hoặc máng nhựa bảo vệ PVC.

d) Tùy thuộc vào điện trở tiếp đất yêu cầu có thể dùng một hoặc nhiều điện cực tiếp đất. Điện cực tiếp đất được chôn ngay tại chân cột treo cáp. Nếu dùng nhiều điện cực tiếp đất thì nên bố trí dây các điện cực tiếp đất vuông góc với hướng tuyến cáp. Hệ thống nối đất dây thép bền treo cáp được trình bày trên hình C.10.

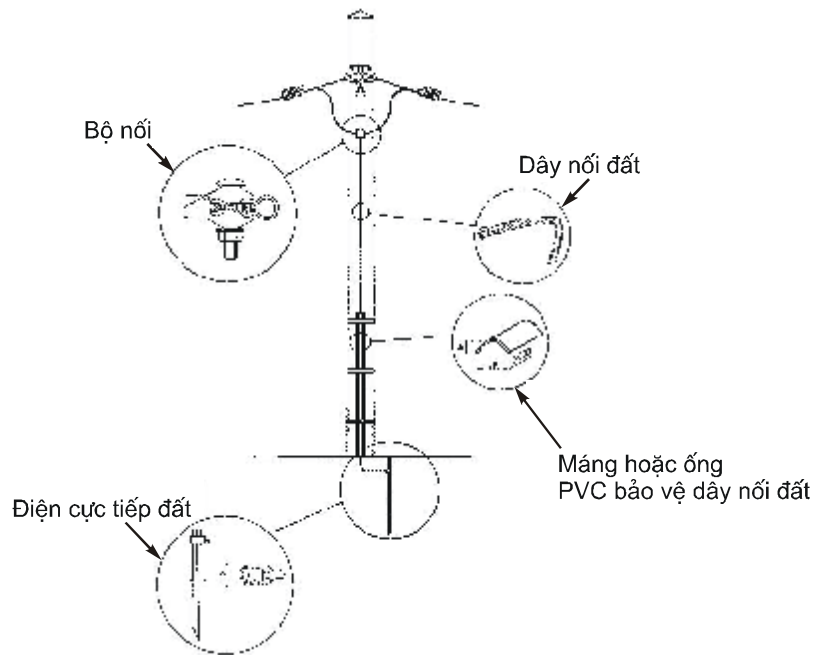

Hình C.10: Hệ thống nối đất dây thép bền treo cáp

C.7. Tiếp đất màng chắn từ của cáp

Thực hiện tiếp đất màng chắn từ của cáp viễn thông như sau:

C.7.1. Đối với cáp có sợi dây đồng nằm bên dưới màng chắn từ:

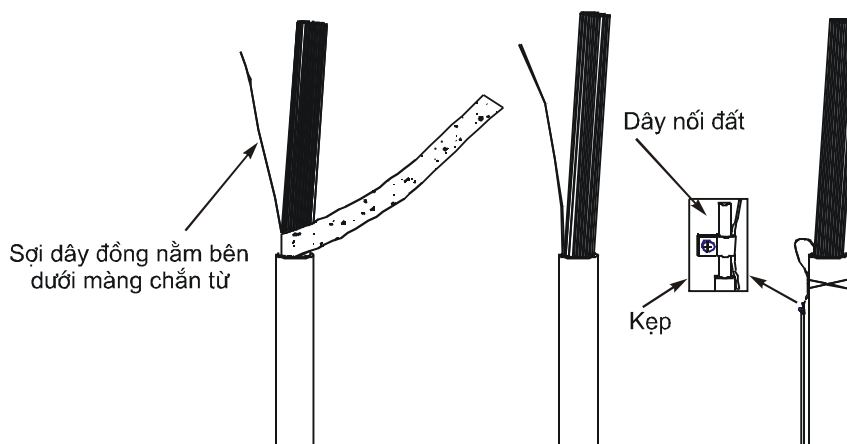

Hình C.11: Nối đất sợi dây đồng nằm bên dưới màng chắn từ

- a) Cắt bỏ lớp vỏ nhựa bọc bên ngoài. Khi thao tác cắt lớp vỏ nhựa và phôi nhôm lưu ý không làm đứt hoặc hỏng dây dẫn và sợi dây đồng nằm bên dưới màng chắn từ.
- b) Gỡ màng nhôm chắn từ quấn quanh ruột cáp.
- c) Cắt bỏ phôi nhôm đến điểm cắt lớp vỏ nhựa.
- d) Kẹp hoặc hàn dây tiếp đất với sợi dây đồng nằm bên dưới màng chắn từ (xem hình C.11).

C.7.2. Đối với cáp không có sợi dây đồng nằm bên dưới màng chắn từ.

- a) Cắt bỏ lớp vỏ nhựa bọc bên ngoài.
- b) Gỡ màng nhôm chắn từ quấn quanh ruột cáp.
- c) Cắt bớt phôi nhôm chỉ để lại đủ để quấn 3 vòng quanh lõi cáp.
- d) Làm sạch bề mặt phôi nhôm.
- e) Quấn phôi nhôm 3 vòng quanh ruột cáp ở sát chỗ cắt lớp vỏ nhựa bọc cáp rồi dùng kẹp kẹp chặt lại.
- f) Nối dây đồng có đường kính 2 mm với tấm kẹp và nối dây này với dây đất. Khi tiếp đất ở những chỗ cần nối màng nhôm chắn từ phải thực hiện nối màng chắn từ trước rồi mới thực hiện tiếp đất màng chắn từ (xem hình C.12).

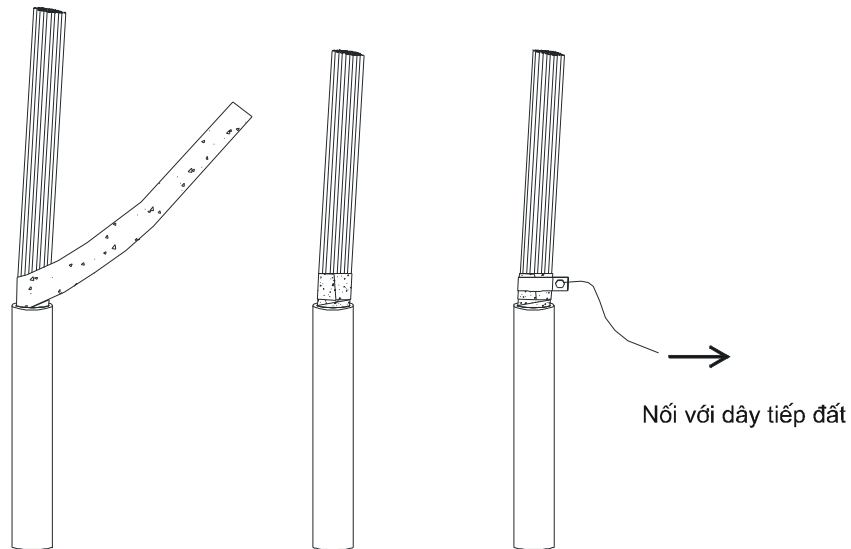

Hình C.12: Nối đất màng chắn từ đối với cáp không có sợi dây đồng bên dưới

TÀI LIỆU THAM KHẢO

- [1] Quy phạm cấp cơ sở “*Quy phạm xây dựng mạng ngoại vi*”, mã số 68QP-01:04-VNPT của Tổng Công ty Bưu chính Viễn thông - Việt Nam.
- [2] Quy phạm ngành QPN 01-76 “*Xây dựng đường dây trần thông tin đường dài*”
- [3] Quy phạm ngành QPN 07-72 “*Xây dựng đường dây điện thoại nội thị*” (phần thiết kế)
- [4] Đề tài nghiên cứu khoa học “*Xây dựng quy phạm xây dựng công trình ngoại vi*”, mã số 49-05-KHKT-TC, chủ trì: TS. Nguyễn Văn Dũng, Viện Khoa học Kỹ thuật Bưu điện.