

ỦY BAN NHÂN DÂN
THÀNH PHỐ ĐÀ NẴNG

Số: 642 /QĐ-UBND

CỘNG HÒA XÃ HỘI CHỦ NGHĨA VIỆT NAM
Độc lập - Tự do - Hạnh phúc

Đà Nẵng, ngày 29 tháng 3 năm 2024

QUYẾT ĐỊNH

Về việc điều chỉnh diện tích thuê đất tại Điều 1 Quyết định số 1184/QĐ-UBND ngày 18 tháng 3 năm 2019 của UBND thành phố

ỦY BAN NHÂN DÂN THÀNH PHỐ ĐÀ NẴNG

Căn cứ Luật Tổ chức chính quyền địa phương ngày 19 tháng 6 năm 2015; Luật sửa đổi, bổ sung một số điều của Luật Tổ chức Chính phủ và Luật Tổ chức chính quyền địa phương ngày 22 tháng 11 năm 2019;

Căn cứ Luật Đất đai ngày 29 tháng 11 năm 2013;

Căn cứ Nghị định số 43/2014/NĐ-CP ngày 15 tháng 5 năm 2014 của Chính phủ về quy định chi tiết thi hành một số điều của Luật đất đai;

Căn cứ Nghị định số 01/2017/NĐ-CP ngày 06 tháng 01 năm 2017 của Chính phủ về sửa đổi, bổ sung một số Nghị định quy định chi tiết thi hành Luật Đất đai;

Căn cứ Thông tư số 30/2014/TT-BTNMT ngày 02 tháng 6 năm 2014 của Bộ Trưởng Bộ Tài nguyên và Môi trường quy định về hồ sơ giao đất, cho thuê đất, chuyển mục đích sử dụng đất, thu hồi đất;

Căn cứ Quyết định số 1710/QĐ-TTg ngày 06 tháng 10 năm 2015 của Thủ tướng Chính phủ về việc phê duyệt phương án cổ phần hóa Công ty mẹ - Tổng công ty Cảng hàng không Việt Nam;

Căn cứ Quyết định số 1184/QĐ-UBND ngày 18 tháng 3 năm 2019 của UBND thành phố về việc phê cho Tổng công ty Cảng hàng không Việt Nam - CTCP thuê đất tại số 112 (30 cũ) Yên Bái, phường Phước Ninh, quận Hải Châu, thành phố Đà Nẵng;

Theo đề nghị của Cảng hàng không Quốc tế Đà Nẵng - Chi nhánh Tổng công ty Cảng hàng không Việt Nam - Công ty Cổ phần tại Công văn số 129/CHKQTĐN-KHĐT ngày 12 tháng 01 năm 2024 về việc điều chỉnh diện tích thuê đất;

Theo đề nghị của Sở Tài nguyên và Môi trường tại Tờ trình số 47/TTr-STNMT ngày 05 tháng 02 năm 2024; trên cơ sở ý kiến thống nhất của các thành viên UBND thành phố (Công văn số 602/VP-ĐTĐT ngày 21 tháng 02 năm 2024 của Văn phòng UBND thành phố).

QUYẾT ĐỊNH:

Điều 1. Điều chỉnh diện tích thuê đất tại Điều 1 Quyết định số 1184/QĐ-UBND ngày 18 tháng 3 năm 2019 của UBND thành phố từ 1.417,9m² thành 1.417,3m². Vị trí khu đất được xác định theo Bản đồ địa chính (hệ tọa độ VN-

2000) là thửa số 60, tờ bản đồ số 7 (Kèm theo sơ đồ vị trí ranh giới cho thuê đất).

Điều 2. Giao các cơ quan, đơn vị có liên quan tổ chức thực hiện các công việc sau đây:

1. Giao Sở Tài nguyên và Môi trường:

- Xác định giá thuê đất (theo mục đích sử dụng đất tại Điều 1) báo cáo Hội đồng thẩm định giá đất thành phố thẩm định trình UBND thành phố xem xét, quyết định hoặc chuyển hồ sơ có liên quan cho Văn phòng Đăng ký đất đai thành phố để thực hiện chuyển thông tin và hồ sơ kèm theo sang Cục Thuế thành phố tính tiền thuê đất và phát hành thông báo theo quy định;

- Ký Hợp đồng thuê đất với Tổng công ty Cảng hàng không Việt Nam - Công ty Cổ phần;

- Chỉ đạo Văn phòng Đăng ký đất đai thành phố lập thủ tục thu hồi và cấp Giấy chứng nhận quyền sử dụng đất cho Tổng công ty Cảng hàng không Việt Nam - Công ty Cổ phần theo đúng quy định.

2. Giao Cục Thuế thành phố:

- Truy thu tiền thuê đất (nếu có) theo đúng quy định;

- Thông báo cho người được thuê đất nộp tiền thuê đất, phí và lệ phí theo quy định của pháp luật.

3. Tổng công ty Cảng hàng không Việt Nam - Công ty Cổ phần có trách nhiệm:

- Liên hệ Sở Tài nguyên và Môi trường để ký Hợp đồng thuê đất;

- Nộp tiền thuê đất, phí và lệ phí theo đúng quy định của pháp luật;

- Sử dụng đất đúng vị trí, diện tích, mục đích, phù hợp với quy hoạch của thành phố, không làm ảnh hưởng tới môi trường và các chủ sử dụng đất lân cận.

Điều 3. Quyết định này có hiệu lực thi hành kể từ ngày ký. Các Điều, khoản tại Quyết định số 1184/QĐ-UBND ngày 18 tháng 3 năm 2019 của UBND thành phố Đà Nẵng không trái với Quyết định này vẫn giữ nguyên giá trị pháp lý.

Điều 4. Chánh Văn phòng UBND thành phố; Giám đốc các Sở: Tài nguyên và Môi trường, Tài chính, Xây dựng, Kế hoạch và Đầu tư; Cục trưởng Cục Thuế; Chủ tịch UBND quận Hải Châu; Chủ tịch UBND phường Phước Ninh; Giám đốc Văn phòng Đăng ký đất đai thành phố; Tổng Giám đốc Tổng công ty Cảng hàng không Việt Nam – Công ty Cổ phần; Thủ trưởng các đơn vị và cá nhân có liên quan chịu trách nhiệm thi hành Quyết định này.

Văn phòng UBND thành phố chịu trách nhiệm đưa Quyết định này lên Cổng thông tin điện tử của thành phố Đà Nẵng./.

Nơi nhận:

- Như điều 3;
- CT và các PCT UBND TP;
- Lưu: VT, ĐTĐT, STNMT.

13



SƠ ĐỒ VỊ TRÍ KHU ĐẤT CHO TỔNG CÔNG TY CẢNG HÀNG KHÔNG VIỆT NAM - CTCP THUÊ ĐẤT SAU KHI ĐIỀU CHỈNH DIỆN TÍCH THUÊ ĐẤT TẠI ĐIỀU 1 QUYẾT ĐỊNH SỐ 1184/QĐ-UBND NGÀY 18 THÁNG 3 NĂM 2019 CỦA UBND THÀNH PHỐ

Địa điểm: Phường Phước Ninh, quận Hải Châu, TP. Đà Nẵng

Kèm theo Quyết định số: 642 /QĐ-UBND ngày 29 tháng 3 năm 2024 của UBND TP. Đà Nẵng

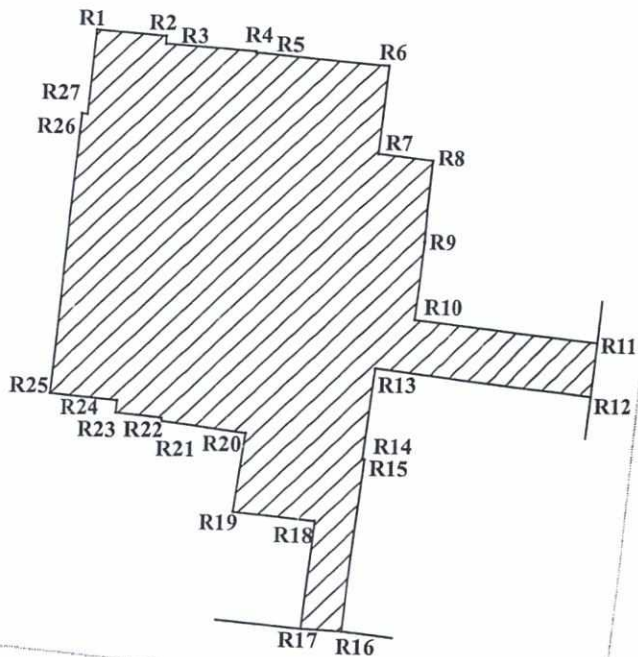

BẢNG KÊ TỌA ĐỘ RANH GIỚI KHU ĐẤT (VN2000)

Điểm	X(m)	Y(m)
R1	1776903.540	550288.610
R2	1776903.080	550295.330
R3	1776902.330	550295.310
R4	1776901.800	550303.980
R5	1776901.680	550303.990
R6	1776900.720	550316.770
R7	1776891.970	550316.040
R8	1776891.410	550321.270
R9	1776883.340	550320.790
R10	1776875.720	550320.050
R11	1776873.830	550338.570
R12	1776868.550	550338.080
R13	1776870.880	550316.370
R14	1776862.030	550315.410
R15	1776861.929	550315.602
R16	1776845.140	550313.870
R17	1776845.310	550309.980
R18	1776855.790	550310.970
R19	1776856.500	550303.125
R20	1776864.280	550304.090
R21	1776865.230	550296.050
R22	1776865.510	550295.980
R23	1776865.960	550291.580
R24	1776867.160	550291.670
R25	1776867.710	550285.120
R26	1776895.300	550287.410
R27	1776895.260	550287.910

**SỞ TÀI NGUYÊN VÀ MÔI TRƯỜNG
THÀNH PHỐ ĐÀ NẴNG**

**ỦY BAN NHÂN DÂN
THÀNH PHỐ ĐÀ NẴNG**

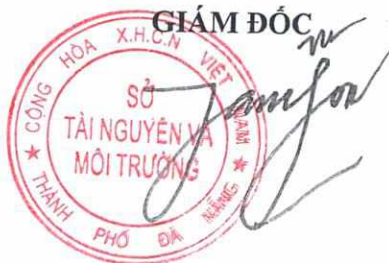

Phạm Nam Sơn



Lê Quang Nam

GHI CHÚ

VỊ TRÍ KHU ĐẤT:

DIỆN TÍCH: 1.417,3m²